

統計でみる栗原

平成21年版



栗原市

栗原市の花・栗原市の木

平成20年9月1日制定

花 ニッコウキスゲ

方言名 (カンゾウ)



ニッコウキスゲは、高さ60～80cmになるユリ科の多年生草本である。市の土手や草地などに生育し、特に栗駒山の世界谷地に群生する。花は、鮮やかな橙黄色で美しく、朝に開いて夕方に閉じるが、日々次々に新しく咲いていく。

この姿に明るさとたくましさがあり、日々発展していく市の様を象徴するにふさわしい花である。

また、6月下旬に、ニッコウキスゲが世界谷地一面に咲き乱れ、多くの市民や登山者を魅了し、親しまれている。全国的にも有名で、市が誇れる代表的な花である

木 ヤマボウシ

方言名 (ヤマグワ・ヤマガ・ヤマガン)



ヤマボウシは、高さ5～10mになるミズキ科の落葉高木である。市の丘陵地や山地に普通に生育する。花は白い4枚の花弁状の総苞が美しく、空に向けて咲く。

この様は凛として清楚で、素朴で、元気が感じられる。成木は6月に樹冠全体が白い花で覆われ見事で、また、秋の紅葉が美しいので、庭や公園などに植えられている。

果実は赤く熟して食用になり、材は堅く、農具の柄や楔、鉋台などに利用されている。古くから市民に親しまれている木で、市の木としてふさわしい。

また、この木は花の中央に頭状の小さい花が集まっているが、秋に一つの果実を完成させている。この様は多くの市民が団結して一つの目標に向かおうとする指標木である。

栗原市民憲章

このまちに生き、このまちを愛し
このまちを誇りとする 私たちは
輝かしい未来を信じ 知恵と力をあめ
夢と活力のあるまちをつくります

眼 光 を 見 つ め

足 大 地 を 踏 ん ま と

手 明 日 と ど っ ち ら り 押 さ え

腹 中 熱 つ ぐ 熱 つ ぐ

額 び に た がる 宇 宙

矢 駆 ける 駒 に ま た が り

われら、ま 風 を 切 っ て 走 る



書 後藤法明さん
ごとうのりあき

栗原の詩

1

こがねいろ

黄金色した稲穂のように
真っ赤なりんごの実のように
我れ あるがまま
心の大地 栗原よ
時には涙する日もあるだろう
だけれどそれは
いつか見つける幸せの
道の途中の花であれ

願いのすべては故郷の空に

ありがとう

栗原の詩
栗原の詩

2

栗駒山に今生まれ来る
樹木や清水のささやきに
耳を澄まそう
いのちの大地 栗原よ
飛びたつ白鳥の冬 蓮の夏
希望が宿る
いつだって たがいに泣いて
四季のなか たがいに笑う

記憶のすべては故郷の山に

ありがとう

栗原の詩
栗原の詩

3

千年の夢 今も流れる
奥州街道 やまぼうし
まばゆい光
奇跡の大地 栗原よ
太陽に凧と向かえばこだまする
未来の音が
ささやかに たがいを照らし
遠くから たがいを守る

思いのすべては故郷の愛に

ありがとう

栗原の詩
栗原の詩

栗原の詩

作詞 かの香織
作曲 渡部勝彦
編曲 吉川和夫

こがねいろ いま る し たに いなま ほのま よれ うくれ にるる まじお ち
かくし なや りん ん りん ぐす の の みさ の さま よやほ うきう ににし わみま ば
れみゆ あをい るすひ がま まそか まうり こい き こいせ ろちき のの の だだだ いい ちちら くく
りりり ははは ららら よよよ ととと きびい はつに なはり みくんと さうむ ののか ひふえ もゆば あはこ るなす
うつつる だきみ けらうい どがの そやこ れどえ はるが いさか だや みつか けてに したが わいせい のてし
みしと ちきお ののく ちゅう のから はたが いい なにを でわも あらも れうる ねきお がおも いくいの ののすすべ
ててて ははは (こいせ) きよよ ううう ののの そやあ らまい ににに あああり ががが ととと ううう くりりり ははは
ららのの ううう たたた くくく りりり ははは ららのの ううう たた た くれん た

利用にあたって

1. 本書は、栗原市に関する市勢の各般にわたって、基本的な統計資料を収録したものです。
2. 資料は、平成16年10月 栗原地方統計事務研究会 刊行「統計でみるくりはら」を基礎資料として、さらに、官公庁、民間団体並びに庁内各課等からの提供により内容の整備改善を行い、収集編纂したものです。なお、公表の時期により、掲載年度（年）が異なります。
3. 資料の出所名は、各表の下部に掲げ、報告書などによるものはその書名を付記しました。
4. 統計表の一般的説明は各表の下部に、数字の単位については各表上部に注記しましたが、一見して明らかなものは省略しました。なお、数字の単位未満については四捨五入または切り捨ててありますので総数と一致しない場合もあります。
5. 表中の「年」とあるのは暦年で、「年度」とあるのは4月から翌年の3月までの期間であり、それ以外は右上端に調査現在日を示しました。
6. 資料について、さらに詳細な数字が必要な場合、あるいは疑問な点がある場合には、市企画部企画課または各資料出所機関に照会してください。
7. 統計表中の符号の用法は次のとおりです。
 - 「0」・・・単位未満
 - 「―」・・・該当数字なし
 - 「…」・・・不詳
 - 「x」・・・該当数字があるが発表にさしつかえのあるもの

目 次

統 計 図 表

| | |
|------------------|---|
| 統計でみる栗原の1日 | 1 |
| グラフでみる栗原 | 3 |
| 市域の変遷 | 7 |

1 土 地 ・ 気 象

| | |
|----------------------|----|
| 1 山 岳 | 12 |
| 2 河 川 | 12 |
| 3 湖 沼 | 12 |
| 4 気象概況(暦年) | 13 |
| 5 気象概況(月別)平年値 | 14 |
| 6 気象概況(月別)2008 | 14 |
| 7 地目別土地利用面積 | 15 |
| 8 総面積及び評価地籍 | 15 |

2 人 口

| | |
|--|----|
| 9 人口・世帯数の推移 | 19 |
| 10-1 年齢(5歳階級)別・男女別人口の推移 | 21 |
| 10-2 年齢(5歳階級)別・地区別・男女別人口 | 22 |
| 11 配偶関係別人口 | 23 |
| 12 世帯人員(10区分)別一般世帯数 | 23 |
| 13 国籍(10区分), 男女別外国人数 | 23 |
| 14 住居の種類・住宅の所有の関係別一般世帯数, 世帯人員 | 24 |
| 15 住居の種類・住宅の所有の関係別65歳以上のいる一般世帯数, 世帯人員 | 24 |
| 16 施設等の世帯の種類, 世帯人員(4区分)別世帯数及び施設等の世帯人員 | 24 |
| 17 世帯の家族類型(22区分)別一般世帯数, 一般世帯人員, 親族人員及び1世帯当たり 親族人員(6歳未満・18歳未満親族のいる一般世帯, 親族のみから成る一般世帯及び 3世代世帯並びに母子世帯及び父子世帯-特掲) | 25 |
| 18 産業別就業者数(15歳以上) | 27 |
| 19 労働力状態(8区分), 年齢(5歳階級), 男女別15歳以上人口(雇用者-特掲) | 29 |
| 20 常住地又は従業地・通学地による年齢(5歳階級)別人口及び15歳以上就業者数 | 31 |
| 21-1 常住地による従業・通学市区町村, 15歳以上就業者数及び15歳以上通学者数 | 33 |
| 21-2 従業地・通学地による常住市区町村, 15歳以上就業者数及び15歳以上通学者数 | 34 |
| 22 月別住民基本台帳人口及び世帯数 | 35 |
| 23 年次別住民基本台帳人口及び世帯数, 人口密度 | 36 |
| 24 住民基本台帳による人口動態 | 37 |
| 25 住民基本台帳による年齢別人口 | 39 |
| 26 将来推計人口 | 41 |
| 27 選挙人名簿登録者数 | 43 |
| 28 選挙投票状況の推移 | 45 |

3 産 業 ・ 経 済

(1) 事業所

| | | |
|----|-----------------------------------|----|
| 29 | 事業所数及び従業者数 | 49 |
| 30 | 産業中分類別, 地区別, 民営事業所数及び従業者数 | 51 |
| 31 | 産業大分類別, 地区別, 全事業所数及び従業者数 | 55 |
| 32 | 産業大分類別, 経営組織, 従業者規模別全事業所数及び従業上の地位 | 57 |

(2) 農林業

| | | |
|----|--------------------|----|
| 33 | 農家数, 農家人口 | 59 |
| 34 | 経営耕地面積規模別販売農家数 | 60 |
| 35 | 農産物販売金額規模別農家数 | 61 |
| 36 | 農業用機械を利用した農家数と利用台数 | 61 |
| 37 | 所有別・林種別林野面積 | 61 |
| 38 | 水稲作作業を委託した農家数 | 63 |
| 39 | 水稲作を受託した農家数と受託面積 | 63 |
| 40 | 農業産出額, 生産農業所得 | 65 |
| 41 | 耕地面積 | 67 |

(3) 商工業

| | | |
|----|------------------------|----|
| 42 | 地区別商業事業所数・従業者数・年間商品販売額 | 69 |
| 43 | 商業の推移 | 71 |
| 44 | 工業(製造業)の推移 | 71 |
| 45 | 従業者規模別工業(製造業)事業所 | 71 |
| 46 | 産業中分類別工業(製造業)事業所 | 72 |
| 47 | 観光客入込数 | 73 |

(4) 財政 ・ 所得

| | | |
|----|--------------|----|
| 48 | 歳入科目別決算額 | 75 |
| 49 | 歳出目的別決算額 | 75 |
| 50 | 経済活動別市町村内総生産 | 77 |
| 51 | 市町村民所得 | 78 |

4 教 育 ・ 文 化

| | | |
|------|----------------------|----|
| 52 | 小学校数・児童数 | 81 |
| 53 | 中学校数・生徒数 | 81 |
| 54 | 高等学校数・生徒数 | 82 |
| 55 | 幼稚園数・園児数 | 82 |
| 56-1 | 中学校進路別卒業生数 | 83 |
| 56-2 | 高等学校進路別卒業生数 | 83 |
| 57-1 | 図書館利用者数及び貸出冊数等 | 84 |
| 57-2 | 図書館利用登録者 | 84 |
| 57-3 | 公民館図書室利用状況・蔵書冊数 | 85 |
| 57-4 | 移動図書館ブックル号利用状況 | 86 |
| 57-5 | 図書蔵冊数 | 87 |
| 58 | 文化施設・公民館・社会教育施設の利用状況 | 88 |

5 福祉・衛生

| | | |
|----|------------------|----|
| 59 | 高齢者人口 | 91 |
| 60 | 保育所数・児童数 | 93 |
| 61 | 検診等の受診状況 | 94 |
| 62 | 管内医療機関数・病床数 | 94 |
| 63 | 特定死因別死亡者数 | 95 |
| 64 | 出産年齢別出生数・率(対出生数) | 95 |
| 65 | 合計特殊出生率の推移 | 96 |

6 生活・環境

| | | |
|----|-----------|-----|
| 66 | 自動車保有台数 | 99 |
| 67 | 水道普及率 | 101 |
| 68 | 下水道普及率 | 101 |
| 69 | 斎場使用状況 | 102 |
| 70 | 一般廃棄物処理状況 | 103 |
| 71 | 市町村道整備状況 | 103 |

7 安全

| | | |
|----|--------------|-----|
| 72 | 火災発生件数及び焼失状況 | 105 |
| 73 | 事故別救急出動状況 | 106 |
| 74 | 交通事故の状況 | 107 |

■統計でみる栗原の1日

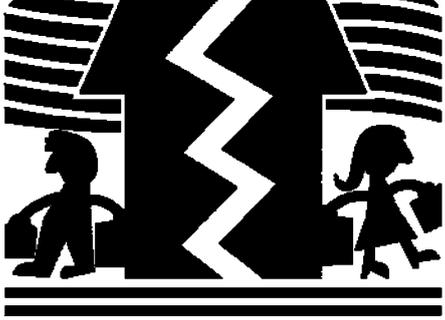
| | |
|--|--|
|  <p style="text-align: right;">平成20年</p> |  <p style="text-align: right;">平成20年</p> |
| <p>出生 1.4人 (1.4人)</p> | <p>死亡 2.9人 (2.9人)</p> |
|  <p style="text-align: right;">平成20年</p> |  <p style="text-align: right;">平成20年</p> |
| <p>婚姻届 3.1組 (2.8組)</p> | <p>離婚届 0.7組 (0.7組)</p> |
|  <p style="text-align: right;">平成20年</p> |  <p style="text-align: right;">平成20年</p> |
| <p>転入 3.9人 (4.2人)</p> | <p>転出 5.4人 (5.7人)</p> |
|  <p style="text-align: right;">平成20年度</p> |  <p style="text-align: right;">平成20年</p> |
| <p>ごみの処理量 48,555kg (47,046kg)</p> | <p>市立病院外来患者数 798.4人 (811.3人)</p> |

注) 年度(数)値を365で除した単純平均

() 内は平成19年の数値

| | |
|---|--|
|  <p style="text-align: right;">平成20年</p> |  <p style="text-align: right;">平成20年</p> |
| <p>刑法犯認知件数 1.7件 (1.5件)</p> | <p>救急自動車出動件数 7.9件 (7.6件)</p> |
|  <p style="text-align: right;">平成20年</p> |  <p style="text-align: right;">平成20年</p> |
| <p>交通事故件数 0.84件 (0.84件)</p> | <p>交通事故死傷者数 1.1人 (1.1人)</p> |
|  <p style="text-align: right;">平成20年</p> |  <p style="text-align: right;">平成20年</p> |
| <p>火災発生件数 0.2件 (0.1件)</p> | <p>火災損害額 1,490千円 (588千円)</p> |

■グラフでみる栗原

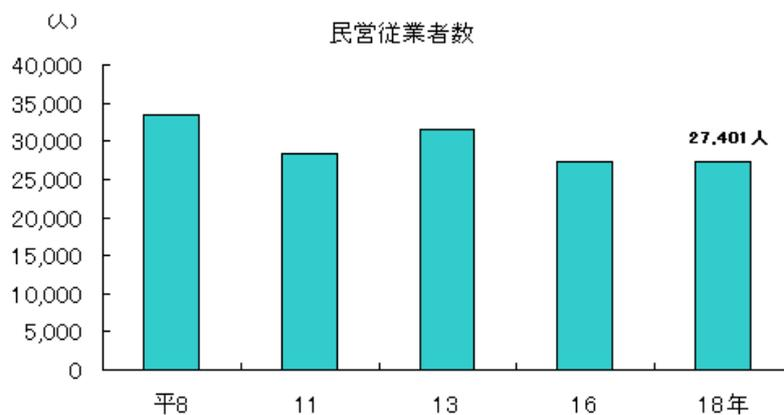
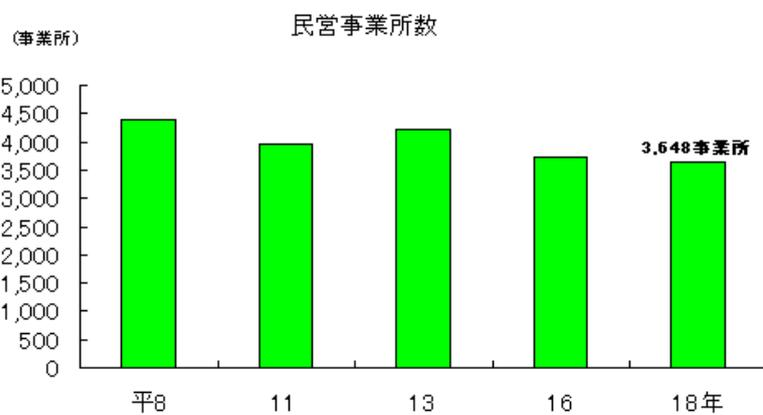
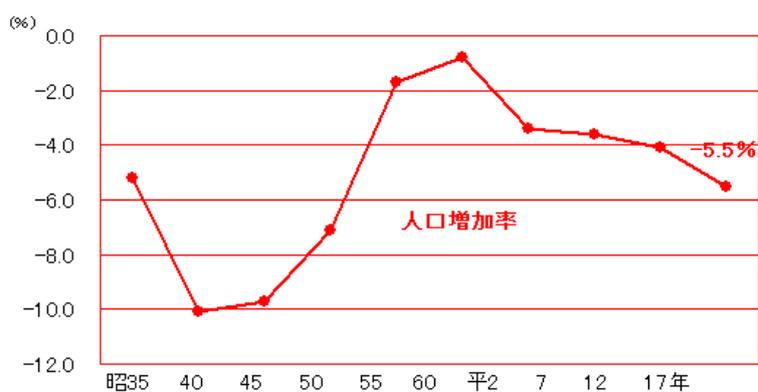
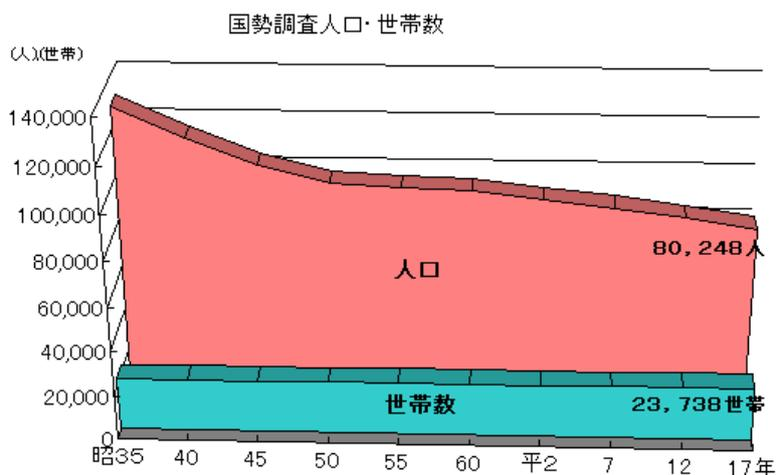

資料：総務省「事業所・企業統計調査」

製造業における事業所数・従業者数の推移(従業者4人以上の事業所)

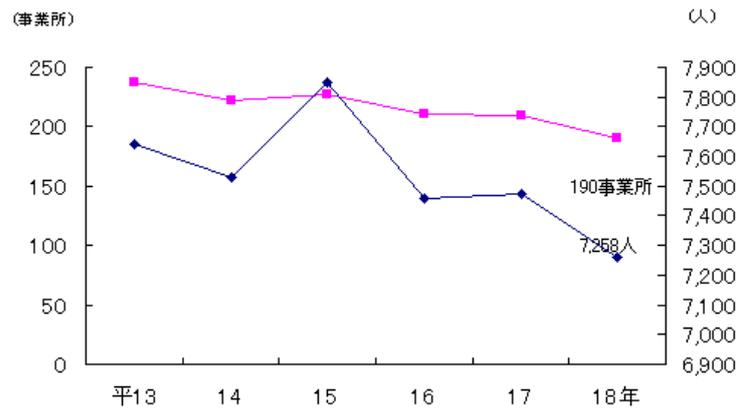

製造業における製造品出荷額等の推移(従業者4人以上の事業所)

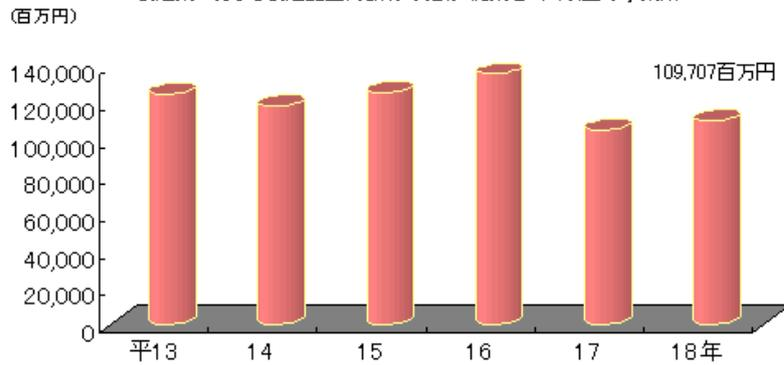

資料:経済産業省「工業統計調査」

商業における事業所数・従業者数の推移

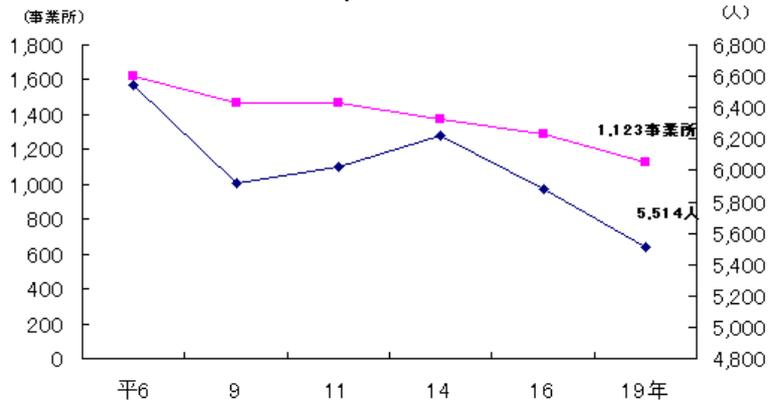

商業における年間商品販売額の推移

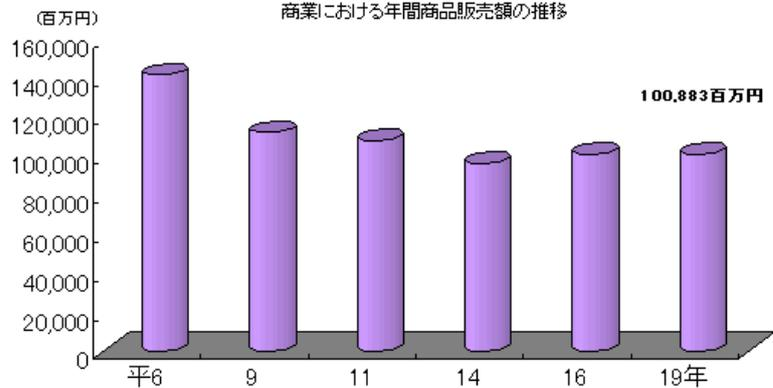

資料:経済産業省「商業統計調査」

年齡階級別人口構成

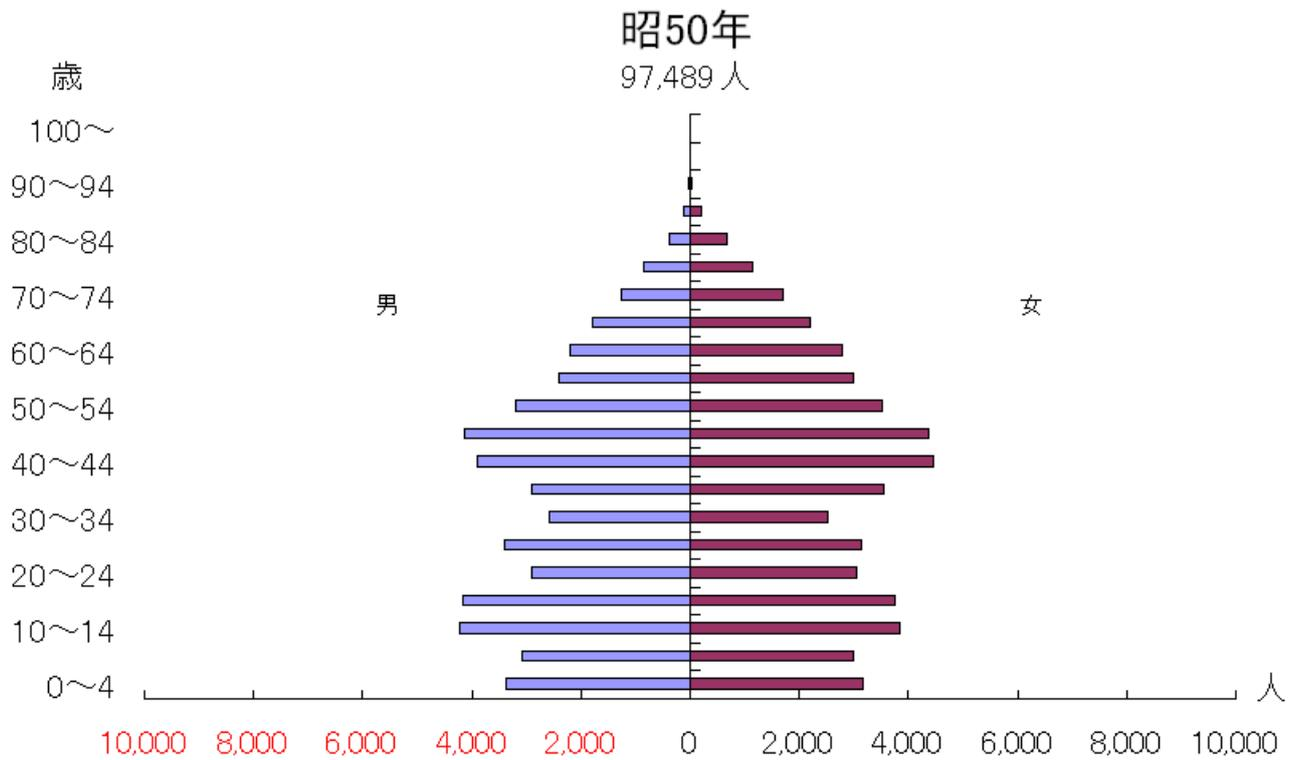
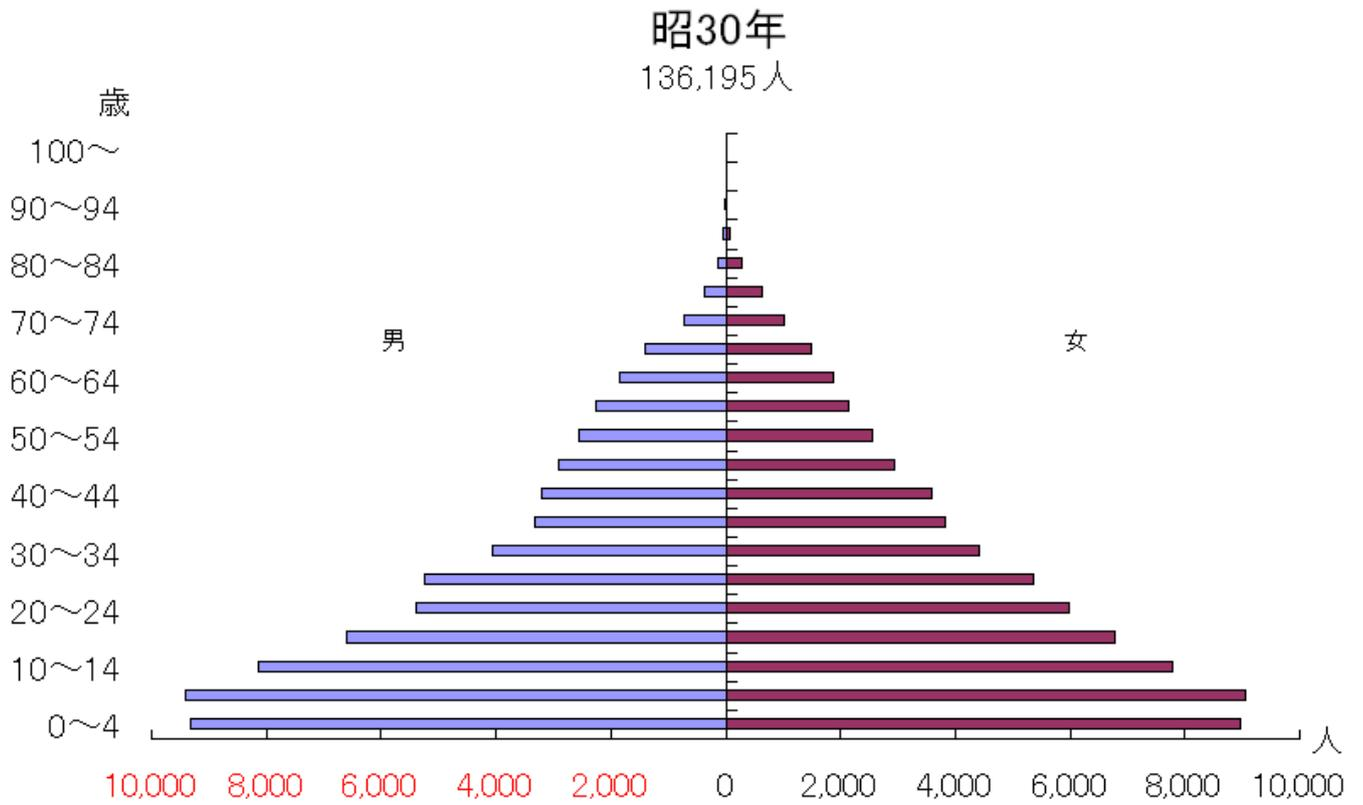

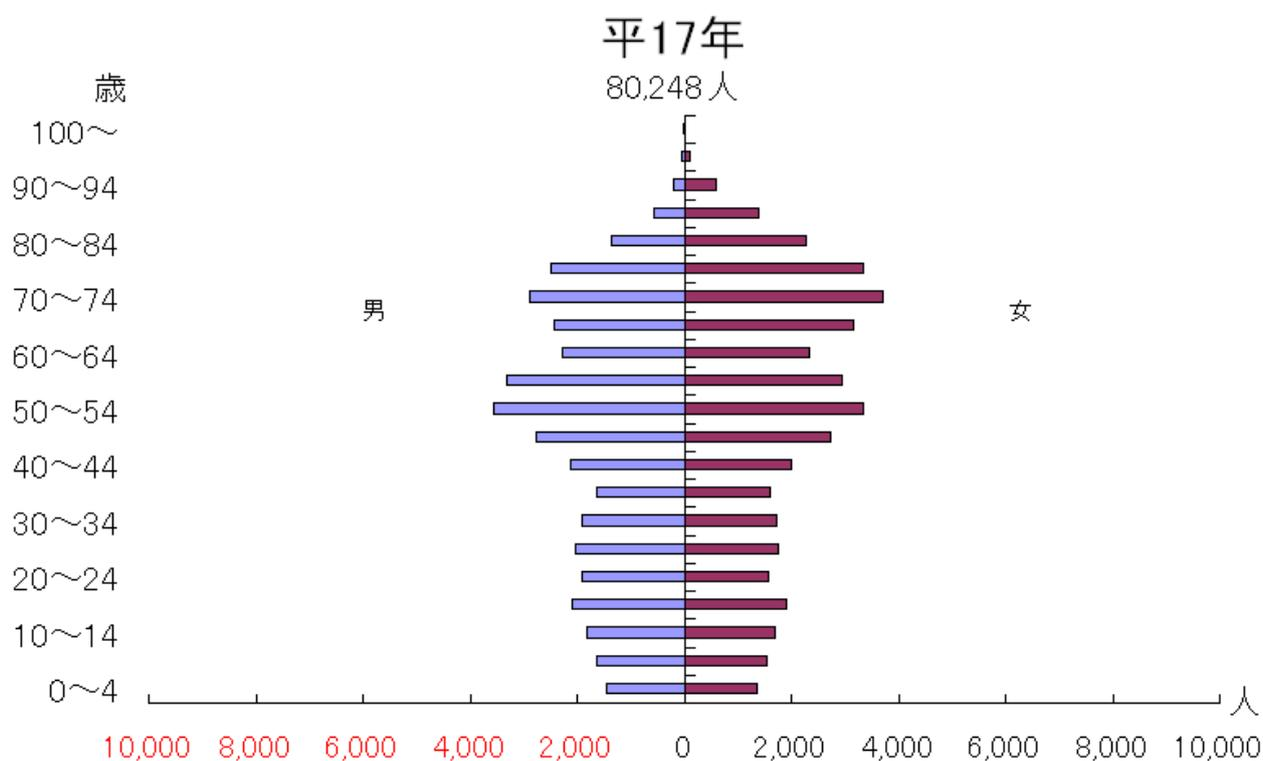
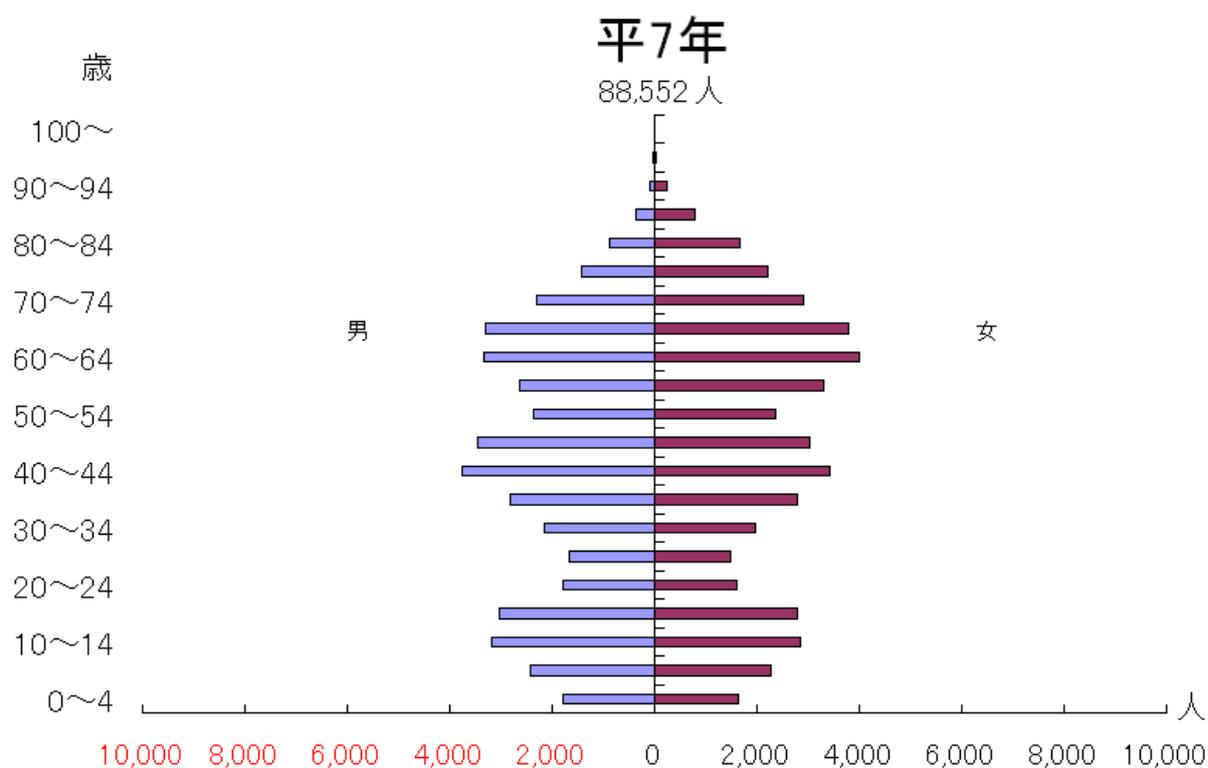

市域の変遷

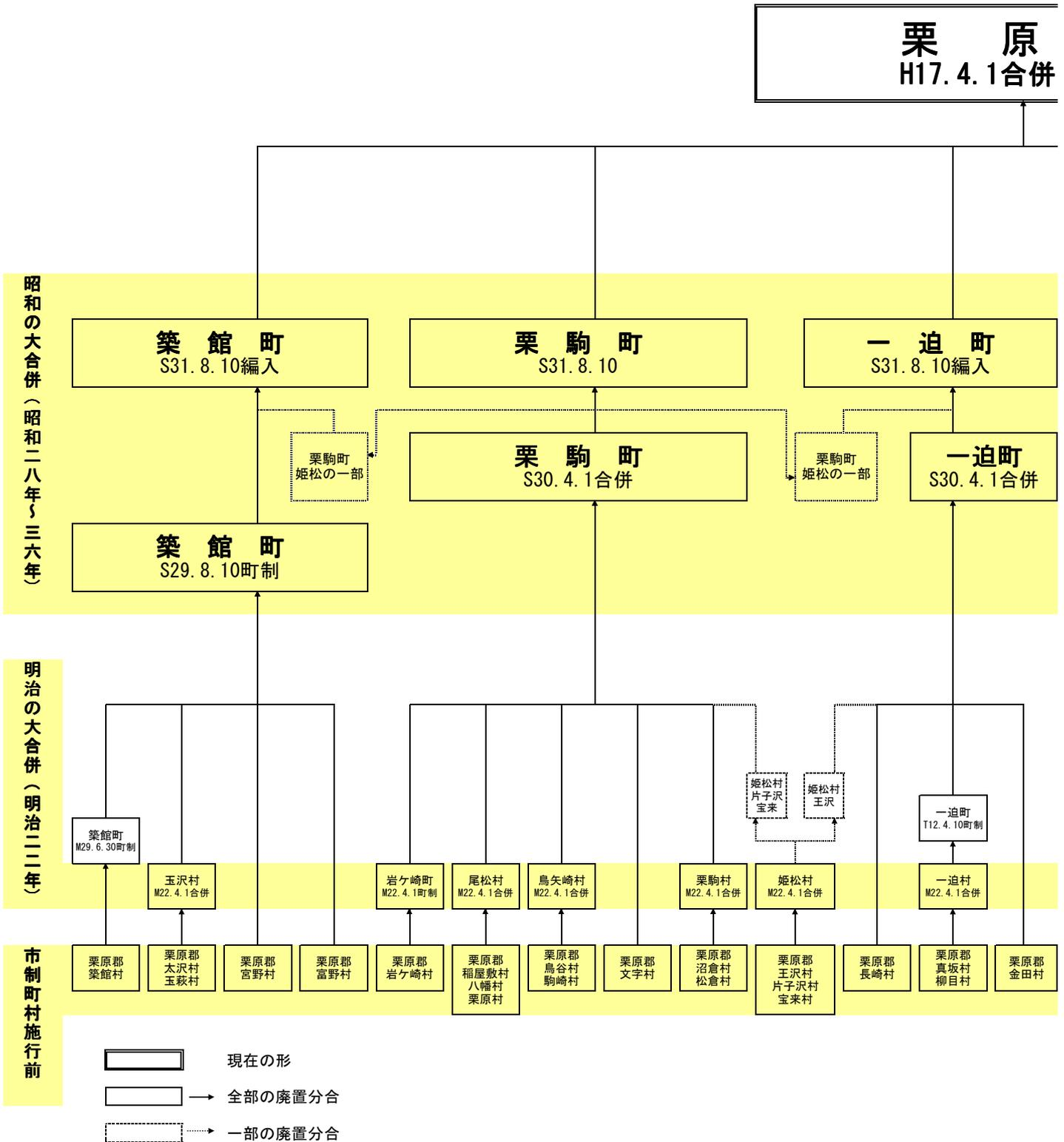

資料：市町村概要みやぎ，築館町史，栗駒町史，一迫町史

市
・市制

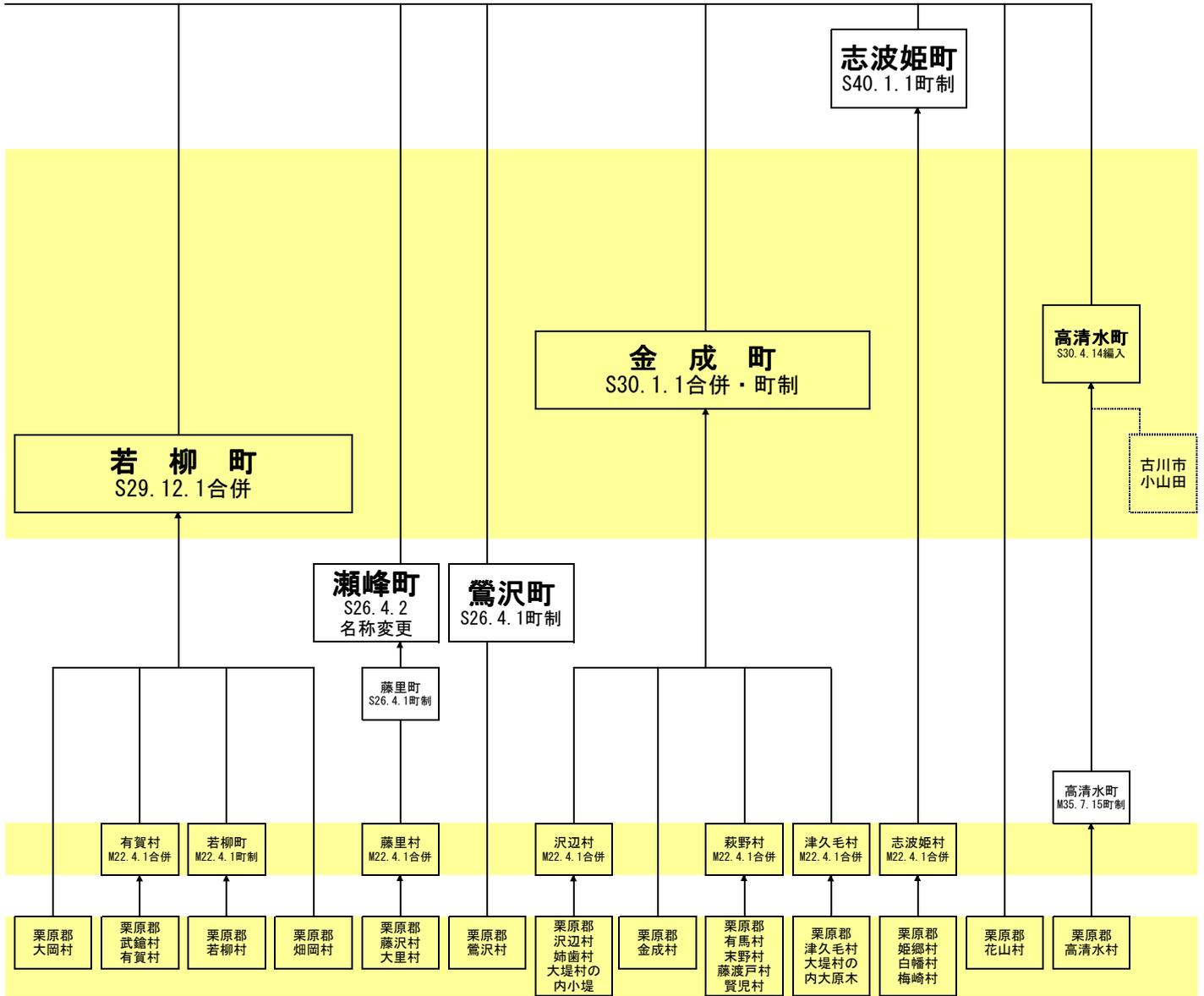

1 土地・気象

位 置

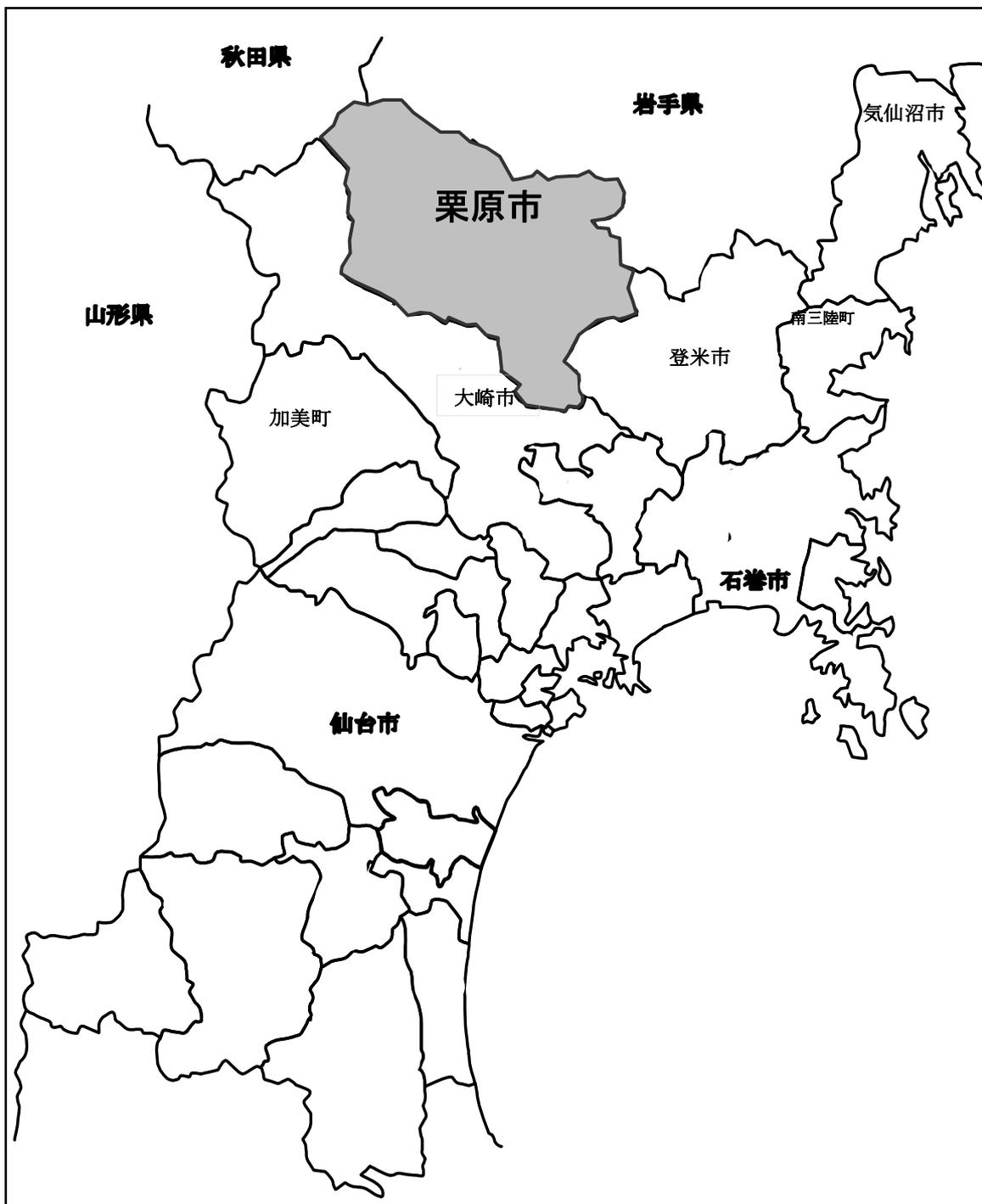

1. 山 岳（標高1,000m以上）

| 山 岳 名 | 標 高 | 所 在 地 |
|---------|-------|-------------|
| だいちもり森 | 1,170 | 栗原市栗駒 |
| こくぞうさん山 | 1,409 | 栗原市栗駒・花山 |
| くりこまやま山 | 1,627 | 栗原市栗駒, 岩手県境 |

資料：県統計年鑑（国土地理院）

2. 河 川

| 河 川 名 | 上 流 端 | 下 流 端 | 流域市郡 | 流域面積 | 法河川延長 |
|----------|------------------|-------|-------------|--------------------------|------------|
| 北上川水系 迫川 | 栗原市花山本沢 岳山国有林 | 旧北上川へ | 栗原市, 登米市 | 913.0 km ² | 87.4 km |

資料：県統計年鑑（県河川課）

3. 湖 沼

| 名 称 | 所 在 地 | 周囲延長 | 面 積 | 最大水深 | 水面標高 |
|-------|-------------------|------------|------------------------|-----------|------------|
| 伊 豆 沼 | 栗原市築館・ 若柳, 登米市 | 11.9 km | 2.9 km ² | 1.6 m | 7.0 m |
| 内 沼 | 栗原市築館, 登米市 | 4.9 km | 1.0 km ² | 1.6 m | 12.0 m |
| 花 山 湖 | 栗原市花山 | — | 2.4 km ² | 44.1 m | 129.1 m |
| 栗 駒 湖 | 栗原市栗駒 | — | 0.8 km ² | 40.4 m | 205.2 m |

資料：県統計年鑑（県河川課，県自然保護課）

4. 気象概況（暦年）

| 年次 | 気温（℃） | | | 平均風速 （m/s） | 年降水量 （mm） | 年間日照 時間（h） |
|-------|-------|------|--------|---------------|--------------|---------------|
| | 平均 | 最高 | 最低 | | | |
| 1979年 | 11.6 | 32.6 | -10.8 | 2.0 | 1192 | 2026.1 |
| 1980 | 10.0 | 31.5 | -15.9 | 2.0 | 1542 | 1664.5] |
| 1981 | 9.9 | 32.9 | -14.6 | 1.9 | 1175 | 2039.5] |
| 1982 | 10.7 | 31.0 | -13.4 | 1.9 | 1012 | 2059.9 |
| 1983 | 10.3 | 34.2 | -10.9 | 2.0 | 1269 | 1997.6 |
| 1984 | 9.5 | 34.0 | -14.4 | 1.9 | 1024 | 2100.5 |
| 1985 | 10.6 | 34.8 | -14.1] | 1.8 | 1063 | 2102.4 |
| 1986 | 9.9 | 34.6 | -14.4 | 1.9 | 1099 | 2056.3 |
| 1987 | 10.8 | 33.7 | -9.3 | 2.0 | 837 | 957.2] |
| 1988 | 10.0 | 33.9 | -13.8 | 2.0 | 1277 | 1349.3 |
| 1989 | 11.3 | 32.4 | -9.9 | 2.0 | 1318 | 1329.7 |
| 1990 | 12.0 | 34.4 | -14.7 | 1.9 | 1505 | 1382.9 |
| 1991 | 11.2 | 31.7 | -15.3 | 1.9 | 1608 | 1412.5 |
| 1992 | 10.8 | 34.0 | -8.4 | 1.9 | 1062 | 1514.8 |
| 1993 | 10.4 | 29.6 | -11.4 | 2.0 | 1453 | 1415.1 |
| 1994 | 11.5 | 37.3 | -12.3 | 2.0 | 1011 | 1679.9 |
| 1995 | 11.0 | 34.1 | -13.4 | 2.0 | 1202 | 1435.2 |
| 1996 | 10.4 | 34.7 | -9.7 | 1.9 | 966 | 1490.2 |
| 1997 | 11.2 | 34.2 | -10.1 | 2.0 | 1198 | 1515.2 |
| 1998 | 11.3 | 32.0 | -13.7 | 1.8 | 1534 | 1291.3 |
| 1999 | 11.7 | 35.0 | -9.6 | 1.8 | 1507 | 1673.0 |
| 2000 | 11.5 | 33.3 | -11.3 | 1.8 | 1145 | 1580.1 |
| 2001 | 10.6 | 34.2 | -14.5 | 1.7 | 1008 | 1624.4 |
| 2002 | 11.2 | 34.3 | -10.4 | 1.7 | 1188 | 1648.7 |
| 2003 | 10.8 | 32.1 | -11.0 | 1.6 | 1423 | 1379.5 |
| 2004 | 11.6 | 35.1 | -15.6 | 1.8 | 1211 | 1592.5 |
| 2005 | 10.8 | 35.4 | -13.9 | 1.7 | 1017 | 1489.3 |
| 2006 | 11.1 | 32.6 | -13.8 | 1.8 | 1483 | 1551.8 |
| 2007 | 11.8 | 36.4 | -7.9 | 1.7 | 1155 | 1751.5 |
| 2008 | 11.5 | 33.8 | -10.2 | 1.7 | 1077.5 | 1661.9 |
| 2009 | 11.5 | 33.0 | -11.4 | 1.8 | 1249.5 | 1657.7 |

資料：仙台管区気象台

注) 本表は築館地域気象観測所のデータである。

準完全値 値) 統計値を求める対象となる資料の一部が欠けているが許容する範囲内である

資料不足値 値] 統計値を求める対象となる資料が許容する範囲を超えて欠けている値

5. 気象概況（月別）平年値

| 区 分 | 気温（℃） | | | 平均風速 （m/s） | 降水量 （mm） | 日照時間 （h） |
|-----------|-------------|-------------|------------|---------------|---------------|---------------|
| | 平均 | 最高 | 最低 | | | |
| 統計期間 | 1979～2000 | | | | | 1987～2000 |
| 1月 | -0.7 | 3.3 | -4.7 | 2.0 | 30.5 | 118.7 |
| 2月 | -0.1 | 4.1 | -4.3 | 2.2 | 42.7 | 129.6 |
| 3月 | 3.0 | 7.9 | -1.6 | 2.5 | 68.9 | 160.0 |
| 4月 | 8.8 | 14.6 | 3.1 | 2.5 | 112.5 | 176.0 |
| 5月 | 14.3 | 19.8 | 9.4 | 2.3 | 106.5 | 178.0 |
| 6月 | 18.1 | 22.5 | 14.4 | 1.8 | 142.7 | 127.0 |
| 7月 | 21.5 | 25.6 | 18.3 | 1.6 | 174.8 | 110.6 |
| 8月 | 23.3 | 27.8 | 19.9 | 1.5 | 175.0 | 130.9 |
| 9月 | 19.1 | 23.6 | 15.2 | 1.4 | 180.8 | 104.3 |
| 10月 | 12.9 | 18.3 | 8.0 | 1.6 | 98.1 | 139.0 |
| 11月 | 6.9 | 12.0 | 2.1 | 1.8 | 65.1 | 123.5 |
| 12月 | 2.2 | 6.6 | -1.9 | 2.0 | 29.6 | 112.5 |
| 全年 | 10.8 | 15.5 | 6.5 | 1.9 | 1227.2 | 1605.7 |

資料：仙台管区気象台

注）本表は築館地域観測所のデータである。

※ 平年値：西暦年の1位が1の年から数えて、連続する30年間（統計期間の一部のデータしか存在しない場合は、データが存在する最初と最後）について算出した累年平均値。これを、その統計期間に引き続く10年間使用し、10年ごとに更新する。したがって、2001～2010年の間は、1971～2000年の資料から算出された平年値を使用する。

6. 気象概況（月別）2009

| 区 分 | 気温（℃） | | | 平均風速 （m/s） | 降水量 （mm） | 日照時間 （h） |
|-----------|-------------|-------------|--------------|---------------|----------------|----------------|
| | 平均 | 最高 | 最低 | | | |
| 1月 | 0.9 | 12.7 | -11.4 | 1.9 | 74.0 | 125.5 |
| 2月 | 1.2 | 13.0 | -9.3 | 2.2 | 44.0 | 150.5 |
| 3月 | 3.8 | 22.9 | -5.7 | 2.3 | 67.0 | 171.1 |
| 4月 | 10.1 | 24.8 | -2.4 | 2.2 | 163.5 | 198.1 |
| 5月 | 15.9 | 27.6 | 1.8 | 1.9 | 35.5 | 182.6 |
| 6月 | 19.1 | 33.0 | 8.5 | 1.6 | 125.0 | 139.8 |
| 7月 | 22.3 | 31.4 | 14.8 | 1.5 | 177.0 | 101.4 |
| 8月 | 22.2 | 30.1 | 12.0 | 1.3 | 129.0 | 93.0 |
| 9月 | 18.4 | 27.8 | 9.3 | 1.2 | 28.0 | 128.8 |
| 10月 | 13.5 | 24.0 | 2.1 | 1.6 | 246.0 | 162.0 |
| 11月 | 8.3 | 13.3 | 3.6 | 1.5 | 88.5 | 107.4 |
| 12月 | 2.7 | 7.1 | -1.7 | 1.8 | 72.0 | 97.5 |
| 全年 | 11.5 | 33.0 | -11.4 | 1.8 | 1,249.5 | 1,657.7 |

資料：仙台管区気象台

注）本表は築館地域観測所のデータである。

7. 地目別土地利用面積

| 年次 | 総面積 | 農用地 | 農用地 | | | 森林 | 森林 | | 原野 | 水面・河川・水路 | 水面 |
|------|--------|--------|--------|-------|-------|--------|--------|--------|-----|----------|-------|
| | | | 田 | 畑 | 採草放牧地 | | 国有林 | 民有林 | | | |
| 平成元年 | 80,780 | 19,572 | 16,829 | 2,743 | 0 | 44,928 | 15,142 | 29,786 | 0 | 3,460 | 775 |
| 2 | 80,780 | 19,956 | 16,808 | 2,744 | 404 | 44,290 | 14,491 | 29,799 | 113 | 3,460 | 775 |
| 3 | 80,780 | 19,953 | 16,805 | 2,744 | 404 | 44,296 | 14,497 | 29,799 | 113 | 3,793 | 1,109 |
| 4 | 80,780 | 19,877 | 16,752 | 2,721 | 404 | 44,276 | 14,477 | 29,799 | 113 | 3,498 | 917 |
| 5 | 80,780 | 19,817 | 16,740 | 2,673 | 404 | 44,063 | 14,372 | 29,691 | 113 | 3,507 | 924 |
| 6 | 80,638 | 19,793 | 16,729 | 2,660 | 404 | 44,075 | 14,422 | 29,653 | 113 | 3,501 | 917 |
| 7 | 80,638 | 19,677 | 16,654 | 2,619 | 404 | 44,294 | 14,576 | 29,718 | 113 | 3,504 | 921 |
| 8 | 80,638 | 19,667 | 16,654 | 2,609 | 404 | 44,198 | 14,535 | 29,663 | 113 | 3,507 | 921 |
| 9 | 80,638 | 19,594 | 16,614 | 2,576 | 404 | 44,164 | 14,518 | 29,646 | 113 | 3,791 | 1,204 |
| 10 | 80,638 | 19,451 | 16,530 | 2,517 | 404 | 44,104 | 14,457 | 29,647 | 113 | 3,660 | 1,073 |
| 11 | 80,638 | 19,304 | 16,407 | 2,493 | 404 | 44,233 | 14,456 | 29,777 | 113 | 3,798 | 1,213 |
| 12 | 80,638 | 19,236 | 16,347 | 2,485 | 404 | 44,217 | 14,434 | 29,783 | 113 | 3,639 | 1,057 |
| 13 | 80,638 | 19,256 | 16,305 | 2,469 | 482 | 44,251 | 14,433 | 29,818 | 113 | 3,642 | 1,057 |
| 14 | 80,638 | 19,208 | 16,291 | 2,435 | 482 | 44,233 | 14,433 | 29,800 | 113 | 3,589 | 1,001 |
| 15 | 80,493 | 19,185 | 16,280 | 2,423 | 482 | 44,208 | 14,433 | 29,775 | 113 | 3,594 | 1,002 |
| 16 | 80,493 | 19,134 | 16,236 | 2,416 | 482 | 44,080 | 14,389 | 29,691 | 113 | 3,623 | 1,024 |
| 17 | 80,493 | 19,092 | 16,200 | 2,410 | 482 | 43,991 | 13,806 | 30,185 | 113 | 3,629 | 1,023 |
| 18 | 80,493 | 18,982 | 16,100 | 2,400 | 482 | 44,122 | 14,006 | 30,116 | 113 | 3,709 | 1,104 |
| 19 | 80,493 | 18,982 | 16,100 | 2,400 | 482 | 44,069 | 14,006 | 30,116 | 113 | 3,713 | 1,104 |

資料：県土地対策課「宮城県国土利用計画管理運営資料」

※ 可住地面積＝総面積－(森林＋原野＋水面・河川・水路＋その他)

8. 総面積及び評価地籍

単位：ha, % (各年1月1日)

| 年次 | 総面積 | 評価地籍割合 | 評価地籍 | | | | | | | |
|-------|--------|--------|--------|--------|-------|-------|--------|-----|-----|-----|
| | | | 総数 | 田 | 畑 | 宅地 | 山林 | 原野 | 雑種地 | その他 |
| 平成17年 | 80,493 | 53.8 | 43,303 | 16,932 | 2,926 | 2,642 | 18,892 | 915 | 713 | 283 |
| 18 | 80,493 | 54.0 | 43,503 | 16,914 | 2,941 | 2,634 | 19,106 | 933 | 710 | 265 |
| 19 | 80,493 | 54.0 | 43,473 | 16,890 | 2,927 | 2,640 | 19,086 | 932 | 716 | 282 |
| 20 | 80,493 | 53.9 | 43,401 | 16,742 | 2,831 | 2,774 | 18,884 | 972 | 926 | 272 |
| 21 | 80,493 | 53.7 | 43,258 | 16,724 | 2,829 | 2,775 | 18,761 | 972 | 924 | 273 |

資料：税務課「固定資産概要調査」

単位：ha（各年10月1日）

| 河川 | 水路 | 道路 | | | | 宅地 | その他 | | | 可住地面積 | |
|-------|-----|-------|-------|-------|-----|-------|-------|--------|-----|-------|--------|
| | | 一般道 | 農道 | 林道 | 住宅地 | | 工業用地 | その他の宅地 | | | |
| 1,764 | 921 | 3,057 | 1,765 | 1,095 | 197 | 2,577 | 2,022 | 142 | 413 | 7,186 | 25,206 |
| 1,764 | 921 | 3,110 | 1,791 | 1,119 | 200 | 2,584 | 2,037 | 154 | 393 | 7,267 | 25,650 |
| 1,764 | 920 | 3,101 | 1,821 | 1,075 | 205 | 2,634 | 1,995 | 185 | 454 | 6,890 | 25,688 |
| 1,665 | 916 | 3,201 | 1,847 | 1,146 | 208 | 2,652 | 2,005 | 196 | 451 | 7,163 | 25,730 |
| 1,667 | 916 | 3,141 | 1,853 | 1,085 | 203 | 2,652 | 2,005 | 204 | 443 | 7,487 | 25,610 |
| 1,667 | 917 | 3,204 | 1,911 | 1,090 | 203 | 2,677 | 2,013 | 197 | 467 | 7,275 | 25,674 |
| 1,667 | 916 | 3,214 | 1,928 | 1,084 | 202 | 2,714 | 2,017 | 214 | 483 | 7,122 | 25,605 |
| 1,667 | 919 | 3,237 | 1,937 | 1,098 | 202 | 2,745 | 2,042 | 217 | 486 | 7,171 | 25,649 |
| 1,667 | 920 | 3,286 | 1,973 | 1,106 | 207 | 2,773 | 2,057 | 275 | 441 | 6,917 | 25,653 |
| 1,667 | 920 | 3,307 | 1,988 | 1,108 | 211 | 2,788 | 2,066 | 260 | 462 | 7,215 | 25,546 |
| 1,667 | 918 | 3,326 | 1,997 | 1,118 | 211 | 2,795 | 2,075 | 259 | 461 | 7,069 | 25,425 |
| 1,667 | 915 | 3,350 | 2,020 | 1,118 | 212 | 2,863 | 2,078 | 241 | 544 | 7,220 | 25,449 |
| 1,667 | 918 | 3,384 | 2,050 | 1,121 | 213 | 2,860 | 2,086 | 224 | 550 | 7,132 | 25,500 |
| 1,667 | 921 | 3,435 | 2,067 | 1,154 | 214 | 2,864 | 2,091 | 229 | 544 | 7,196 | 25,507 |
| 1,667 | 925 | 3,449 | 2,084 | 1,155 | 210 | 2,813 | 2,096 | 220 | 497 | 7,131 | 25,447 |
| 1,667 | 932 | 3,506 | 2,130 | 1,167 | 209 | 2,862 | 2,100 | 219 | 543 | 7,175 | 25,502 |
| 1,667 | 939 | 3,416 | 2,128 | 1,099 | 189 | 2,861 | 2,100 | 204 | 557 | 7,391 | 25,369 |
| 1,667 | 938 | 3,374 | 2,128 | 1,055 | 191 | 2,862 | 2,096 | 204 | 562 | 7,331 | 25,218 |
| 1,667 | 942 | 3,005 | 1,771 | 1,045 | 189 | 2,869 | 2,098 | 197 | 574 | 7,742 | 24,856 |

2 人 口

9. 人口・世帯数の推移

| | 大正9年 | 14年 | 昭和5年 | 10年 | 15年 | 22年 | 25年 | 30年 | 35年 |
|--------------|--------|--------|--------|--------|---------|---------|---------|---------|---------|
| 人口 総数 | 83,707 | 86,177 | 91,208 | 97,788 | 102,374 | 126,609 | 131,599 | 136,195 | 129,144 |
| 男 | 41,764 | 43,027 | 45,693 | 49,230 | 51,682 | 62,125 | 65,176 | 66,933 | 62,215 |
| 女 | 41,943 | 43,150 | 45,515 | 48,558 | 50,692 | 64,413 | 66,423 | 69,262 | 66,929 |
| 築館 | 10,321 | 10,957 | 11,600 | 12,444 | 12,680 | 17,239 | 17,863 | 19,132 | 19,042 |
| 男 | 5,142 | 5,446 | 5,828 | 6,268 | 6,324 | 8,433 | 8,758 | 9,400 | 9,210 |
| 女 | 5,179 | 5,511 | 5,772 | 6,176 | 6,356 | 8,806 | 9,105 | 9,732 | 9,832 |
| 若柳 | 14,867 | 15,559 | 16,578 | 17,963 | 17,760 | 21,875 | 21,925 | 22,040 | 20,830 |
| 男 | 7,435 | 7,747 | 8,257 | 8,956 | 8,733 | 10,637 | 10,765 | 10,694 | 9,872 |
| 女 | 7,432 | 7,812 | 8,321 | 9,007 | 9,027 | 11,238 | 11,160 | 11,346 | 10,958 |
| 栗駒 | 15,667 | 16,036 | 16,900 | 18,090 | 18,210 | 21,904 | 22,645 | 23,328 | 22,198 |
| 男 | 7,798 | 7,948 | 8,457 | 9,083 | 9,172 | 10,686 | 11,154 | 11,362 | 10,603 |
| 女 | 7,869 | 8,088 | 8,443 | 9,007 | 9,038 | 11,218 | 11,491 | 11,966 | 11,595 |
| 高清水 | 3,923 | 4,112 | 4,367 | 4,394 | 4,410 | 5,793 | 5,843 | 5,885 | 5,482 |
| 男 | 1,937 | 2,035 | 2,181 | 2,158 | 2,158 | 2,790 | 2,841 | 2,873 | 2,636 |
| 女 | 1,986 | 2,077 | 2,186 | 2,236 | 2,252 | 3,003 | 3,002 | 3,012 | 2,846 |
| 一迫 | 11,294 | 11,703 | 12,551 | 12,968 | 13,373 | 16,171 | 16,480 | 16,841 | 15,539 |
| 男 | 5,616 | 5,890 | 6,315 | 6,528 | 6,799 | 8,007 | 8,244 | 8,332 | 7,490 |
| 女 | 5,678 | 5,813 | 6,236 | 6,440 | 6,574 | 8,164 | 8,236 | 8,509 | 8,049 |
| 瀬峰 | 3,652 | 3,956 | 4,370 | 4,840 | 4,853 | 6,676 | 7,219 | 7,869 | 7,577 |
| 男 | 1,852 | 2,051 | 2,260 | 2,532 | 2,484 | 3,345 | 3,626 | 3,922 | 3,702 |
| 女 | 1,800 | 1,905 | 2,110 | 2,308 | 2,369 | 3,331 | 3,593 | 3,947 | 3,875 |
| 鷺沢 | 4,793 | 4,020 | 4,325 | 5,530 | 8,486 | 10,003 | 11,794 | 13,065 | 12,676 |
| 男 | 2,443 | 2,011 | 2,150 | 2,912 | 4,516 | 5,000 | 5,974 | 6,507 | 6,213 |
| 女 | 2,350 | 2,009 | 2,175 | 2,618 | 3,970 | 5,003 | 5,820 | 6,558 | 6,463 |
| 金成 | 9,234 | 9,472 | 9,866 | 10,272 | 10,270 | 13,050 | 13,229 | 13,131 | 12,277 |
| 男 | 4,599 | 4,706 | 4,917 | 5,114 | 5,129 | 6,381 | 6,545 | 6,389 | 5,858 |
| 女 | 4,635 | 4,766 | 4,949 | 5,158 | 5,141 | 6,669 | 6,684 | 6,742 | 6,419 |
| 志波姫 | 7,213 | 7,547 | 7,846 | 8,318 | 8,450 | 10,132 | 10,356 | 10,424 | 9,741 |
| 男 | 3,572 | 3,754 | 3,940 | 4,177 | 4,222 | 4,960 | 5,132 | 5,115 | 4,766 |
| 女 | 3,641 | 3,793 | 3,906 | 4,141 | 4,228 | 5,172 | 5,224 | 5,309 | 4,975 |
| 花山 | 2,743 | 2,815 | 2,805 | 2,969 | 3,882 | 3,695 | 4,245 | 4,480 | 3,782 |
| 男 | 1,370 | 1,439 | 1,388 | 1,502 | 2,145 | 1,886 | 2,137 | 2,339 | 1,865 |
| 女 | 1,373 | 1,376 | 1,417 | 1,467 | 1,737 | 1,809 | 2,108 | 2,141 | 1,917 |
| 世帯数 | ... | ... | ... | ... | ... | ... | ... | ... | 23,192 |
| 1世帯当たり 人口 | ... | ... | ... | ... | ... | ... | ... | ... | 5.57 |

資料：国勢調査報告

※水害により調査を延期した地域の調査漏れの補正人口を含む。

单位：人·世帯（各年10月1日）

| 40年 | 45年 | 50年 | 55年 | 60年 | 平成2年 | 7年 | 12年 | 17年 |
|---------|---------|--------|--------|--------|--------|--------|--------|--------|
| 116,129 | 104,888 | 97,489 | 95,801 | 95,042 | 91,852 | 88,552 | 84,947 | 80,248 |
| 55,682 | 50,097 | 46,877 | 46,106 | 45,915 | 44,311 | 42,802 | 40,896 | 38,511 |
| 60,447 | 54,791 | 50,612 | 49,695 | 49,127 | 47,541 | 45,750 | 44,051 | 41,737 |
| 17,879 | 17,138 | 16,822 | 16,895 | 17,018 | 16,770 | 16,422 | 15,866 | 15,271 |
| 8,556 | 8,243 | 8,159 | 8,174 | 8,286 | 8,172 | 8,083 | 7,748 | 7,465 |
| 9,323 | 8,895 | 8,663 | 8,721 | 8,732 | 8,598 | 8,339 | 8,118 | 7,806 |
| 19,210 | 17,752 | 16,510 | 16,249 | 16,183 | 15,651 | 15,145 | 14,714 | 13,863 |
| 9,121 | 8,391 | 7,794 | 7,678 | 7,727 | 7,437 | 7,262 | 7,021 | 6,579 |
| 10,089 | 9,361 | 8,716 | 8,571 | 8,456 | 8,214 | 7,883 | 7,693 | 7,284 |
| 19,883 | 17,782 | 16,649 | 16,455 | 16,171 | 15,769 | 15,010 | 14,164 | 13,135 |
| 9,451 | 8,354 | 7,937 | 7,833 | 7,767 | 7,581 | 7,177 | 6,788 | 6,293 |
| 10,432 | 9,428 | 8,712 | 8,622 | 8,404 | 8,188 | 7,833 | 7,376 | 6,842 |
| 5,004 | 4,757 | 4,964 | 5,002 | 5,072 | 4,844 | 4,702 | 4,470 | 4,192 |
| 2,441 | 2,298 | 2,410 | 2,463 | 2,481 | 2,387 | 2,302 | 2,174 | 2,056 |
| 2,563 | 2,459 | 2,554 | 2,539 | 2,591 | 2,457 | 2,400 | 2,296 | 2,136 |
| 13,747 | 12,130 | 11,170 | 10,939 | 11,032 | 10,504 | 9,969 | 9,517 | 8,800 |
| 6,619 | 5,781 | 5,347 | 5,266 | 5,335 | 5,069 | 4,818 | 4,570 | 4,194 |
| 7,128 | 6,349 | 5,823 | 5,673 | 5,697 | 5,435 | 5,151 | 4,947 | 4,606 |
| 6,773 | 6,194 | 5,922 | 6,188 | 6,212 | 6,028 | 5,738 | 5,515 | 5,300 |
| 3,295 | 3,022 | 2,894 | 3,043 | 3,030 | 2,928 | 2,751 | 2,615 | 2,502 |
| 3,478 | 3,172 | 3,028 | 3,145 | 3,182 | 3,100 | 2,987 | 2,900 | 2,798 |
| 10,619 | 8,452 | 6,137 | 4,983 | 4,294 | 3,625 | 3,445 | 3,218 | 2,973 |
| 5,105 | 4,064 | 2,942 | 2,422 | 2,084 | 1,740 | 1,628 | 1,514 | 1,389 |
| 5,514 | 4,388 | 3,195 | 2,561 | 2,210 | 1,885 | 1,817 | 1,704 | 1,584 |
| 11,019 | 9,911 | 9,375 | 9,183 | 9,109 | 8,915 | 8,750 | 8,334 | 7,927 |
| 5,275 | 4,739 | 4,557 | 4,403 | 4,381 | 4,302 | 4,227 | 4,030 | 3,808 |
| 5,744 | 5,172 | 4,818 | 4,780 | 4,728 | 4,613 | 4,523 | 4,304 | 4,119 |
| 8,742 | 8,129 | 7,728 | 7,812 | 7,992 | 7,902 | 7,639 | 7,545 | 7,317 |
| 4,224 | 3,920 | 3,763 | 3,791 | 3,874 | 3,807 | 3,718 | 3,662 | 3,531 |
| 4,518 | 4,209 | 3,965 | 4,021 | 4,118 | 4,095 | 3,921 | 3,883 | 3,786 |
| 3,253 | 2,643 | 2,212 | 2,095 | 1,959 | 1,844 | 1,732 | 1,604 | 1,470 |
| 1,595 | 1,285 | 1,074 | 1,033 | 950 | 888 | 836 | 774 | 694 |
| 1,658 | 1,358 | 1,138 | 1,062 | 1,009 | 956 | 896 | 830 | 776 |
| 23,251 | 23,206 | 23,113 | 23,425 | 23,415 | 23,262 | 23,563 | 23,864 | 23,738 |
| 4.99 | 4.52 | 4.22 | 4.09 | 4.06 | 3.95 | 3.76 | 3.56 | 3.38 |

10-1. 年齢（5歳階級）別・男女別人口の推移

単位：人（各年10月1日）

| 年齢 (5歳階級) | 昭和40年 | 昭和45年 | 昭和50年 | 昭和55年 | 昭和60年 | 平成2年 | 平成7年 | 平成12年 | 平成17年 |
|---------------|----------------|----------------|----------------|----------------|----------------|----------------|----------------|----------------|----------------|
| 総数 | 116,129 | 104,888 | 97,489 | 95,801 | 95,042 | 91,852 | 88,552 | 84,947 | 80,248 |
| 男 | 55,682 | 50,097 | 46,877 | 46,106 | 45,915 | 44,311 | 42,802 | 40,896 | 38,511 |
| 0～4歳 | 4,464 | 3,121 | 3,370 | 3,422 | 3,140 | 2,361 | 1,798 | 1,638 | 1,447 |
| 5～9 | 6,090 | 4,355 | 3,078 | 3,400 | 3,462 | 3,151 | 2,420 | 1,819 | 1,648 |
| 10～14 | 8,718 | 6,016 | 4,234 | 3,070 | 3,401 | 3,420 | 3,184 | 2,411 | 1,818 |
| 15～19 | 5,513 | 5,397 | 4,158 | 3,221 | 2,611 | 2,851 | 3,031 | 2,757 | 2,084 |
| 20～24 | 2,200 | 2,863 | 2,893 | 2,296 | 1,934 | 1,478 | 1,783 | 2,088 | 1,901 |
| 25～29 | 2,997 | 2,510 | 3,388 | 3,604 | 2,735 | 2,069 | 1,669 | 1,933 | 2,028 |
| 30～34 | 4,123 | 2,975 | 2,575 | 3,564 | 3,728 | 2,768 | 2,137 | 1,671 | 1,911 |
| 35～39 | 4,472 | 4,026 | 2,911 | 2,557 | 3,577 | 3,736 | 2,828 | 2,130 | 1,648 |
| 40～44 | 3,607 | 4,325 | 3,895 | 2,877 | 2,490 | 3,501 | 3,747 | 2,831 | 2,119 |
| 45～49 | 2,892 | 3,449 | 4,139 | 3,765 | 2,771 | 2,423 | 3,465 | 3,669 | 2,771 |
| 50～54 | 2,723 | 2,715 | 3,201 | 4,002 | 3,674 | 2,683 | 2,373 | 3,418 | 3,561 |
| 55～59 | 2,381 | 2,378 | 2,415 | 3,009 | 3,798 | 3,503 | 2,641 | 2,345 | 3,320 |
| 60～64 | 1,958 | 2,108 | 2,203 | 2,279 | 2,840 | 3,559 | 3,338 | 2,554 | 2,275 |
| 65～69 | 1,557 | 1,620 | 1,800 | 1,961 | 2,093 | 2,602 | 3,310 | 3,149 | 2,438 |
| 70～74 | 1,087 | 1,177 | 1,265 | 1,496 | 1,675 | 1,804 | 2,293 | 2,965 | 2,879 |
| 75～79 | 615 | 653 | 837 | 883 | 1,122 | 1,305 | 1,411 | 1,846 | 2,500 |
| 80～84 | 215 | 304 | 371 | 477 | 560 | 705 | 883 | 984 | 1,344 |
| 85～89 | 52 | 84 | 123 | 176 | 235 | 296 | 378 | 521 | 579 |
| 90～94 | 16 | 21 | 19 | 43 | 58 | 80 | 92 | 137 | 206 |
| 95～99 | 2 | 0 | 1 | 4 | 11 | 13 | 20 | 28 | 31 |
| 100歳以上 | 0 | 0 | 0 | 0 | 0 | 1 | 1 | 2 | 1 |
| 不詳 | 0 | 0 | 1 | 0 | 0 | 2 | 0 | 0 | 2 |
| 女 | 60,447 | 54,791 | 50,612 | 49,695 | 49,127 | 47,541 | 45,750 | 44,051 | 41,737 |
| 0～4歳 | 4,129 | 3,087 | 3,211 | 3,309 | 2,890 | 2,286 | 1,676 | 1,555 | 1,376 |
| 5～9 | 5,929 | 3,993 | 3,018 | 3,249 | 3,309 | 2,897 | 2,312 | 1,736 | 1,564 |
| 10～14 | 8,529 | 5,778 | 3,864 | 3,017 | 3,226 | 3,295 | 2,892 | 2,307 | 1,723 |
| 15～19 | 5,395 | 5,307 | 3,783 | 2,867 | 2,475 | 2,665 | 2,805 | 2,509 | 1,949 |
| 20～24 | 2,893 | 3,535 | 3,076 | 2,337 | 1,806 | 1,396 | 1,628 | 1,839 | 1,609 |
| 25～29 | 3,853 | 2,641 | 3,176 | 3,455 | 2,731 | 1,974 | 1,529 | 1,818 | 1,780 |
| 30～34 | 4,785 | 3,697 | 2,561 | 3,150 | 3,479 | 2,759 | 2,005 | 1,575 | 1,763 |
| 35～39 | 4,851 | 4,662 | 3,590 | 2,569 | 3,154 | 3,469 | 2,805 | 2,066 | 1,630 |
| 40～44 | 3,991 | 4,520 | 4,478 | 3,523 | 2,521 | 3,095 | 3,449 | 2,772 | 2,027 |
| 45～49 | 3,495 | 3,802 | 4,388 | 4,389 | 3,446 | 2,418 | 3,053 | 3,434 | 2,777 |
| 50～54 | 3,185 | 3,243 | 3,540 | 4,249 | 4,255 | 3,376 | 2,394 | 3,022 | 3,382 |
| 55～59 | 2,566 | 2,924 | 3,020 | 3,404 | 4,105 | 4,123 | 3,333 | 2,378 | 2,970 |
| 60～64 | 2,215 | 2,377 | 2,816 | 2,893 | 3,296 | 3,968 | 4,023 | 3,290 | 2,361 |
| 65～69 | 1,752 | 1,961 | 2,218 | 2,610 | 2,718 | 3,126 | 3,821 | 3,922 | 3,199 |
| 70～74 | 1,390 | 1,472 | 1,718 | 1,982 | 2,432 | 2,526 | 2,940 | 3,626 | 3,739 |
| 75～79 | 847 | 1,032 | 1,162 | 1,413 | 1,633 | 2,083 | 2,252 | 2,694 | 3,383 |
| 80～84 | 427 | 521 | 694 | 809 | 1,025 | 1,242 | 1,682 | 1,849 | 2,300 |
| 85～89 | 172 | 183 | 248 | 375 | 462 | 601 | 806 | 1,150 | 1,406 |
| 90～94 | 40 | 53 | 46 | 85 | 148 | 200 | 286 | 407 | 633 |
| 95～99 | 2 | 3 | 3 | 10 | 16 | 36 | 52 | 97 | 148 |
| 100歳以上 | 1 | 0 | 0 | 0 | 0 | 4 | 7 | 5 | 18 |
| 不詳 | 0 | 0 | 2 | 0 | 0 | 2 | 0 | 0 | 0 |
| (再掲) | | | | | | | | | |
| 15歳未満 (%) | 37,859 32.6 | 26,350 25.1 | 20,775 21.3 | 19,467 20.3 | 19,428 20.4 | 17,410 19 | 14,282 16.1 | 11,466 13.5 | 9,576 11.9 |
| 15～64歳 (%) | 70,095 60.4 | 69,454 66.2 | 66,206 67.9 | 64,010 66.8 | 61,426 64.6 | 57,814 62.9 | 54,036 61 | 50,099 59 | 45,866 57.2 |
| 65歳以上 (%) | 8,175 7.0 | 9,084 8.7 | 10,505 10.8 | 12,324 12.9 | 14,188 14.9 | 16,624 18.1 | 20,234 22.8 | 23,382 27.5 | 24,804 30.9 |

資料：国勢調査報告

10-2. 年齢（5歳階級）別・地区別・男女別人口

単位：人（平成17年10月1日）

| 年齢 (5歳階級) | 総数 | 築館 | 若柳 | 栗駒 | 高清水 | 一迫 | 瀬峰 | 鶯沢 | 金成 | 志波姫 | 花山 |
|--------------|---------------|---------------|---------------|---------------|--------------|--------------|--------------|--------------|--------------|--------------|--------------|
| 総数 | 80,248 | 15,271 | 13,863 | 13,135 | 4,192 | 8,800 | 5,300 | 2,973 | 7,927 | 7,317 | 1,470 |
| 男 | 38,511 | 7,465 | 6,579 | 6,293 | 2,056 | 4,194 | 2,502 | 1,389 | 3,808 | 3,531 | 694 |
| 0～4歳 | 1,447 | 306 | 259 | 203 | 92 | 146 | 104 | 43 | 138 | 137 | 19 |
| 5～9 | 1,648 | 288 | 300 | 269 | 104 | 151 | 116 | 59 | 155 | 177 | 29 |
| 10～14 | 1,818 | 339 | 323 | 302 | 87 | 191 | 114 | 64 | 193 | 181 | 24 |
| 15～19 | 2,084 | 427 | 348 | 320 | 123 | 207 | 134 | 67 | 218 | 213 | 27 |
| 20～24 | 1,901 | 519 | 306 | 262 | 111 | 161 | 138 | 42 | 167 | 171 | 24 |
| 25～29 | 2,028 | 458 | 346 | 283 | 114 | 215 | 144 | 75 | 183 | 183 | 27 |
| 30～34 | 1,911 | 436 | 311 | 288 | 101 | 183 | 139 | 56 | 202 | 184 | 11 |
| 35～39 | 1,648 | 353 | 279 | 250 | 99 | 164 | 118 | 62 | 155 | 142 | 26 |
| 40～44 | 2,119 | 443 | 358 | 357 | 116 | 187 | 136 | 52 | 239 | 197 | 34 |
| 45～49 | 2,771 | 508 | 490 | 472 | 139 | 325 | 149 | 99 | 269 | 274 | 46 |
| 50～54 | 3,561 | 674 | 594 | 554 | 212 | 429 | 238 | 121 | 336 | 322 | 81 |
| 55～59 | 3,320 | 633 | 546 | 541 | 192 | 360 | 244 | 115 | 319 | 307 | 63 |
| 60～64 | 2,275 | 459 | 377 | 368 | 137 | 244 | 158 | 86 | 207 | 198 | 41 |
| 65～69 | 2,438 | 410 | 389 | 455 | 120 | 295 | 163 | 98 | 247 | 207 | 54 |
| 70～74 | 2,879 | 495 | 523 | 505 | 116 | 378 | 141 | 127 | 291 | 244 | 59 |
| 75～79 | 2,500 | 370 | 449 | 477 | 105 | 292 | 144 | 127 | 273 | 200 | 63 |
| 80～84 | 1,344 | 214 | 245 | 247 | 58 | 154 | 78 | 52 | 124 | 124 | 48 |
| 85～89 | 579 | 91 | 99 | 104 | 20 | 80 | 31 | 30 | 60 | 52 | 12 |
| 90～94 | 206 | 33 | 32 | 27 | 10 | 30 | 10 | 13 | 28 | 17 | 6 |
| 95～99 | 31 | 6 | 5 | 9 | 0 | 2 | 3 | 1 | 4 | 1 | 0 |
| 100歳以上 | 1 | 1 | 0 | 0 | 0 | 0 | 0 | 0 | 0 | 0 | 0 |
| 不詳 | 2 | 2 | 0 | 0 | 0 | 0 | 0 | 0 | 0 | 0 | 0 |
| 女 | 41,737 | 7,806 | 7,284 | 6,842 | 2,136 | 4,606 | 2,798 | 1,584 | 4,119 | 3,786 | 776 |
| 0～4歳 | 1,376 | 311 | 223 | 201 | 70 | 131 | 108 | 52 | 119 | 145 | 16 |
| 5～9 | 1,564 | 287 | 290 | 254 | 75 | 153 | 114 | 80 | 148 | 138 | 25 |
| 10～14 | 1,723 | 279 | 280 | 317 | 111 | 166 | 107 | 75 | 195 | 165 | 28 |
| 15～19 | 1,949 | 357 | 342 | 297 | 101 | 228 | 148 | 68 | 192 | 185 | 31 |
| 20～24 | 1,609 | 370 | 279 | 201 | 101 | 161 | 130 | 47 | 142 | 158 | 20 |
| 25～29 | 1,780 | 398 | 295 | 249 | 101 | 187 | 137 | 45 | 164 | 177 | 27 |
| 30～34 | 1,763 | 411 | 313 | 256 | 87 | 161 | 124 | 64 | 161 | 166 | 20 |
| 35～39 | 1,630 | 351 | 271 | 255 | 86 | 155 | 105 | 64 | 171 | 146 | 26 |
| 40～44 | 2,027 | 365 | 384 | 330 | 111 | 209 | 127 | 60 | 209 | 199 | 33 |
| 45～49 | 2,777 | 503 | 466 | 417 | 168 | 314 | 188 | 103 | 285 | 280 | 53 |
| 50～54 | 3,382 | 651 | 579 | 565 | 174 | 368 | 235 | 115 | 323 | 307 | 65 |
| 55～59 | 2,970 | 573 | 496 | 496 | 169 | 344 | 211 | 99 | 286 | 258 | 38 |
| 60～64 | 2,361 | 472 | 391 | 414 | 115 | 254 | 145 | 85 | 232 | 201 | 52 |
| 65～69 | 3,199 | 549 | 564 | 565 | 163 | 379 | 194 | 150 | 326 | 249 | 60 |
| 70～74 | 3,739 | 624 | 697 | 662 | 173 | 427 | 205 | 157 | 391 | 312 | 91 |
| 75～79 | 3,383 | 548 | 598 | 589 | 135 | 419 | 222 | 143 | 338 | 291 | 100 |
| 80～84 | 2,300 | 407 | 404 | 393 | 118 | 284 | 152 | 88 | 215 | 197 | 42 |
| 85～89 | 1,406 | 223 | 253 | 237 | 51 | 169 | 103 | 55 | 148 | 135 | 32 |
| 90～94 | 633 | 106 | 122 | 108 | 24 | 82 | 29 | 28 | 59 | 62 | 13 |
| 95～99 | 148 | 17 | 34 | 33 | 3 | 15 | 11 | 6 | 13 | 12 | 4 |
| 100歳以上 | 18 | 4 | 3 | 3 | 0 | 0 | 3 | 0 | 2 | 3 | 0 |
| 不詳 | 0 | 0 | 0 | 0 | 0 | 0 | 0 | 0 | 0 | 0 | 0 |
| (再掲) | | | | | | | | | | | |
| 15歳未満 | 9,576 | 1,810 | 1,675 | 1,546 | 539 | 938 | 663 | 373 | 948 | 943 | 141 |
| (%) | 11.9 | 11.9 | 12.1 | 11.8 | 12.9 | 10.7 | 12.5 | 12.5 | 12 | 12.9 | 9.6 |
| 15～64歳 | 45,866 | 9,361 | 7,771 | 7,175 | 2,557 | 4,856 | 3,148 | 1,525 | 4,460 | 4,268 | 745 |
| (%) | 57.2 | 61.3 | 56.1 | 54.6 | 61 | 55.2 | 59.4 | 51.3 | 56.3 | 58.3 | 50.7 |
| 65歳以上 | 24,804 | 4,098 | 4,417 | 4,414 | 1,096 | 3,006 | 1,489 | 1,075 | 2,519 | 2,106 | 584 |
| (%) | 30.9 | 26.8 | 31.9 | 33.6 | 26.1 | 34.2 | 28.1 | 36.2 | 31.8 | 28.8 | 39.7 |

資料：平成17年国勢調査報告

11. 配偶関係別人口

単位：人（平成17年10月1日）

| 年齢 (5歳階級) | 総数 | 男 | | | | | 女 | | | | |
|----------------|---------------|---------------|--------------|---------------|--------------|--------------|---------------|--------------|---------------|--------------|--------------|
| | | 総数 1) | 未婚 | 有配偶 | 死別 | 離別 | 総数 1) | 未婚 | 有配偶 | 死別 | 離別 |
| 総数 | 70,670 | 33,596 | 8,746 | 22,285 | 1,445 | 1,090 | 37,074 | 5,378 | 22,307 | 7,983 | 1,384 |
| 15～19歳 | 4,033 | 2,084 | 2,075 | 8 | 1 | - | 1,949 | 1,931 | 18 | - | - |
| 20～24 | 3,510 | 1,901 | 1,677 | 218 | - | 6 | 1,609 | 1,281 | 293 | 1 | 34 |
| 25～29 | 3,808 | 2,028 | 1,341 | 647 | 1 | 39 | 1,780 | 845 | 838 | 3 | 94 |
| 30～34 | 3,674 | 1,911 | 871 | 961 | 2 | 77 | 1,763 | 406 | 1,235 | 6 | 116 |
| 35～39 | 3,278 | 1,648 | 553 | 1,020 | 1 | 69 | 1,630 | 212 | 1,286 | 13 | 117 |
| 40～44 | 4,146 | 2,119 | 573 | 1,394 | 13 | 131 | 2,027 | 143 | 1,727 | 26 | 131 |
| 45～49 | 5,548 | 2,771 | 592 | 1,996 | 20 | 161 | 2,777 | 110 | 2,383 | 80 | 202 |
| 50～54 | 6,943 | 3,561 | 524 | 2,800 | 40 | 194 | 3,382 | 99 | 2,901 | 170 | 211 |
| 55～59 | 6,290 | 3,320 | 275 | 2,821 | 56 | 166 | 2,970 | 87 | 2,530 | 190 | 161 |
| 60～64 | 4,636 | 2,275 | 125 | 1,991 | 80 | 78 | 2,361 | 48 | 1,941 | 295 | 75 |
| 65～69 | 5,637 | 2,438 | 71 | 2,171 | 120 | 73 | 3,199 | 56 | 2,422 | 632 | 89 |
| 70～74 | 6,618 | 2,879 | 43 | 2,538 | 240 | 56 | 3,739 | 47 | 2,378 | 1,269 | 41 |
| 75～79 | 5,883 | 2,500 | 13 | 2,157 | 305 | 24 | 3,383 | 55 | 1,570 | 1,714 | 43 |
| 80～84 | 3,644 | 1,344 | 11 | 1,052 | 266 | 13 | 2,300 | 34 | 584 | 1,644 | 37 |
| 85～89 | 1,985 | 579 | 2 | 401 | 173 | 3 | 1,406 | 15 | 164 | 1,196 | 26 |
| 90～94 | 839 | 206 | - | 100 | 105 | - | 633 | 9 | 34 | 583 | 6 |
| 95～99 | 179 | 31 | - | 10 | 21 | - | 148 | - | 3 | 143 | 1 |
| 100歳以上 (再掲) | 19 | 1 | - | - | 1 | - | 18 | - | - | 18 | - |
| 65歳以上 | 24,804 | 9,978 | 140 | 8,429 | 1,231 | 169 | 14,826 | 216 | 7,155 | 7,199 | 243 |
| 75歳以上 | 12,549 | 4,661 | 26 | 3,720 | 871 | 40 | 7,888 | 113 | 2,355 | 5,298 | 113 |
| 85歳以上 | 3,022 | 817 | 2 | 511 | 300 | 3 | 2,205 | 24 | 201 | 1,940 | 33 |
| 平均年齢 | 54.3 | 52.1 | 31.2 | 58.8 | 76.2 | 51.6 | 56.3 | 27.3 | 55.9 | 77.8 | 50.5 |

資料：平成17年国勢調査報告

1) 配偶関係「不詳」を含む。

12. 世帯人員（10区分）別一般世帯数

単位：世帯（平成17年10月1日）

| 一般世帯 | 総数 | 世帯人員 が1人 | 2 | 3 | 4 | 5 | 6 | 7 | 8 | 9 | 10人以上 |
|------|--------|-------------|-------|-------|-------|-------|-------|-------|-----|-----|-------|
| 世帯数 | 23,679 | 4,070 | 5,672 | 4,328 | 3,571 | 2,395 | 1,919 | 1,175 | 418 | 101 | 30 |

資料：平成17年国勢調査報告

13. 国籍（10区分），男女別外国人数

単位：人（平成17年10月1日）

| 区分 | 総数 | 韓国, 朝鮮 | 中国 | フィリピン | タイ | インドネシア | ベトナム | イギリス | アメリカ | ブラジル | その他 1) |
|----|-----|-----------|----|-------|----|--------|------|------|------|------|-----------|
| 総数 | 225 | 88 | 64 | 24 | 2 | 4 | 1 | 1 | 7 | 21 | 13 |
| 男 | 48 | 18 | 3 | 1 | - | - | 1 | 1 | 3 | 15 | 6 |
| 女 | 177 | 70 | 61 | 23 | 2 | 4 | - | - | 4 | 6 | 7 |

資料：平成17年国勢調査報告

1) 無国籍及び国名「不詳」を含む。

14. 住居の種類・住宅の所有の関係別一般世帯数，一般世帯人員

単位：世帯・人（平成17年10月1日）

| 住居の種類・ 住宅の所有の関係（6区分） | 世帯数 | 世帯人員 | 1世帯当たり | 1世帯当たり | 1人当たり |
|-------------------------|--------|--------|--------|-------------|-------------|
| | | | 人 | 延べ面積 (㎡) | 延べ面積 (㎡) |
| 一般世帯 | 23,679 | 78,966 | 3.33 | - | - |
| 住宅に住む一般世帯 | 23,507 | 78,753 | 3.35 | 147.6 | 44.1 |
| 主世帯 | 23,395 | 78,544 | 3.36 | 148.1 | 44.1 |
| 持ち家 | 19,782 | 70,684 | 3.57 | 164.9 | 46.1 |
| 公営・都市機構・公社の借家 | 1,147 | 2,923 | 2.55 | 54.7 | 21.5 |
| 民営の借家 | 2,150 | 4,391 | 2.04 | 56.4 | 27.6 |
| 給与住宅 | 316 | 546 | 1.73 | 62.2 | 36.0 |
| 間借り | 112 | 209 | 1.87 | 43.7 | 23.4 |
| 住宅以外に住む一般世帯 | 172 | 213 | 1.24 | - | - |

資料：平成17年国勢調査報告

15. 住居の種類・住宅の所有の関係別65歳以上のいる一般世帯数，一般世帯人員

単位：世帯・人（平成17年10月1日）

| 住居の種類・ 住宅の所有の関係（6区分） | 世帯数 | 世帯人員 | 65歳以上 | 1世帯当たり | 1世帯当たり | 1人当たり |
|-------------------------|--------|--------|--------|--------|-------------|-------------|
| | | | 親族人員 | 人 | 延べ面積 (㎡) | 延べ面積 (㎡) |
| 65歳以上親族のいる一般世帯 | 15,750 | 57,371 | 23,794 | 3.64 | - | - |
| 住宅に住む一般世帯 | 15,742 | 57,355 | 23,781 | 3.64 | 165.0 | 45.3 |
| 主世帯 | 15,717 | 57,321 | 23,750 | 3.65 | 165.2 | 45.3 |
| 持ち家 | 15,074 | 56,121 | 22,954 | 3.72 | 169.6 | 45.6 |
| 公営・都市機構・公社の借家 | 266 | 489 | 335 | 1.84 | 53.1 | 28.9 |
| 民営の借家 | 365 | 693 | 447 | 1.90 | 67.8 | 35.7 |
| 給与住宅 | 12 | 18 | 14 | 1.50 | 115.9 | 77.3 |
| 間借り | 25 | 34 | 31 | 1.36 | 43.9 | 32.3 |
| 住宅以外に住む一般世帯 | 8 | 16 | 13 | 2.00 | - | - |

資料：平成17年国勢調査報告

16. 施設等の世帯の種類，世帯人員（4区分）別世帯数及び施設等の世帯人員

単位：世帯・人（平成17年10月1日）

| 施設等の 世帯の種類 | 世帯数 | | | | | 世帯人員 | | | | |
|----------------------|-----|---------------|------|-------|-------|-------|---------------|------|-------|-------|
| | 総数 | 世帯人員 が1～4人 | 5～29 | 30～49 | 50人以上 | 総数 | 世帯人員 が1～4人 | 5～29 | 30～49 | 50人以上 |
| 総数 | 57 | 9 | 35 | 4 | 9 | 1,280 | 32 | 365 | 180 | 703 |
| 寮・寄宿舎 の | 2 | - | 1 | - | 1 | 163 | - | 29 | - | 134 |
| 学生・生徒 病院・療養 所 | 11 | 1 | 4 | 1 | 5 | 493 | 1 | 47 | 35 | 410 |
| のほろ老 社会施設 の入所者 | 44 | 8 | 30 | 3 | 3 | 624 | 31 | 289 | 145 | 159 |

資料：平成17年国勢調査報告

注）施設等の世帯のうち「自衛隊営舎内居住者」，「矯正施設の入所者」は該当なし。

17. 世帯の家族類型（22区分）別一般世帯数，一般世帯人員，親族人員及親族のみから成る一般世帯及び3世代世帯並びに母子世帯及び父子世帯

| 世帯の家族類型（22区分） | 一般世帯数 | 一般世帯人員 | 親族人員 | 1世帯当たり親族人員 |
|-------------------------------|---------------|---------------|---------------|-------------|
| 総数 | 23,679 | 78,966 | 78,866 | 3.33 |
| A 親族世帯 | 19,552 | 74,780 | 74,739 | 3.82 |
| I 核家族世帯 | 9,883 | 26,224 | 26,206 | 2.65 |
| (1) 夫婦のみの世帯 | 3,900 | 7,802 | 7,800 | 2.00 |
| (2) 夫婦と子供から成る世帯 | 3,990 | 13,949 | 13,939 | 3.49 |
| (3) 男親と子供から成る世帯 | 312 | 690 | 689 | 2.21 |
| (4) 女親と子供から成る世帯 | 1,681 | 3,783 | 3,778 | 2.25 |
| II その他の親族世帯 | 9,669 | 48,556 | 48,533 | 5.02 |
| (5) 夫婦と両親から成る世帯 | 629 | 2,516 | 2,516 | 4.00 |
| ① 夫婦と夫の親から成る世帯 | 526 | 2,104 | 2,104 | 4.00 |
| ② 夫婦と妻の親から成る世帯 | 103 | 412 | 412 | 4.00 |
| (6) 夫婦とひとり親から成る世帯 | 1,189 | 3,570 | 3,567 | 3.00 |
| ① 夫婦と夫の親から成る世帯 | 988 | 2,967 | 2,964 | 3.00 |
| ② 夫婦と妻の親から成る世帯 | 201 | 603 | 603 | 3.00 |
| (7) 夫婦，子供と両親から成る世帯 | 2,484 | 14,777 | 14,772 | 5.95 |
| ① 夫婦，子供と夫の親から成る世帯 | 2,102 | 12,519 | 12,515 | 5.95 |
| ② 夫婦，子供と妻の親から成る世帯 | 381 | 2,253 | 2,252 | 5.91 |
| (8) 夫婦，子供とひとり親から成る世帯 | 2,318 | 10,830 | 10,828 | 4.67 |
| ① 夫婦，子供と夫の親から成る世帯 | 1,934 | 9,050 | 9,048 | 4.68 |
| ② 夫婦，子供と妻の親から成る世帯 | 374 | 1,738 | 1,738 | 4.65 |
| (9) 夫婦と他の親族（親，子供を含まない）から成る世帯 | 126 | 418 | 418 | 3.32 |
| (10) 夫婦，子供と他の親族（親を含まない）から成る世帯 | 493 | 2,351 | 2,349 | 4.76 |
| (11) 夫婦，親と他の親族（子供を含まない）から成る世帯 | 319 | 1,754 | 1,753 | 5.50 |
| ① 夫婦，夫の親と他の親族から成る世帯 | 205 | 1,027 | 1,026 | 5.00 |
| ② 夫婦，妻の親と他の親族から成る世帯 | 41 | 198 | 198 | 4.83 |
| (12) 夫婦，子供，親と他の親族から成る世帯 | 1,459 | 10,178 | 10,175 | 6.97 |
| ① 夫婦，子供，夫の親と他の親族から成る世帯 | 1,212 | 8,460 | 8,459 | 6.98 |
| ② 夫婦，子供，妻の親と他の親族から成る世帯 | 234 | 1,636 | 1,635 | 6.99 |
| (13) 兄弟姉妹のみから成る世帯 | 83 | 173 | 173 | 2.08 |
| (14) 他に分類されない親族世帯 | 569 | 1,989 | 1,982 | 3.48 |
| B 非親族世帯 | 57 | 116 | 57 | 1.00 |
| C 単独世帯 | 4,070 | 4,070 | 4,070 | 1.00 |
| (再掲) | | | | |
| 母子世帯 | 249 | 649 | 649 | 2.61 |
| 父子世帯 | 21 | 53 | 53 | 2.52 |

資料：平成17年国勢調査報告

1) 夫の親か妻の親か特定できない場合を含む。

び1世帯当たり親族人員（6歳未満・18歳未満親族のいる一般世帯，
－特掲）

単位：世帯・人（平成17年10月1日）

| (再掲) 6歳未満親族のいる一般世帯 | | | (再掲) 18歳未満親族のいる一般世帯 | | | (再掲) 親族のみから成る一般世帯 | | (再掲) 3世代世帯 | |
|-----------------------|--------|--------------|------------------------|--------|---------------|----------------------|--------|---------------|--------|
| 世帯数 | 世帯人員 | 6歳未満 親族人員 | 世帯数 | 世帯人員 | 18歳未満 親族人員 | 世帯数 | 世帯人員 | 世帯数 | 世帯人員 |
| 2,562 | 14,225 | 3,441 | 6,859 | 36,534 | 12,170 | 23,585 | 78,659 | 7,393 | 40,913 |
| 2,562 | 14,225 | 3,441 | 6,844 | 36,519 | 12,155 | 19,515 | 74,589 | 7,393 | 40,913 |
| 811 | 3,040 | 1,084 | 1,945 | 7,211 | 3,286 | 9,865 | 26,154 | - | - |
| - | - | - | - | - | - | 3,898 | 7,796 | - | - |
| 747 | 2,861 | 1,004 | 1,622 | 6,319 | 2,794 | 3,980 | 13,904 | - | - |
| 2 | 7 | 2 | 24 | 65 | 36 | 311 | 687 | - | - |
| 62 | 172 | 78 | 299 | 827 | 456 | 1,676 | 3,767 | - | - |
| 1,751 | 11,185 | 2,357 | 4,899 | 29,308 | 8,869 | 9,650 | 48,435 | 7,393 | 40,913 |
| - | - | - | - | - | - | 629 | 2,516 | - | - |
| - | - | - | - | - | - | 526 | 2,104 | - | - |
| - | - | - | - | - | - | 103 | 412 | - | - |
| - | - | - | 2 | 6 | 2 | 1,187 | 3,561 | - | - |
| - | - | - | 2 | 6 | 2 | 986 | 2,958 | - | - |
| - | - | - | - | - | - | 201 | 603 | - | - |
| 534 | 3,287 | 730 | 1,838 | 11,279 | 3,516 | 2,479 | 14,744 | 2,484 | 14,777 |
| 466 | 2,869 | 635 | 1,567 | 9,614 | 3,004 | 2,098 | 12,492 | 2,102 | 12,519 |
| 68 | 418 | 95 | 271 | 1,665 | 512 | 380 | 2,247 | 381 | 2,253 |
| 204 | 1,036 | 256 | 1,057 | 5,349 | 1,859 | 2,316 | 10,815 | 2,318 | 10,830 |
| 173 | 876 | 213 | 887 | 4,501 | 1,567 | 1,932 | 9,035 | 1,934 | 9,050 |
| 31 | 160 | 43 | 170 | 848 | 292 | 374 | 1,738 | 374 | 1,738 |
| 4 | 23 | 7 | 26 | 101 | 36 | 126 | 418 | 3 | 18 |
| 92 | 468 | 109 | 323 | 1,616 | 511 | 491 | 2,338 | 437 | 2,095 |
| 54 | 397 | 72 | 77 | 539 | 126 | 318 | 1,749 | 215 | 1,277 |
| 2 | 9 | 2 | 14 | 75 | 16 | 204 | 1,022 | 123 | 647 |
| - | - | - | 4 | 21 | 5 | 41 | 198 | 21 | 109 |
| 808 | 5,752 | 1,120 | 1,344 | 9,493 | 2,474 | 1,456 | 10,154 | 1,459 | 10,178 |
| 676 | 4,804 | 936 | 1,115 | 7,880 | 2,044 | 1,211 | 8,453 | 1,212 | 8,460 |
| 131 | 943 | 183 | 218 | 1,543 | 411 | 233 | 1,628 | 234 | 1,636 |
| - | - | - | 1 | 3 | 2 | 83 | 173 | - | - |
| 55 | 222 | 63 | 231 | 922 | 343 | 565 | 1,967 | 477 | 1,738 |
| - | - | - | - | - | - | - | - | - | - |
| - | - | - | 15 | 15 | 15 | 4,070 | 4,070 | - | - |
| 56 | 155 | 71 | 227 | 605 | 360 | 249 | 649 | - | - |
| 2 | 7 | 2 | 18 | 47 | 29 | 21 | 53 | - | - |

18. 産業別就業者数(15歳以上)

| 年次 | 総数 | 第1次産業 | | | | 第2次産業 | | | | 計 | 電気・ ガス・ 熱供給・ 水道業 |
|-------|--------|--------|--------|-----|----|--------|-------|-------|--------|--------|---------------------------|
| | | 計 | 農業 | 林業 | 漁業 | 計 | 鉱業 | 建設業 | 製造業 | | |
| 昭和45年 | 52,996 | 27,844 | 27,604 | 224 | 16 | 8,943 | 1,647 | 3,110 | 4,186 | 16,094 | 170 |
| 50 | 50,252 | 21,713 | 21,461 | 240 | 12 | 11,584 | 1,020 | 3,950 | 6,614 | 16,955 | 149 |
| 55 | 49,494 | 15,656 | 15,367 | 272 | 17 | 14,832 | 801 | 5,679 | 8,352 | 18,973 | 129 |
| 60 | 49,597 | 15,231 | 15,030 | 184 | 17 | 15,783 | 633 | 4,481 | 10,669 | 18,564 | 109 |
| 平成2年 | 47,878 | 12,033 | 11,860 | 150 | 23 | 16,975 | 31 | 4,944 | 12,000 | 18,854 | 108 |
| 7 | 45,167 | 9,422 | 9,276 | 117 | 29 | 15,945 | 26 | 5,607 | 10,312 | 19,766 | 124 |
| 12 | 42,322 | 7,250 | 7,103 | 129 | 18 | 14,892 | 21 | 5,531 | 9,340 | 20,098 | 150 |

資料：国勢調査報告

| 区分 | 総数 | 第1次産業 | | | | 第2次産業 | | | | 計 | 電気・ ガス・ 熱供給・ 水道業 |
|-----------|---------------|--------------|--------------|-----------|-----------|---------------|-----------|--------------|--------------|---------------|---------------------------|
| | | 計 | 農業 | 林業 | 漁業 | 計 | 鉱業 | 建設業 | 製造業 | | |
| 総数 | 39,372 | 7,017 | 6,938 | 61 | 18 | 11,744 | 13 | 4,038 | 7,693 | 20,562 | 133 |
| 築館 | 7,599 | 891 | 882 | 6 | 3 | 2,127 | 8 | 766 | 1,353 | 4,563 | 57 |
| 若柳 | 6,623 | 1,057 | 1,055 | 2 | - | 1,846 | 1 | 613 | 1,232 | 3,715 | 14 |
| 栗駒 | 6,577 | 1,356 | 1,342 | 11 | 3 | 2,054 | - | 684 | 1,370 | 3,157 | 16 |
| 高清水 | 2,158 | 420 | 416 | 4 | - | 733 | - | 228 | 505 | 1,003 | 3 |
| 一迫 | 4,156 | 786 | 778 | 5 | 3 | 1,350 | - | 564 | 786 | 2,009 | 8 |
| 瀬峰 | 2,584 | 459 | 458 | - | 1 | 740 | - | 251 | 489 | 1,385 | 4 |
| 鶯沢 | 1,387 | 236 | 236 | - | - | 496 | - | 104 | 392 | 655 | 6 |
| 金成 | 3,956 | 866 | 851 | 14 | 1 | 1,236 | 1 | 384 | 851 | 1,853 | 11 |
| 志波姫 | 3,667 | 806 | 802 | 2 | 2 | 1,003 | 2 | 369 | 632 | 1,856 | 11 |
| 花山 | 665 | 140 | 118 | 17 | 5 | 159 | 1 | 75 | 83 | 366 | 3 |

資料：平成17年国勢調査報告

注) 平成17年国勢調査に用いた産業分類は、日本標準産業分類(平成14年3月改訂)を基に再編成したもので19項目の大分類となっている。

単位：人（各年10月1日）

| 第3次産業 | | | | | | | 分類不能 の産業 |
|-------------|---------------------|-------------|------|-------------------------------|----------------------------|-----|-------------|
| 運 輸・ 通信業 | 卸 売・ 小売業, 飲食店 | 金 融・ 保険業 | 不動産業 | サービ ス業(他に 分類され ないもの) | 公務(他 に分類さ れないも の) | | |
| 1,833 | 6,145 | 449 | 9 | 6,009 | 1,479 | 115 | |
| 2,043 | 6,482 | 450 | 24 | 6,156 | 1,651 | - | |
| 1,923 | 7,689 | 541 | 16 | 7,004 | 1,671 | 33 | |
| 1,926 | 6,901 | 598 | 24 | 7,301 | 1,705 | 19 | |
| 1,907 | 6,813 | 578 | 32 | 7,731 | 1,685 | 16 | |
| 1,928 | 6,972 | 523 | 29 | 8,462 | 1,728 | 34 | |
| 1,995 | 6,788 | 491 | 44 | 8,928 | 1,702 | 82 | |

単位：人（平成17年10月1日）

| 第3次産業 | | | | | | | | | | | 分類不能 の産業 |
|------------|-------|-------------|-------------|------|-------------|-------------|----------------------|-------------------|-------------------------------|----------------------------|-------------|
| 情 報 通信業 | 運輸業 | 卸 売・ 小売業 | 金 融・ 保険業 | 不動産業 | 飲食店, 宿泊業 | 医 療, 福 祉 | 教 育, 学 習 支 援 業 | 複 合 サービ ス 業 | サービ ス業(他に 分類され ないもの) | 公務(他 に分類さ れないも の) | |
| 189 | 1,432 | 5,691 | 437 | 59 | 1,334 | 3,530 | 1,659 | 995 | 3,828 | 1,275 | 49 |
| 51 | 312 | 1,234 | 97 | 15 | 360 | 752 | 385 | 133 | 845 | 322 | 18 |
| 21 | 223 | 1,105 | 80 | 12 | 215 | 671 | 306 | 168 | 704 | 196 | 5 |
| 26 | 189 | 913 | 73 | 7 | 231 | 499 | 257 | 200 | 564 | 182 | 10 |
| 14 | 101 | 287 | 22 | 1 | 68 | 151 | 54 | 38 | 201 | 63 | 2 |
| 14 | 148 | 593 | 38 | 7 | 98 | 350 | 156 | 144 | 317 | 136 | 11 |
| 14 | 125 | 372 | 27 | 3 | 81 | 291 | 77 | 39 | 267 | 85 | - |
| 3 | 38 | 140 | 16 | 1 | 32 | 124 | 61 | 33 | 158 | 43 | - |
| 19 | 149 | 460 | 44 | 10 | 85 | 327 | 145 | 104 | 411 | 88 | 1 |
| 25 | 130 | 503 | 37 | 2 | 111 | 316 | 181 | 106 | 302 | 132 | 2 |
| 2 | 17 | 84 | 3 | 1 | 53 | 49 | 37 | 30 | 59 | 28 | - |

19. 労働力状態（8区分），年齢（5歳階級），男女別15歳以上人口（雇用者-特掲）

| 年齢 (5歳階級) | 総数 1) | 労働力人口 | | | | | | (再掲) 総数 |
|--------------|---------------|---------------|---------------|---------------|--------------|---------------|------------|---------------|
| | | 総数 | 就業者 | | | | 休業者 | |
| | | | 総数 | 主に仕事 | 家事の ほか仕事 | 通学の かたわら仕事 | | |
| 総数 | 70,670 | 41,646 | 39,372 | 33,149 | 5,612 | 158 | 453 | 28,544 |
| 15～19歳 | 4,033 | 599 | 469 | 381 | 9 | 76 | 3 | 448 |
| 20～24 | 3,510 | 2,859 | 2,483 | 2,320 | 78 | 69 | 16 | 2,370 |
| 25～29 | 3,808 | 3,376 | 3,098 | 2,901 | 147 | 5 | 45 | 2,918 |
| 30～34 | 3,674 | 3,236 | 3,040 | 2,771 | 217 | 4 | 48 | 2,809 |
| 35～39 | 3,278 | 2,908 | 2,752 | 2,445 | 273 | - | 34 | 2,464 |
| 40～44 | 4,146 | 3,771 | 3,616 | 3,217 | 384 | 2 | 13 | 3,168 |
| 45～49 | 5,548 | 5,057 | 4,868 | 4,304 | 528 | 1 | 35 | 4,085 |
| 50～54 | 6,943 | 6,019 | 5,757 | 5,010 | 694 | - | 53 | 4,471 |
| 55～59 | 6,290 | 5,119 | 4,911 | 4,116 | 734 | 1 | 60 | 3,408 |
| 60～64 | 4,636 | 2,859 | 2,688 | 2,001 | 648 | - | 39 | 1,266 |
| 65～69 | 5,637 | 2,517 | 2,423 | 1,577 | 807 | - | 39 | 643 |
| 70～74 | 6,618 | 1,989 | 1,952 | 1,267 | 654 | - | 31 | 326 |
| 75～79 | 5,883 | 990 | 978 | 623 | 332 | - | 23 | 123 |
| 80～84 | 3,644 | 285 | 278 | 175 | 94 | - | 9 | 37 |
| 85歳以上 | 3,022 | 62 | 59 | 41 | 13 | - | 5 | 8 |
| (再掲) | | | | | | | | |
| 65歳以上 | 24,804 | 5,843 | 5,690 | 3,683 | 1,900 | 0 | 107 | 1,137 |
| 65～74歳 | 12,255 | 4,506 | 4,375 | 2,844 | 1,461 | 0 | 70 | 969 |
| 75歳以上 | 12,549 | 1,337 | 1,315 | 839 | 439 | 0 | 37 | 168 |
| 男 | 33,596 | 24,265 | 22,634 | 21,524 | 748 | 96 | 266 | 16,334 |
| 15～19歳 | 2,084 | 356 | 262 | 213 | 4 | 44 | 1 | 246 |
| 20～24 | 1,901 | 1,581 | 1,349 | 1,285 | 12 | 47 | 5 | 1,271 |
| 25～29 | 2,028 | 1,966 | 1,789 | 1,766 | 14 | 3 | 6 | 1,668 |
| 30～34 | 1,911 | 1,857 | 1,728 | 1,708 | 12 | 1 | 7 | 1,581 |
| 35～39 | 1,648 | 1,604 | 1,497 | 1,473 | 10 | - | 14 | 1,325 |
| 40～44 | 2,119 | 2,060 | 1,955 | 1,939 | 7 | - | 9 | 1,699 |
| 45～49 | 2,771 | 2,705 | 2,563 | 2,521 | 23 | - | 19 | 2,138 |
| 50～54 | 3,561 | 3,437 | 3,254 | 3,188 | 31 | - | 35 | 2,527 |
| 55～59 | 3,320 | 3,161 | 2,989 | 2,895 | 48 | 1 | 45 | 2,166 |
| 60～64 | 2,275 | 1,825 | 1,671 | 1,536 | 102 | - | 33 | 897 |
| 65～69 | 2,438 | 1,521 | 1,435 | 1,246 | 153 | - | 36 | 451 |
| 70～74 | 2,879 | 1,281 | 1,249 | 1,057 | 166 | - | 26 | 243 |
| 75～79 | 2,500 | 675 | 664 | 521 | 121 | - | 22 | 93 |
| 80～84 | 1,344 | 195 | 190 | 145 | 40 | - | 5 | 26 |
| 85歳以上 | 817 | 41 | 39 | 31 | 5 | - | 3 | 3 |
| 女 | 37,074 | 17,381 | 16,738 | 11,625 | 4,864 | 62 | 187 | 12,210 |
| 15～19歳 | 1,949 | 243 | 207 | 168 | 5 | 32 | 2 | 202 |
| 20～24 | 1,609 | 1,278 | 1,134 | 1,035 | 66 | 22 | 11 | 1,099 |
| 25～29 | 1,780 | 1,410 | 1,309 | 1,135 | 133 | 2 | 39 | 1,250 |
| 30～34 | 1,763 | 1,379 | 1,312 | 1,063 | 205 | 3 | 41 | 1,228 |
| 35～39 | 1,630 | 1,304 | 1,255 | 972 | 263 | - | 20 | 1,139 |
| 40～44 | 2,027 | 1,711 | 1,661 | 1,278 | 377 | 2 | 4 | 1,469 |
| 45～49 | 2,777 | 2,352 | 2,305 | 1,783 | 505 | 1 | 16 | 1,947 |
| 50～54 | 3,382 | 2,582 | 2,503 | 1,822 | 663 | - | 18 | 1,944 |
| 55～59 | 2,970 | 1,958 | 1,922 | 1,221 | 686 | - | 15 | 1,242 |
| 60～64 | 2,361 | 1,034 | 1,017 | 465 | 546 | - | 6 | 369 |
| 65～69 | 3,199 | 996 | 988 | 331 | 654 | - | 3 | 192 |
| 70～74 | 3,739 | 708 | 703 | 210 | 488 | - | 5 | 83 |
| 75～79 | 3,383 | 315 | 314 | 102 | 211 | - | 1 | 30 |
| 80～84 | 2,300 | 90 | 88 | 30 | 54 | - | 4 | 11 |
| 85歳以上 | 2,205 | 21 | 20 | 10 | 8 | - | 2 | 5 |

資料：平成17年国勢調査報告

- 1) 労働力状態「不詳」を含む。
2) 「役員」を含む。

単位：人（平成17年10月1日）

| 雇用者 2) | | | | 非労働力人口 | | | | |
|---------------|--------------|---------------|------------|--------------|---------------|---------------|--------------|---------------|
| 主に仕事 | 家事の ほか仕事 | 通学の かたわら仕事 | 休業者 | 完 全 失業者 | 総 数 | 家 事 | 通 学 | そ の 他 |
| 25,844 | 2,247 | 145 | 308 | 2,274 | 28,896 | 10,903 | 3,807 | 14,186 |
| 372 | 7 | 67 | 2 | 130 | 3,426 | 41 | 3,351 | 34 |
| 2,228 | 60 | 67 | 15 | 376 | 636 | 189 | 413 | 34 |
| 2,752 | 116 | 5 | 45 | 278 | 416 | 355 | 19 | 42 |
| 2,595 | 163 | 4 | 47 | 196 | 421 | 372 | 8 | 41 |
| 2,228 | 204 | - | 32 | 156 | 361 | 319 | 2 | 40 |
| 2,881 | 276 | 1 | 10 | 155 | 367 | 314 | 1 | 52 |
| 3,729 | 329 | 1 | 26 | 189 | 485 | 413 | 3 | 69 |
| 4,092 | 343 | - | 36 | 262 | 917 | 788 | - | 129 |
| 3,062 | 301 | - | 45 | 208 | 1,170 | 999 | 1 | 170 |
| 1,058 | 187 | - | 21 | 171 | 1,771 | 1,234 | - | 537 |
| 483 | 150 | - | 10 | 94 | 3,118 | 1,759 | - | 1,359 |
| 241 | 78 | - | 7 | 37 | 4,624 | 2,005 | 1 | 2,618 |
| 89 | 30 | - | 4 | 12 | 4,887 | 1,379 | 5 | 3,503 |
| 30 | 2 | - | 5 | 7 | 3,348 | 543 | - | 2,805 |
| 4 | 1 | - | 3 | 3 | 2,949 | 193 | 3 | 2,753 |
| 847 | 261 | 0 | 29 | 153 | 18,926 | 5,879 | 9 | 13,038 |
| 724 | 228 | 0 | 17 | 131 | 7,742 | 3,764 | 1 | 3,977 |
| 123 | 33 | 0 | 12 | 22 | 11,184 | 2,115 | 8 | 9,061 |
| 15,888 | 221 | 87 | 138 | 1,631 | 9,249 | 1,024 | 2,002 | 6,223 |
| 205 | 3 | 38 | - | 94 | 1,723 | 9 | 1,698 | 16 |
| 1,215 | 7 | 45 | 4 | 232 | 308 | 8 | 276 | 24 |
| 1,651 | 8 | 3 | 6 | 177 | 50 | 9 | 14 | 27 |
| 1,564 | 9 | 1 | 7 | 129 | 41 | 9 | 6 | 26 |
| 1,307 | 6 | - | 12 | 107 | 38 | 8 | - | 30 |
| 1,689 | 4 | - | 6 | 105 | 53 | 15 | - | 38 |
| 2,117 | 9 | - | 12 | 142 | 62 | 17 | 2 | 43 |
| 2,497 | 9 | - | 21 | 183 | 118 | 25 | - | 93 |
| 2,117 | 18 | - | 31 | 172 | 158 | 42 | 1 | 115 |
| 831 | 49 | - | 17 | 154 | 446 | 121 | - | 325 |
| 396 | 45 | - | 10 | 86 | 915 | 176 | - | 739 |
| 202 | 35 | - | 6 | 32 | 1,595 | 255 | 1 | 1,339 |
| 71 | 19 | - | 3 | 11 | 1,823 | 202 | 3 | 1,618 |
| 24 | - | - | 2 | 5 | 1,144 | 101 | - | 1,043 |
| 2 | - | - | 1 | 2 | 775 | 27 | 1 | 747 |
| 9,956 | 2,026 | 58 | 170 | 643 | 19,647 | 9,879 | 1,805 | 7,963 |
| 167 | 4 | 29 | 2 | 36 | 1,703 | 32 | 1,653 | 18 |
| 1,013 | 53 | 22 | 11 | 144 | 328 | 181 | 137 | 10 |
| 1,101 | 108 | 2 | 39 | 101 | 366 | 346 | 5 | 15 |
| 1,031 | 154 | 3 | 40 | 67 | 380 | 363 | 2 | 15 |
| 921 | 198 | - | 20 | 49 | 323 | 311 | 2 | 10 |
| 1,192 | 272 | 1 | 4 | 50 | 314 | 299 | 1 | 14 |
| 1,612 | 320 | 1 | 14 | 47 | 423 | 396 | 1 | 26 |
| 1,595 | 334 | - | 15 | 79 | 799 | 763 | - | 36 |
| 945 | 283 | - | 14 | 36 | 1,012 | 957 | - | 55 |
| 227 | 138 | - | 4 | 17 | 1,325 | 1,113 | - | 212 |
| 87 | 105 | - | - | 8 | 2,203 | 1,583 | - | 620 |
| 39 | 43 | - | 1 | 5 | 3,029 | 1,750 | - | 1,279 |
| 18 | 11 | - | 1 | 1 | 3,064 | 1,177 | 2 | 1,885 |
| 6 | 2 | - | 3 | 2 | 2,204 | 442 | - | 1,762 |
| 2 | 1 | - | 2 | 1 | 2,174 | 166 | 2 | 2,006 |

20. 常住地又は従業地・通学地による年齢（5歳階級）別人口及び15歳以上就業者数

| 年 齢 (5歳階級) | 常住地による人口 | | | | | | 常住地 | |
|---------------|---------------------|---------------------|----------------|-------------------------|-----------------------|----------------|---------------|----------------|
| | 総 数 (夜間人口) 1) | 従業も通 学もして いない | 自宅 で 従 業 | 自宅外の自 市区町村で 従業・通学 | 県内他市 区町村で 従業・通学 | 他 県 で 従業・通学 | 総 数 | 自宅 で 従 業 |
| 総 数 | 80,246 | 31,280 | 9,908 | 30,606 | 6,632 | 1,692 | 39,372 | 9,908 |
| 15歳未満 | 9,576 | 3,917 | - | 5,624 | 34 | 1 | - | - |
| 15～19 | 4,033 | 205 | 19 | 2,856 | 714 | 231 | 469 | 19 |
| 20～24 | 3,510 | 599 | 89 | 1,860 | 750 | 197 | 2,483 | 89 |
| 25～29 | 3,808 | 675 | 158 | 2,116 | 687 | 156 | 3,098 | 158 |
| 30～34 | 3,674 | 609 | 214 | 2,037 | 647 | 150 | 3,040 | 214 |
| 35～39 | 3,278 | 515 | 235 | 1,837 | 533 | 149 | 2,752 | 235 |
| 40～44 | 4,146 | 521 | 385 | 2,392 | 663 | 177 | 3,616 | 385 |
| 45～49 | 5,548 | 671 | 674 | 3,198 | 786 | 213 | 4,868 | 674 |
| 50～54 | 6,943 | 1,179 | 1,099 | 3,538 | 938 | 182 | 5,757 | 1,099 |
| 55～59 | 6,290 | 1,377 | 1,343 | 2,800 | 616 | 153 | 4,911 | 1,343 |
| 60～64 | 4,636 | 1,942 | 1,314 | 1,144 | 175 | 55 | 2,688 | 1,314 |
| 65～69 | 5,637 | 3,212 | 1,667 | 666 | 67 | 23 | 2,423 | 1,667 |
| 70～74 | 6,618 | 4,660 | 1,570 | 361 | 18 | 4 | 1,952 | 1,570 |
| 75～79 | 5,883 | 4,894 | 846 | 134 | 2 | 1 | 978 | 846 |
| 80～84 | 3,644 | 3,355 | 240 | 36 | 2 | - | 278 | 240 |
| 85歳以上 | 3,022 | 2,949 | 55 | 7 | - | - | 59 | 55 |
| (再掲) | | | | | | | | |
| 65歳以上 | 24,804 | 19,070 | 4,378 | 1,204 | 89 | 28 | 5,690 | 4,378 |
| 65～74歳 | 12,255 | 7,872 | 3,237 | 1,027 | 85 | 27 | 4,375 | 3,237 |
| 75歳以上 | 12,549 | 11,198 | 1,141 | 177 | 4 | 1 | 1,315 | 1,141 |

資料：平成17年国勢調査報告

1) 労働力状態「不詳」を含む。

単位：人（平成17年10月1日）

| による就業者数 | | | 従業地・通学地による人口 | | | 従業地による就業者数 | | |
|----------------------|--------------------|---------------|------------------------|----------------------------|---------------|------------|----------------------------|---------------|
| 自宅外の 自市区町 村で従業 | 県内他市 区町村 で従業 | 他県 で 従業 | 総数 (昼間人口) 1) | うち | | 総数 | うち | |
| | | | | 県内他市 区町村 に 常 住 | 他県に 常 住 | | 県内他市 区町村 に 常 住 | 他県に 常 住 |
| 22,255 | 5,759 | 1,450 | 77,906 | 4,926 | 1,058 | 37,660 | 4,493 | 1,004 |
| - | - | - | 9,556 | 15 | - | - | - | - |
| 336 | 85 | 29 | 3,574 | 419 | 67 | 460 | 85 | 20 |
| 1,676 | 558 | 160 | 3,216 | 546 | 107 | 2,357 | 491 | 101 |
| 2,109 | 676 | 155 | 3,702 | 607 | 130 | 2,996 | 599 | 130 |
| 2,033 | 643 | 150 | 3,605 | 611 | 117 | 2,962 | 599 | 116 |
| 1,837 | 532 | 148 | 3,193 | 485 | 112 | 2,666 | 482 | 112 |
| 2,391 | 663 | 177 | 3,921 | 502 | 113 | 3,388 | 499 | 113 |
| 3,196 | 785 | 213 | 5,253 | 584 | 120 | 4,574 | 584 | 120 |
| 3,538 | 938 | 182 | 6,522 | 561 | 138 | 5,334 | 559 | 138 |
| 2,800 | 615 | 153 | 5,998 | 390 | 87 | 4,620 | 390 | 87 |
| 1,144 | 175 | 55 | 4,573 | 122 | 45 | 2,624 | 121 | 45 |
| 666 | 67 | 23 | 5,615 | 53 | 15 | 2,401 | 53 | 15 |
| 360 | 18 | 4 | 6,623 | 22 | 5 | 1,957 | 22 | 5 |
| 129 | 2 | 1 | 5,888 | 7 | 1 | 983 | 7 | 1 |
| 36 | 2 | - | 3,644 | 2 | - | 278 | 2 | - |
| 4 | - | - | 3,023 | - | 1 | 60 | - | 1 |
| 1,195 | 89 | 28 | 24,793 | 84 | 22 | 5,679 | 84 | 22 |
| 1,026 | 85 | 27 | 12,238 | 75 | 20 | 4,358 | 75 | 20 |
| 169 | 4 | 1 | 12,555 | 9 | 2 | 1,321 | 9 | 2 |

21-1. 常住地による従業・通学市区町村, 15歳以上就業者数及び通学者数
(15歳未満通学者を含む通学者-特掲)

単位：人（平成17年10月1日）

| 常住地による従業・通学 市区町村 | 総数 | 15歳以上 就業者 | 15歳以上 通学者 | (別掲) 15歳未満通学者 を含む通学者 |
|---------------------|--------|--------------|--------------|----------------------------|
| 当地に常住する就業者・通学者 | 43,179 | 39,372 | 3,807 | 9,466 |
| 自市区町村で従業・通学 | 34,890 | 32,163 | 2,727 | 8,351 |
| 自宅 | 9,908 | 9,908 | - | - |
| 自宅外 | 24,982 | 22,255 | 2,727 | 8,351 |
| 他市区町村で従業・通学 | 8,289 | 7,209 | 1,080 | 1,115 |
| 県内 | 6,598 | 5,759 | 839 | 873 |
| 仙台市 | 1,542 | 1,085 | 457 | 466 |
| 青葉区 | 823 | 524 | 299 | 303 |
| 宮城野区 | 282 | 223 | 59 | 62 |
| 若林区 | 128 | 114 | 14 | 14 |
| 太白区 | 107 | 66 | 41 | 42 |
| 泉区 | 202 | 158 | 44 | 45 |
| 石巻市 | 89 | 76 | 13 | 13 |
| 塩竈市 | 25 | 25 | - | - |
| 古川市 | 1,874 | 1,706 | 168 | 179 |
| 気仙沼市 | 26 | 23 | 3 | 3 |
| 名取市 | 30 | 16 | 14 | 14 |
| 多賀城市 | 40 | 27 | 13 | 15 |
| 岩沼市 | 13 | 9 | 4 | 4 |
| 登米市 | 1,649 | 1,573 | 76 | 79 |
| 東松島市 | 11 | 10 | 1 | 1 |
| 川崎町 | 10 | 10 | - | - |
| 利府町 | 10 | 10 | - | - |
| 大和町 | 30 | 29 | 1 | 1 |
| 大郷町 | 89 | 82 | 7 | 7 |
| 大谷町 | 21 | 21 | - | - |
| 大衡村 | 49 | 48 | 1 | 1 |
| 大色村 | 35 | 35 | - | - |
| 加美町 | 23 | 21 | 2 | 2 |
| 加美町 | 89 | 89 | - | - |
| 加美町 | 17 | 8 | 9 | 9 |
| 三本木町 | 101 | 101 | - | - |
| 鹿島町 | 33 | 30 | 3 | 3 |
| 岩出町 | 130 | 130 | - | - |
| 鳴子町 | 69 | 69 | - | 9 |
| 涌谷町 | 75 | 66 | 9 | 9 |
| 田尻町 | 256 | 221 | 35 | 35 |
| 小牛田町 | 222 | 203 | 19 | 19 |
| 南郷町 | 10 | 10 | - | - |
| 南郷町 | 10 | 10 | - | - |
| その他の市区町村 | 20 | 16 | 4 | 4 |
| 他県 | 1,691 | 1,450 | 241 | 242 |
| 岩手県 | 1,596 | 1,362 | 234 | 235 |
| 盛岡市 | 13 | 7 | 6 | 6 |
| 水沢市 | 23 | 23 | - | - |
| 北上市 | 22 | 22 | - | - |
| 一関市 | 1,476 | 1,254 | 222 | 223 |
| 平泉町 | 21 | 21 | - | - |
| その他の市区町村 | 41 | 35 | 6 | 6 |
| 山形県 | 16 | 16 | - | - |
| 福島県 | 22 | 15 | 7 | 7 |
| 福島市 | 10 | 5 | 5 | 5 |
| その他の市区町村 | 12 | 10 | 2 | 2 |
| 東京都 | 17 | 17 | - | - |
| その他の都道府県 | 40 | 40 | - | - |

資料：平成17年国勢調査報告

21-2. 従業地・通学地による常住市区町村，15歳以上就業者数及び通学者数
(15歳未満通学者を含む通学者-特掲)

単位：人（平成17年10月1日）

| 従業地・通学地による 常住市区町村 | 総数 | 15歳以上 就業者 | 15歳以上 通学者 | (別掲) 15歳未満通学者 を含む通学者 |
|----------------------|--------|--------------|--------------|----------------------------|
| 当地で従業・通学する者 | 40,859 | 37,660 | 3,199 | 8,838 |
| 自市町村に常住 | 34,890 | 32,163 | 2,727 | 8,351 |
| 自宅 | 9,908 | 9,908 | - | - |
| 自宅外 | 24,982 | 22,255 | 2,727 | 8,351 |
| 他市区町村に常住 | 5,969 | 5,497 | 472 | 487 |
| 県内 | 4,911 | 4,493 | 418 | 433 |
| 仙台市 | 331 | 311 | 20 | 21 |
| 青葉区 | 106 | 102 | 4 | 4 |
| 宮城野区 | 50 | 44 | 6 | 7 |
| 若林区 | 30 | 27 | 3 | 3 |
| 太白区 | 58 | 55 | 3 | 3 |
| 泉区 | 87 | 83 | 4 | 4 |
| 石巻市 | 53 | 53 | - | - |
| 塩竈市 | 15 | 13 | 2 | 2 |
| 古川市 | 964 | 915 | 49 | 52 |
| 名取市 | 14 | 12 | 2 | 2 |
| 多賀城市 | 15 | 10 | 5 | 5 |
| 登米市 | 2,560 | 2,297 | 263 | 274 |
| 東松島市 | 13 | 9 | 4 | 4 |
| 大和町 | 10 | 7 | 3 | 3 |
| 富谷町 | 10 | 10 | - | - |
| 色麻町 | 30 | 29 | 1 | 1 |
| 加美町 | 11 | 7 | 4 | 4 |
| 松山町 | 67 | 62 | 5 | 5 |
| 三木町 | 30 | 23 | 7 | 7 |
| 鹿嶋町 | 21 | 19 | 2 | 2 |
| 岩出町 | 20 | 19 | 1 | 1 |
| 鳴子町 | 181 | 167 | 14 | 14 |
| 涌子町 | 31 | 30 | 1 | 1 |
| 田尻町 | 52 | 41 | 11 | 11 |
| 小田町 | 213 | 207 | 6 | 6 |
| 南三陸町 | 176 | 168 | 8 | 8 |
| その他市区町村 | 27 | 27 | - | - |
| 他県 | 67 | 57 | 10 | 10 |
| 岩手県 | 1,058 | 1,004 | 54 | 54 |
| 水沢市 | 988 | 945 | 43 | 43 |
| 一関市 | 11 | 11 | - | - |
| 陸前高田市 | 884 | 843 | 41 | 41 |
| 平泉町 | 13 | 13 | - | - |
| 藤沢町 | 24 | 24 | - | - |
| その他の市区町村 | 31 | 30 | 1 | 1 |
| 山形県 | 25 | 24 | 1 | 1 |
| 最上町 | 17 | 15 | 2 | 2 |
| その他の市区町村 | 12 | 12 | - | - |
| 福島県 | 5 | 3 | 2 | 2 |
| その他の市区町村 | 10 | 4 | 6 | 6 |
| その他の都道府県 | 10 | 4 | 6 | 6 |
| その他 | 43 | 40 | 3 | 3 |

資料：平成17年国勢調査報告

22. 月別住民基本台帳人口及び世帯数

| 年月 (末日現在) | 人 口 (人) | | | | | | 世帯数 |
|--------------|---------|-------|--------|-------|--------|-------|--------|
| | 総数 | 増減数 | 男 | 増減数 | 女 | 増減数 | |
| 平成18年 1月 | 81,990 | (前月比) | 39,568 | (前月比) | 42,422 | (前月比) | 24,693 |
| 2月 | 81,960 | △ 30 | 39,551 | △ 17 | 42,409 | △ 13 | 24,689 |
| 3月 | 81,464 | △ 496 | 39,278 | △ 273 | 42,186 | △ 223 | 24,603 |
| 4月 | 81,459 | △ 5 | 39,321 | 43 | 42,138 | △ 48 | 24,698 |
| 5月 | 81,414 | △ 45 | 39,305 | △ 16 | 42,109 | △ 29 | 24,717 |
| 6月 | 81,318 | △ 96 | 39,251 | △ 54 | 42,067 | △ 42 | 24,702 |
| 7月 | 81,280 | △ 38 | 39,237 | △ 14 | 42,043 | △ 24 | 24,711 |
| 8月 | 81,244 | △ 36 | 39,221 | △ 16 | 42,023 | △ 20 | 24,717 |
| 9月 | 81,191 | △ 53 | 39,190 | △ 31 | 42,001 | △ 22 | 24,722 |
| 10月 | 81,130 | △ 61 | 39,153 | △ 37 | 41,977 | △ 24 | 24,738 |
| 11月 | 81,053 | △ 77 | 39,115 | △ 38 | 41,938 | △ 39 | 24,721 |
| 12月 | 80,965 | △ 88 | 39,076 | △ 39 | 41,889 | △ 49 | 24,705 |
| 平成19年 1月 | 80,866 | △ 99 | 39,013 | △ 63 | 41,853 | △ 36 | 24,689 |
| 2月 | 80,782 | △ 84 | 38,973 | △ 40 | 41,809 | △ 44 | 24,676 |
| 3月 | 80,526 | △ 256 | 38,844 | △ 129 | 41,682 | △ 127 | 24,645 |
| 4月 | 80,323 | △ 203 | 38,750 | △ 94 | 41,573 | △ 109 | 24,697 |
| 5月 | 80,276 | △ 47 | 38,715 | △ 35 | 41,561 | △ 12 | 24,715 |
| 6月 | 80,226 | △ 50 | 38,693 | △ 22 | 41,533 | △ 28 | 24,723 |
| 7月 | 80,175 | △ 51 | 38,677 | △ 16 | 41,498 | △ 35 | 24,723 |
| 8月 | 80,105 | △ 70 | 38,647 | △ 30 | 41,458 | △ 40 | 24,728 |
| 9月 | 80,091 | △ 14 | 38,638 | △ 9 | 41,453 | △ 5 | 24,745 |
| 10月 | 80,009 | △ 82 | 38,593 | △ 45 | 41,416 | △ 37 | 24,729 |
| 11月 | 79,947 | △ 62 | 38,566 | △ 27 | 41,381 | △ 35 | 24,721 |
| 12月 | 79,880 | △ 67 | 38,541 | △ 25 | 41,339 | △ 42 | 24,717 |
| 平成20年 1月 | 79,807 | △ 73 | 38,491 | △ 50 | 41,316 | △ 23 | 24,704 |
| 2月 | 79,757 | △ 50 | 38,462 | △ 29 | 41,295 | △ 21 | 24,704 |
| 3月 | 79,427 | △ 330 | 38,292 | △ 170 | 41,135 | △ 160 | 24,649 |
| 4月 | 79,301 | △ 126 | 38,230 | △ 62 | 41,071 | △ 64 | 24,721 |
| 5月 | 79,197 | △ 104 | 38,178 | △ 52 | 41,019 | △ 52 | 24,714 |
| 6月 | 79,144 | △ 53 | 38,147 | △ 31 | 40,997 | △ 22 | 24,709 |
| 7月 | 79,066 | △ 78 | 38,100 | △ 47 | 40,966 | △ 31 | 24,684 |
| 8月 | 79,007 | △ 59 | 38,072 | △ 28 | 40,935 | △ 31 | 24,681 |
| 9月 | 78,932 | △ 75 | 38,042 | △ 30 | 40,890 | △ 45 | 24,681 |
| 10月 | 78,893 | △ 39 | 38,032 | △ 10 | 40,861 | △ 29 | 24,678 |
| 11月 | 78,824 | △ 69 | 38,002 | △ 30 | 40,822 | △ 39 | 24,670 |
| 12月 | 78,773 | △ 51 | 37,987 | △ 15 | 40,786 | △ 36 | 24,673 |
| 平成21年 1月 | 78,699 | △ 74 | 37,944 | △ 43 | 40,755 | △ 31 | 24,668 |
| 2月 | 78,611 | △ 88 | 37,902 | △ 42 | 40,709 | △ 46 | 24,661 |
| 3月 | 78,337 | △ 274 | 37,773 | △ 129 | 40,564 | △ 145 | 24,609 |
| 4月 | 78,250 | △ 87 | 37,723 | △ 50 | 40,527 | △ 37 | 24,661 |
| 5月 | 78,160 | △ 90 | 37,685 | △ 38 | 40,475 | △ 52 | 24,663 |
| 6月 | 78,128 | △ 32 | 37,682 | △ 3 | 40,446 | △ 29 | 24,657 |
| 7月 | 78,039 | △ 89 | 37,631 | △ 51 | 40,408 | △ 38 | 24,658 |
| 8月 | 77,968 | △ 71 | 37,609 | △ 22 | 40,359 | △ 49 | 24,650 |
| 9月 | 77,895 | △ 73 | 37,567 | △ 42 | 40,328 | △ 31 | 24,644 |
| 10月 | 77,842 | △ 53 | 37,549 | △ 18 | 40,293 | △ 35 | 24,643 |
| 11月 | 77,784 | △ 58 | 37,520 | △ 29 | 40,264 | △ 29 | 24,634 |
| 12月 | 77,725 | △ 59 | 37,520 | 0 | 40,205 | △ 59 | 24,657 |

資料：市民課

23. 年次別住民基本台帳人口及び世帯数、人口密度

(各年9月末日現在)

| 区 分 | 人口 (人) | | | 増減数 (前回比) | 増減率 (%) | 世帯数 | 1世帯当 たり 人員 (人) | 面積 (km ²) | 人口密度 (人/km ²) |
|------|--------|--------|--------|--------------|------------|--------|----------------------|--------------------------|------------------------------|
| | 総 数 | 男 | 女 | | | | | | |
| 平成元年 | 94,264 | 45,608 | 48,656 | | | 23,490 | 4.01 | 807.80 | 116.69 |
| 2 | 93,600 | 45,281 | 48,319 | △ 664 | △ 0.70 | 23,509 | 3.98 | 807.80 | 115.87 |
| 3 | 93,044 | 45,055 | 47,989 | △ 556 | △ 0.59 | 23,574 | 3.95 | 807.80 | 115.18 |
| 4 | 92,299 | 44,726 | 47,573 | △ 745 | △ 0.80 | 23,662 | 3.90 | 807.80 | 114.26 |
| 5 | 91,553 | 44,361 | 47,192 | △ 746 | △ 0.81 | 23,682 | 3.87 | 807.80 | 113.34 |
| 6 | 90,802 | 44,007 | 46,795 | △ 751 | △ 0.82 | 23,758 | 3.82 | 806.38 | 112.60 |
| 7 | 90,066 | 43,629 | 46,437 | △ 736 | △ 0.81 | 23,869 | 3.77 | 806.38 | 111.69 |
| 8 | 89,272 | 43,264 | 46,008 | △ 794 | △ 0.88 | 23,914 | 3.73 | 806.38 | 110.71 |
| 9 | 88,559 | 49,204 | 45,655 | △ 713 | △ 0.80 | 23,949 | 3.70 | 806.38 | 109.82 |
| 10 | 87,884 | 42,525 | 45,359 | △ 675 | △ 0.76 | 24,045 | 3.65 | 806.38 | 108.99 |
| 11 | 87,250 | 42,181 | 45,069 | △ 634 | △ 0.72 | 24,110 | 3.62 | 806.38 | 108.20 |
| 12 | 86,704 | 41,907 | 44,797 | △ 546 | △ 0.63 | 24,227 | 3.58 | 806.38 | 107.52 |
| 13 | 85,900 | 41,562 | 44,338 | △ 804 | △ 0.93 | 24,352 | 3.53 | 806.38 | 106.53 |
| 14 | 85,051 | 41,147 | 43,904 | △ 849 | △ 0.99 | 24,482 | 3.47 | 806.38 | 105.47 |
| 15 | 84,241 | 40,725 | 43,516 | △ 810 | △ 0.95 | 24,542 | 3.43 | 806.38 | 104.47 |
| 16 | 83,296 | 40,219 | 43,077 | △ 945 | △ 1.12 | 24,573 | 3.39 | 804.93 | 103.48 |
| 17 | 82,298 | 39,748 | 42,550 | △ 998 | △ 1.20 | 24,708 | 3.33 | 804.93 | 102.24 |
| 18 | 81,191 | 39,190 | 42,001 | △ 1,107 | △ 1.35 | 24,722 | 3.28 | 804.93 | 100.87 |
| 19 | 80,091 | 38,638 | 41,453 | △ 1,100 | △ 1.35 | 24,745 | 3.24 | 804.93 | 99.50 |
| 20 | 78,932 | 38,042 | 40,890 | △ 1,159 | △ 1.45 | 24,681 | 3.20 | 804.93 | 98.06 |
| 21 | 77,895 | 37,567 | 40,328 | △ 1,037 | △ 1.31 | 24,644 | 3.16 | 804.93 | 96.77 |

資料：県統計課

24. 住民基本台帳による人口動態

| 年次 | 自然動態 | | | | | | | | | | |
|------|------|-----|-----|------------|-----|-----|-------|------------|-----------|------------|-------|
| | 出生 | | | 出生率 (‰) | 死亡 | | | 死亡率 (‰) | 自然 増減数 | 増減率 (%) | 県内 |
| | 男 | 女 | 計 | | 男 | 女 | 計 | | | | |
| 平成元年 | 435 | 425 | 860 | 9.13 | 431 | 385 | 816 | 8.66 | 44 | | 1,323 |
| 2 | 372 | 408 | 780 | 8.34 | 454 | 392 | 846 | 9.05 | △ 66 | △ 0.07 | 1,472 |
| 3 | 413 | 369 | 782 | 8.41 | 439 | 439 | 878 | 9.44 | △ 96 | △ 0.10 | 1,423 |
| 4 | 394 | 325 | 719 | 7.80 | 489 | 454 | 943 | 10.23 | △ 224 | △ 0.24 | 1,454 |
| 5 | 342 | 333 | 675 | 7.38 | 533 | 430 | 963 | 10.52 | △ 288 | △ 0.31 | 1,488 |
| 6 | 312 | 335 | 647 | 7.13 | 514 | 460 | 974 | 10.73 | △ 327 | △ 0.36 | 1,429 |
| 7 | 302 | 304 | 606 | 6.74 | 488 | 467 | 955 | 10.62 | △ 349 | △ 0.38 | 1,559 |
| 8 | 357 | 308 | 665 | 7.45 | 500 | 427 | 927 | 10.39 | △ 262 | △ 0.29 | 1,495 |
| 9 | 316 | 320 | 639 | 7.22 | 476 | 428 | 904 | 10.22 | △ 265 | △ 0.30 | 1,489 |
| 10 | 307 | 303 | 610 | 6.95 | 495 | 442 | 937 | 10.68 | △ 327 | △ 0.37 | 1,658 |
| 11 | 322 | 311 | 633 | 7.26 | 544 | 458 | 1,002 | 11.49 | △ 369 | △ 0.42 | 1,586 |
| 12 | 335 | 280 | 615 | 7.11 | 510 | 443 | 953 | 11.01 | △ 338 | △ 0.39 | 1,603 |
| 13 | 305 | 299 | 604 | 7.05 | 459 | 468 | 927 | 10.82 | △ 323 | △ 0.37 | 1,534 |
| 14 | 274 | 300 | 574 | 6.76 | 540 | 463 | 1,003 | 11.82 | △ 429 | △ 0.50 | 1,626 |
| 15 | 292 | 268 | 560 | 6.66 | 559 | 453 | 1,012 | 12.03 | △ 452 | △ 0.53 | 1,646 |
| 16 | 280 | 257 | 537 | 6.46 | 551 | 492 | 1,043 | 12.55 | △ 506 | △ 0.60 | 1,440 |
| 17 | 267 | 260 | 527 | 6.42 | 598 | 539 | 1,137 | 13.85 | △ 610 | △ 0.73 | 1,045 |
| 18 | 264 | 245 | 509 | 6.29 | 576 | 514 | 1,090 | 13.46 | △ 581 | △ 0.71 | 891 |
| 19 | 268 | 247 | 515 | 6.45 | 548 | 506 | 1,054 | 13.19 | △ 539 | △ 0.67 | 850 |
| 20 | 284 | 237 | 521 | 6.61 | 529 | 526 | 1,055 | 13.39 | △ 534 | △ 0.67 | 788 |

資料： 県統計課 「住民基本台帳に基づく人口移動調査年報」

※ ‰（パーミル）：1000分の1を単位とする割合

注) 人口の移動者数は各年1月1日～12月31日までの1年間の数値である。

県内（転入・転出）は、平成17年4月1日以降、栗原市内移動を含まない。

県外他（転入・転出）は、国外移動、職権記載・消除、その他を含む。

単位：人

| 社会動態 | | | | | | | | | 人口 増減数 | 増減率 (%) | 住民基本 台帳人口 (各年12月 末現在) |
|------|-------|------------|-------|-------|-------|------------|-----------|------------|-----------|------------|--------------------------------|
| 転入 | | 転入率 (%) | 転出 | | | 転出率 (%) | 社会 増減数 | 増減率 (%) | | | |
| 県外他 | 計 | | 県内 | 県外他 | 計 | | | | | | |
| 809 | 2,132 | 2.26 | 1,803 | 999 | 2,802 | 2.97 | △ 670 | | △ 626 | | 94,216 |
| 788 | 2,260 | 2.42 | 1,854 | 1,060 | 2,914 | 3.12 | △ 654 | △ 0.69 | △ 720 | △ 0.76 | 93,496 |
| 866 | 2,289 | 2.46 | 1,811 | 903 | 2,714 | 2.92 | △ 425 | △ 0.45 | △ 521 | △ 0.56 | 92,975 |
| 821 | 2,275 | 2.47 | 1,900 | 905 | 2,805 | 3.04 | △ 530 | △ 0.57 | △ 754 | △ 0.81 | 92,221 |
| 852 | 2,340 | 2.56 | 1,884 | 888 | 2,772 | 3.03 | △ 432 | △ 0.47 | △ 720 | △ 0.78 | 91,501 |
| 838 | 2,267 | 2.50 | 1,803 | 857 | 2,660 | 2.93 | △ 393 | △ 0.43 | △ 720 | △ 0.79 | 90,781 |
| 819 | 2,378 | 2.64 | 2,025 | 841 | 2,866 | 3.19 | △ 488 | △ 0.54 | △ 837 | △ 0.92 | 89,944 |
| 833 | 2,328 | 2.61 | 1,963 | 821 | 2,784 | 3.12 | △ 456 | △ 0.51 | △ 718 | △ 0.80 | 89,226 |
| 829 | 2,318 | 2.62 | 1,892 | 942 | 2,834 | 3.20 | △ 516 | △ 0.58 | △ 781 | △ 0.88 | 88,445 |
| 831 | 2,489 | 2.84 | 1,961 | 871 | 2,832 | 3.23 | △ 343 | △ 0.39 | △ 670 | △ 0.76 | 87,775 |
| 811 | 2,397 | 2.75 | 1,793 | 825 | 2,618 | 3.00 | △ 221 | △ 0.25 | △ 590 | △ 0.67 | 87,185 |
| 773 | 2,376 | 2.75 | 1,805 | 893 | 2,698 | 3.12 | △ 322 | △ 0.37 | △ 660 | △ 0.76 | 86,525 |
| 734 | 2,268 | 2.65 | 1,815 | 949 | 2,764 | 3.22 | △ 496 | △ 0.57 | △ 819 | △ 0.95 | 85,706 |
| 765 | 2,391 | 2.82 | 1,908 | 902 | 2,810 | 3.31 | △ 419 | △ 0.49 | △ 848 | △ 0.99 | 84,858 |
| 812 | 2,458 | 2.92 | 1,882 | 874 | 2,756 | 3.28 | △ 298 | △ 0.35 | △ 750 | △ 0.88 | 84,108 |
| 784 | 2,224 | 2.68 | 1,746 | 962 | 2,708 | 3.26 | △ 484 | △ 0.58 | △ 990 | △ 1.18 | 83,118 |
| 712 | 1,757 | 2.14 | 1,385 | 803 | 2,188 | 2.67 | △ 431 | △ 0.52 | △ 1,041 | △ 1.25 | 82,077 |
| 645 | 1,536 | 1.90 | 1,146 | 921 | 2,067 | 2.55 | △ 531 | △ 0.65 | △ 1,112 | △ 1.35 | 80,965 |
| 689 | 1,539 | 1.93 | 1,199 | 886 | 2,085 | 2.61 | △ 546 | △ 0.67 | △ 1,085 | △ 1.34 | 79,880 |
| 625 | 1,413 | 7.79 | 1,079 | 907 | 1,986 | 2.52 | △ 573 | △ 0.67 | △ 1,085 | △ 1.39 | 78,773 |

25. 住民基本台帳による年齢別人口

| 年次 | 区分 | 0～4歳 | 5～9 | 10～14 | 15～19 | 20～24 | 25～29 | 30～34 | 35～39 | 40～44 | 45～49 |
|-------|----|-------|-------|-------|-------|-------|-------|-------|-------|-------|-------|
| 平成17年 | 合計 | 2,829 | 3,236 | 3,513 | 4,390 | 4,291 | 4,126 | 3,809 | 3,342 | 4,072 | 5,545 |
| | 男 | 1,442 | 1,666 | 1,802 | 2,229 | 2,268 | 2,222 | 2,012 | 1,731 | 2,097 | 2,825 |
| | 女 | 1,387 | 1,570 | 1,711 | 2,161 | 2,023 | 1,904 | 1,797 | 1,611 | 1,975 | 2,720 |
| 18 | 合計 | 2,712 | 3,179 | 3,411 | 4,100 | 4,121 | 4,047 | 3,892 | 3,546 | 3,656 | 5,271 |
| | 男 | 1,387 | 1,632 | 1,735 | 2,091 | 2,208 | 2,161 | 2,082 | 1,822 | 1,888 | 2,706 |
| | 女 | 1,325 | 1,547 | 1,676 | 2,009 | 1,913 | 1,886 | 1,810 | 1,724 | 1,768 | 2,565 |
| 19 | 合計 | 2,630 | 3,102 | 3,335 | 3,875 | 3,882 | 3,987 | 3,897 | 3,560 | 3,543 | 4,955 |
| | 男 | 1,374 | 1,586 | 1,686 | 1,970 | 2,090 | 2,132 | 2,073 | 1,850 | 1,814 | 2,537 |
| | 女 | 1,256 | 1,516 | 1,649 | 1,905 | 1,792 | 1,855 | 1,824 | 1,710 | 1,729 | 2,418 |
| 20 | 合計 | 2,583 | 3,048 | 3,288 | 3,597 | 3,655 | 3,834 | 3,922 | 3,596 | 3,453 | 4,646 |
| | 男 | 1,346 | 1,595 | 1,649 | 1,818 | 1,935 | 2,035 | 2,111 | 1,872 | 1,774 | 2,409 |
| | 女 | 1,237 | 1,453 | 1,639 | 1,779 | 1,720 | 1,799 | 1,811 | 1,724 | 1,679 | 2,237 |
| 21 | 合計 | 2,474 | 2,922 | 3,264 | 3,452 | 3,505 | 3,660 | 3,890 | 3,726 | 3,358 | 4,319 |
| | 男 | 1,295 | 1,522 | 1,659 | 1,745 | 1,860 | 1,954 | 2,104 | 1,953 | 1,735 | 2,258 |
| | 女 | 1,179 | 1,400 | 1,605 | 1,707 | 1,645 | 1,706 | 1,786 | 1,773 | 1,623 | 2,061 |

資料：市民課

單位：人（各年12月末日現在）

| 50～54 | 55～59 | 60～64 | 65～69 | 70～74 | 75～79 | 80～84 | 85～89 | 90～94 | 95～99 | 100歲 以上 | 合計 |
|--------------|--------------|--------------|--------------|--------------|--------------|--------------|--------------|------------|------------|------------|---------------|
| 7,018 | 6,612 | 4,556 | 5,558 | 6,585 | 5,924 | 3,681 | 1,961 | 827 | 180 | 22 | 82,077 |
| 3,607 | 3,512 | 2,254 | 2,397 | 2,861 | 2,512 | 1,374 | 571 | 204 | 31 | 3 | 39,620 |
| 3,411 | 3,100 | 2,302 | 3,161 | 3,724 | 3,412 | 2,307 | 1,390 | 623 | 149 | 19 | 42,457 |
| 6,763 | 7,212 | 4,351 | 5,218 | 6,432 | 5,977 | 3,950 | 2,030 | 871 | 204 | 22 | 80,965 |
| 3,482 | 3,785 | 2,202 | 2,273 | 2,717 | 2,531 | 1,496 | 619 | 220 | 36 | 3 | 39,076 |
| 3,281 | 3,427 | 2,149 | 2,945 | 3,715 | 3,446 | 2,454 | 1,411 | 651 | 168 | 19 | 41,889 |
| 6,412 | 7,340 | 4,690 | 4,911 | 6,123 | 6,085 | 4,294 | 2,102 | 896 | 235 | 26 | 79,880 |
| 3,286 | 3,840 | 2,445 | 2,165 | 2,562 | 2,566 | 1,662 | 633 | 220 | 45 | 5 | 38,541 |
| 3,126 | 3,500 | 2,245 | 2,746 | 3,561 | 3,519 | 2,632 | 1,469 | 676 | 190 | 21 | 41,339 |
| 6,124 | 7,271 | 5,148 | 4,766 | 5,867 | 6,040 | 4,563 | 2,197 | 910 | 239 | 26 | 78,773 |
| 3,092 | 3,773 | 2,716 | 2,179 | 2,445 | 2,523 | 1,789 | 665 | 209 | 50 | 2 | 37,987 |
| 3,032 | 3,498 | 2,432 | 2,587 | 3,422 | 3,517 | 2,774 | 1,532 | 701 | 189 | 24 | 40,786 |
| 5,847 | 7,067 | 5,642 | 4,716 | 5,527 | 6,033 | 4,731 | 2,365 | 927 | 274 | 26 | 77,725 |
| 2,919 | 3,644 | 2,973 | 2,241 | 2,318 | 2,518 | 1,821 | 738 | 214 | 47 | 2 | 37,520 |
| 2,928 | 3,423 | 2,669 | 2,475 | 3,209 | 3,515 | 2,910 | 1,627 | 713 | 227 | 24 | 40,205 |

26. 将来推計人口

| 年次 | 区分 | 0～4歳 | 5～9 | 10～14 | 15～19 | 20～24 | 25～29 | 30～34 | 35～39 | 40～44 | 45～49 | 50～54 | 55～59 |
|-------|----|--------------|--------------|--------------|--------------|--------------|--------------|--------------|--------------|--------------|--------------|--------------|--------------|
| 2005年 | 合計 | 2,823 | 3,212 | 3,541 | 4,033 | 3,510 | 3,808 | 3,674 | 3,278 | 4,146 | 5,548 | 6,943 | 6,290 |
| | 男 | 1,447 | 1,648 | 1,818 | 2,084 | 1,901 | 2,028 | 1,911 | 1,648 | 2,119 | 2,771 | 3,561 | 3,320 |
| | 女 | 1,376 | 1,564 | 1,723 | 1,949 | 1,609 | 1,780 | 1,763 | 1,630 | 2,027 | 2,777 | 3,382 | 2,970 |
| 2010年 | 合計 | 2,273 | 2,816 | 3,200 | 3,100 | 2,956 | 3,491 | 3,730 | 3,677 | 3,230 | 4,104 | 5,418 | 6,757 |
| | 男 | 1,164 | 1,443 | 1,646 | 1,591 | 1,572 | 1,907 | 2,002 | 1,881 | 1,632 | 2,073 | 2,685 | 3,438 |
| | 女 | 1,109 | 1,374 | 1,554 | 1,509 | 1,384 | 1,585 | 1,728 | 1,796 | 1,599 | 2,031 | 2,733 | 3,319 |
| 2015年 | 合計 | 1,934 | 2,272 | 2,808 | 2,883 | 2,424 | 2,959 | 3,422 | 3,708 | 3,630 | 3,203 | 4,017 | 5,286 |
| | 男 | 991 | 1,163 | 1,441 | 1,470 | 1,270 | 1,584 | 1,878 | 1,972 | 1,863 | 1,599 | 2,015 | 2,599 |
| | 女 | 944 | 1,109 | 1,366 | 1,413 | 1,154 | 1,375 | 1,543 | 1,736 | 1,767 | 1,604 | 2,002 | 2,687 |
| 2020年 | 合計 | 1,726 | 1,934 | 2,265 | 2,524 | 2,245 | 2,428 | 2,902 | 3,402 | 3,662 | 3,599 | 3,137 | 3,922 |
| | 男 | 884 | 990 | 1,162 | 1,284 | 1,167 | 1,280 | 1,561 | 1,851 | 1,953 | 1,826 | 1,555 | 1,953 |
| | 女 | 842 | 944 | 1,103 | 1,241 | 1,077 | 1,148 | 1,341 | 1,551 | 1,709 | 1,773 | 1,581 | 1,969 |
| 2025年 | 合計 | 1,532 | 1,726 | 1,928 | 2,035 | 1,959 | 2,250 | 2,381 | 2,886 | 3,360 | 3,629 | 3,526 | 3,065 |
| | 男 | 784 | 884 | 989 | 1,034 | 1,015 | 1,179 | 1,262 | 1,538 | 1,833 | 1,915 | 1,778 | 1,510 |
| | 女 | 747 | 842 | 939 | 1,001 | 944 | 1,071 | 1,119 | 1,348 | 1,527 | 1,713 | 1,748 | 1,555 |
| 2030年 | 合計 | 1,352 | 1,532 | 1,721 | 1,735 | 1,579 | 1,967 | 2,205 | 2,370 | 2,851 | 3,330 | 3,555 | 3,447 |
| | 男 | 693 | 784 | 883 | 882 | 817 | 1,027 | 1,162 | 1,243 | 1,524 | 1,798 | 1,865 | 1,728 |
| | 女 | 660 | 747 | 838 | 853 | 761 | 939 | 1,044 | 1,126 | 1,327 | 1,531 | 1,689 | 1,720 |
| 2035年 | 合計 | 1,193 | 1,352 | 1,527 | 1,549 | 1,353 | 1,590 | 1,928 | 2,195 | 2,341 | 2,827 | 3,263 | 3,477 |
| | 男 | 611 | 693 | 784 | 788 | 700 | 830 | 1,013 | 1,145 | 1,232 | 1,496 | 1,752 | 1,814 |
| | 女 | 582 | 660 | 743 | 761 | 652 | 760 | 915 | 1,051 | 1,109 | 1,332 | 1,510 | 1,663 |

資料：国立社会保障・人口問題研究所

注) この推計は、平成20(2008)年12月1日現在の1805市区町村(1782市町村と東京23区)を対象として、平成17(2005)～平成47(2035)年における市区町村別の将来人口推計の結果をとりまとめたものです。

単位：人，%

| 60～64 | 65～69 | 70～74 | 75～79 | 80～84 | 85～ | 合計 | 総人口 指数 | 年少人口 割合 (%) | 生産年齢 人口割合 (%) | 老年人口 割合 (%) | 75歳以上 人口割合 (%) |
|--------------|--------------|--------------|--------------|--------------|--------------|---------------|--------------|-------------------|---------------------|-------------------|----------------------|
| 4,636 | 5,637 | 6,618 | 5,883 | 3,644 | 3,022 | 80,248 | 100.0 | 11.9 | 57.2 | 30.9 | 15.6 |
| 2,275 | 2,438 | 2,879 | 2,500 | 1,344 | 817 | 38,511 | | | | | |
| 2,361 | 3,199 | 3,739 | 3,383 | 2,300 | 2,205 | 41,737 | | | | | |
| 6,105 | 4,451 | 5,273 | 5,900 | 4,724 | 3,906 | 75,112 | 93.6 | 11.0 | 56.7 | 32.3 | 19.3 |
| 3,175 | 2,156 | 2,226 | 2,412 | 1,803 | 1,099 | 35,904 | | | | | |
| 2,930 | 2,295 | 3,047 | 3,488 | 2,921 | 2,808 | 39,208 | | | | | |
| 6,563 | 5,871 | 4,178 | 4,747 | 4,835 | 5,179 | 69,920 | 87.1 | 10.0 | 54.5 | 35.5 | 21.1 |
| 3,292 | 3,014 | 1,984 | 1,886 | 1,781 | 1,554 | 33,355 | | | | | |
| 3,271 | 2,858 | 2,194 | 2,961 | 3,055 | 3,624 | 36,564 | | | | | |
| 5,146 | 6,319 | 5,529 | 3,769 | 3,936 | 6,032 | 64,477 | 80.3 | 9.2 | 51.1 | 39.7 | 21.3 |
| 2,495 | 3,125 | 2,788 | 1,695 | 1,410 | 1,799 | 30,779 | | | | | |
| 2,651 | 3,195 | 2,741 | 2,074 | 2,526 | 4,233 | 33,698 | | | | | |
| 3,829 | 4,969 | 5,961 | 5,011 | 3,121 | 5,995 | 59,161 | 73.7 | 8.8 | 48.9 | 42.4 | 23.9 |
| 1,881 | 2,377 | 2,891 | 2,407 | 1,280 | 1,732 | 28,290 | | | | | |
| 1,948 | 2,592 | 3,069 | 2,604 | 1,841 | 4,264 | 30,871 | | | | | |
| 3,004 | 3,707 | 4,708 | 5,421 | 4,187 | 5,510 | 54,179 | 67.5 | 8.5 | 48.1 | 43.4 | 27.9 |
| 1,461 | 1,802 | 2,213 | 2,506 | 1,853 | 1,643 | 25,885 | | | | | |
| 1,543 | 1,905 | 2,494 | 2,915 | 2,334 | 3,867 | 28,295 | | | | | |
| 3,379 | 2,919 | 3,525 | 4,308 | 4,566 | 6,058 | 49,350 | 61.5 | 8.3 | 48.4 | 43.3 | 30.3 |
| 1,672 | 1,409 | 1,691 | 1,931 | 1,944 | 1,984 | 23,487 | | | | | |
| 1,707 | 1,510 | 1,835 | 2,377 | 2,623 | 4,074 | 25,863 | | | | | |

27. 選挙人名簿登録者数

| 年次 | 築館 | | | 若柳 | | | 栗駒 | | | 高清水 | | | 一迫 | | |
|------|--------|-------|-------|--------|-------|-------|--------|-------|-------|-------|-------|-------|-------|-------|-------|
| | 総数 | 男 | 女 | 総数 | 男 | 女 | 総数 | 男 | 女 | 総数 | 男 | 女 | 総数 | 男 | 女 |
| 平成元年 | 12,608 | 6,000 | 6,608 | 12,112 | 5,721 | 6,391 | 12,276 | 5,782 | 6,494 | 3,646 | 1,777 | 1,869 | 8,193 | 3,888 | 4,305 |
| 2 | 12,586 | 5,992 | 6,594 | 12,051 | 5,676 | 6,375 | 12,231 | 5,762 | 6,469 | 3,609 | 1,759 | 1,850 | 8,175 | 3,907 | 4,268 |
| 3 | 12,600 | 6,023 | 6,577 | 12,040 | 5,649 | 6,391 | 12,205 | 5,769 | 6,436 | 3,562 | 1,728 | 1,834 | 8,145 | 3,894 | 4,251 |
| 4 | 12,651 | 6,054 | 6,597 | 12,010 | 5,645 | 6,365 | 12,138 | 5,746 | 6,392 | 3,604 | 1,743 | 1,861 | 8,081 | 3,866 | 4,215 |
| 5 | 12,645 | 6,039 | 6,606 | 11,949 | 5,597 | 6,352 | 12,143 | 5,736 | 6,407 | 3,620 | 1,754 | 1,866 | 8,019 | 3,843 | 4,176 |
| 6 | 12,623 | 6,017 | 6,606 | 11,939 | 5,609 | 6,330 | 12,110 | 5,738 | 6,372 | 3,646 | 1,770 | 1,876 | 7,947 | 3,816 | 4,131 |
| 7 | 12,689 | 6,079 | 6,610 | 11,976 | 5,612 | 6,364 | 12,052 | 5,707 | 6,345 | 3,677 | 1,785 | 1,892 | 7,921 | 3,785 | 4,136 |
| 8 | 12,701 | 6,102 | 6,599 | 11,977 | 5,630 | 6,347 | 11,976 | 5,665 | 6,311 | 3,677 | 1,782 | 1,895 | 7,910 | 3,769 | 4,141 |
| 9 | 12,782 | 6,136 | 6,646 | 11,972 | 5,663 | 6,309 | 11,911 | 5,606 | 6,305 | 3,663 | 1,779 | 1,884 | 7,874 | 3,746 | 4,128 |
| 10 | 12,780 | 6,126 | 6,654 | 12,022 | 5,681 | 6,341 | 11,862 | 5,583 | 6,279 | 3,638 | 1,778 | 1,860 | 7,940 | 3,766 | 4,174 |
| 11 | 12,743 | 6,088 | 6,655 | 12,002 | 5,679 | 6,323 | 11,812 | 5,585 | 6,227 | 3,638 | 1,764 | 1,874 | 7,967 | 3,785 | 4,182 |
| 12 | 12,779 | 6,117 | 6,662 | 12,050 | 5,677 | 6,373 | 11,764 | 5,572 | 6,192 | 3,659 | 1,763 | 1,896 | 7,942 | 3,771 | 4,171 |
| 13 | 12,850 | 6,177 | 6,673 | 11,963 | 5,640 | 6,323 | 11,681 | 5,548 | 6,133 | 3,670 | 1,767 | 1,903 | 7,906 | 3,764 | 4,142 |
| 14 | 12,843 | 6,163 | 6,680 | 11,940 | 5,622 | 6,318 | 11,658 | 5,573 | 6,085 | 3,629 | 1,765 | 1,864 | 7,826 | 3,736 | 4,090 |
| 15 | 12,821 | 6,154 | 6,667 | 11,882 | 5,602 | 6,280 | 11,576 | 5,519 | 6,057 | 3,645 | 1,767 | 1,878 | 7,810 | 3,718 | 4,092 |
| 16 | 12,819 | 6,161 | 6,658 | 11,809 | 5,559 | 6,250 | 11,521 | 5,496 | 6,025 | 3,620 | 1,756 | 1,864 | 7,786 | 3,715 | 4,071 |
| 17 | 12,793 | 6,154 | 6,639 | 11,785 | 5,552 | 6,233 | 11,390 | 5,437 | 5,953 | 3,559 | 1,725 | 1,834 | 7,720 | 3,704 | 4,016 |
| 18 | 12,724 | 6,115 | 6,609 | 11,690 | 5,520 | 6,170 | 11,283 | 5,394 | 5,889 | 3,522 | 1,689 | 1,833 | 7,596 | 3,663 | 3,933 |
| 19 | 12,610 | 6,047 | 6,563 | 11,571 | 5,464 | 6,107 | 11,199 | 5,351 | 5,848 | 3,520 | 1,692 | 1,828 | 7,528 | 3,642 | 3,886 |
| 20 | 12,507 | 5,969 | 6,538 | 11,473 | 5,417 | 6,056 | 11,035 | 5,293 | 5,742 | 3,500 | 1,679 | 1,821 | 7,422 | 3,581 | 3,841 |
| 21 | 12,456 | 5,963 | 6,493 | 11,340 | 5,344 | 5,996 | 10,864 | 5,202 | 5,662 | 3,467 | 1,660 | 1,807 | 7,328 | 3,531 | 3,797 |

資料：総務課

注) 平成8年度数値は、衆議院議員選挙の関係で10月7日現在の登録者数となっている。

(各年9月2日現在)

| 瀬 峰 | | | 鶯 沢 | | | 金 成 | | | 志 波 姫 | | | 花 山 | | | 合 計 | | |
|-------|-------|-------|-------|-------|-------|-------|-------|-------|--------|-------|-------|-------|-----|-----|--------|--------|--------|
| 総 数 | 男 | 女 | 総 数 | 男 | 女 | 総 数 | 男 | 女 | 総 数 | 男 | 女 | 総 数 | 男 | 女 | 総 数 | 男 | 女 |
| 4,530 | 2,156 | 2,374 | 2,919 | 1,379 | 1,540 | 6,920 | 3,271 | 3,649 | 5,983 | 2,829 | 3,154 | 1,530 | 740 | 790 | 70,717 | 33,543 | 37,174 |
| 4,506 | 2,143 | 2,363 | 2,885 | 1,359 | 1,526 | 6,912 | 3,274 | 3,638 | 5,977 | 2,809 | 3,168 | 1,521 | 738 | 783 | 70,453 | 33,419 | 37,034 |
| 4,514 | 2,161 | 2,353 | 2,883 | 1,356 | 1,527 | 6,884 | 3,267 | 3,617 | 5,967 | 2,821 | 3,146 | 1,516 | 728 | 788 | 70,316 | 33,396 | 36,920 |
| 4,517 | 2,145 | 2,372 | 2,882 | 1,356 | 1,526 | 6,842 | 3,246 | 3,596 | 5,966 | 2,813 | 3,153 | 1,485 | 714 | 771 | 70,176 | 33,328 | 36,848 |
| 4,502 | 2,138 | 2,364 | 2,850 | 1,343 | 1,507 | 6,835 | 3,241 | 3,594 | 5,959 | 2,813 | 3,146 | 1,457 | 703 | 754 | 69,979 | 33,207 | 36,772 |
| 4,509 | 2,136 | 2,373 | 2,818 | 1,316 | 1,502 | 6,859 | 3,265 | 3,594 | 5,947 | 2,813 | 3,134 | 1,438 | 689 | 749 | 69,836 | 33,169 | 36,667 |
| 4,446 | 2,099 | 2,347 | 2,797 | 1,306 | 1,491 | 6,877 | 3,276 | 3,601 | 5,920 | 2,816 | 3,104 | 1,438 | 684 | 754 | 69,793 | 33,149 | 36,644 |
| 4,455 | 2,116 | 2,339 | 2,750 | 1,288 | 1,462 | 6,832 | 3,256 | 3,576 | 5,913 | 2,816 | 3,097 | 1,414 | 671 | 743 | 69,605 | 33,095 | 36,510 |
| 4,426 | 2,096 | 2,330 | 2,729 | 1,286 | 1,443 | 6,819 | 3,249 | 3,570 | 5,908 | 2,818 | 3,090 | 1,408 | 672 | 736 | 69,492 | 33,051 | 36,441 |
| 4,455 | 2,114 | 2,341 | 2,707 | 1,267 | 1,440 | 6,861 | 3,282 | 3,579 | 5,937 | 2,839 | 3,098 | 1,394 | 665 | 729 | 69,596 | 33,101 | 36,495 |
| 4,480 | 2,135 | 2,345 | 2,675 | 1,251 | 1,424 | 6,865 | 3,284 | 3,581 | 6,012 | 2,881 | 3,131 | 1,384 | 661 | 723 | 69,578 | 33,113 | 36,465 |
| 4,481 | 2,117 | 2,364 | 2,665 | 1,256 | 1,409 | 6,825 | 3,260 | 3,565 | 6,071 | 2,891 | 3,180 | 1,382 | 659 | 723 | 69,618 | 33,083 | 36,535 |
| 4,470 | 2,122 | 2,348 | 2,650 | 1,251 | 1,399 | 6,883 | 3,299 | 3,584 | 6,111 | 2,909 | 3,202 | 1,388 | 660 | 728 | 69,572 | 33,137 | 36,435 |
| 4,459 | 2,111 | 2,348 | 2,623 | 1,244 | 1,379 | 6,853 | 3,286 | 3,567 | 6,125 | 2,907 | 3,218 | 1,390 | 665 | 725 | 69,346 | 33,072 | 36,274 |
| 4,463 | 2,115 | 2,348 | 2,621 | 1,239 | 1,882 | 6,858 | 3,298 | 3,560 | 6,111 | 2,901 | 3,210 | 1,389 | 661 | 728 | 69,176 | 32,974 | 36,702 |
| 4,441 | 2,098 | 2,343 | 2,602 | 1,232 | 1,370 | 6,794 | 3,265 | 3,529 | 6,097 | 2,892 | 3,205 | 1,359 | 641 | 718 | 68,848 | 32,815 | 36,033 |
| 4,450 | 2,108 | 2,342 | 2,579 | 1,216 | 1,363 | 6,745 | 3,225 | 3,520 | 6,103 | 2,894 | 3,209 | 1,345 | 636 | 709 | 68,469 | 32,651 | 35,818 |
| 4,403 | 2,093 | 2,310 | 2,520 | 1,183 | 1,337 | 6,693 | 3,207 | 3,486 | 6,078 | 2,879 | 3,199 | 1,312 | 628 | 684 | 67,821 | 32,371 | 35,450 |
| 4,353 | 2,055 | 2,298 | 2,492 | 1,173 | 1,319 | 6,631 | 3,163 | 3,468 | 6,043 | 2,866 | 3,177 | 1,290 | 613 | 677 | 67,237 | 32,066 | 35,171 |
| 4,313 | 2,036 | 2,277 | 2,474 | 1,174 | 1,300 | 6,539 | 3,117 | 3,422 | 6,041 | 2,861 | 3,180 | 1,265 | 600 | 665 | 66,569 | 31,727 | 34,842 |
| 4,268 | 2,013 | 2,255 | 2,431 | 1,148 | 1,283 | 6,508 | 3,099 | 3,409 | 60,022 | 2,850 | 3,172 | 1,232 | 581 | 651 | 65,916 | 31,391 | 34,525 |

28. 選挙投票状況の推移

| 選挙名 選挙執行日 | 市町村名 | 当日有権者数(人) | | | 投票者数(人) | | | 投票率(%) | | |
|----------------------|------------|---------------|---------------|---------------|---------------|---------------|---------------|--------------|--------------|--------------|
| | | 男 | 女 | 総数 | 男 | 女 | 総数 | 男 | 女 | 総数 |
| 衆議院小選挙区選出議員選挙 | | | | | | | | | | |
| 平成15年11月 9日執行 | 築館町 | 6,157 | 6,663 | 12,820 | 4,023 | 4,224 | 8,247 | 65.34 | 63.39 | 64.33 |
| | 若柳町 | 5,595 | 6,286 | 11,881 | 4,247 | 4,718 | 8,965 | 75.91 | 75.06 | 75.46 |
| | 栗駒町 | 5,508 | 6,047 | 11,555 | 3,938 | 4,093 | 8,031 | 71.50 | 67.69 | 69.50 |
| | 高清水町 | 1,767 | 1,874 | 3,641 | 1,168 | 1,273 | 2,441 | 66.10 | 67.93 | 67.04 |
| | 一迫町 | 3,719 | 4,077 | 7,796 | 2,629 | 2,804 | 5,433 | 70.69 | 68.78 | 69.69 |
| | 瀬峰町 | 2,106 | 2,344 | 4,450 | 1,435 | 1,569 | 3,004 | 68.14 | 66.94 | 67.51 |
| | 鶯沢町 | 1,236 | 1,373 | 2,609 | 976 | 1,031 | 2,007 | 78.96 | 75.09 | 76.93 |
| | 金成町 | 3,295 | 3,550 | 6,845 | 2,337 | 2,465 | 4,802 | 70.93 | 69.44 | 70.15 |
| | 志波姫町 | 2,897 | 3,205 | 6,102 | 2,030 | 2,146 | 4,176 | 70.07 | 66.96 | 68.44 |
| | 花山村 | 656 | 729 | 1,385 | 506 | 548 | 1,054 | 77.13 | 75.17 | 76.10 |
| | 栗原郡 | 32,936 | 36,148 | 69,084 | 23,289 | 24,871 | 48,160 | 70.71 | 68.80 | 69.71 |
| 平成17年 9月11日執行 | 栗原市 | 32,613 | 35,773 | 68,386 | 22,762 | 24,176 | 46,938 | 69.79 | 67.58 | 68.64 |
| 平成21年 8月30日執行 | 栗原市 | 31,358 | 34,508 | 65,866 | 22,963 | 24,206 | 47,169 | 73.23 | 70.15 | 71.61 |
| 衆議院比例選出議員選挙 | | | | | | | | | | |
| 平成15年11月 9日執行 | 築館町 | 6,157 | 6,663 | 12,820 | 4,022 | 4,222 | 8,244 | 65.32 | 63.36 | 64.31 |
| | 若柳町 | 5,601 | 6,291 | 11,892 | 4,245 | 4,704 | 8,949 | 75.79 | 74.77 | 75.25 |
| | 栗駒町 | 5,509 | 6,048 | 11,557 | 3,938 | 4,093 | 8,031 | 71.48 | 67.68 | 69.49 |
| | 高清水町 | 1,767 | 1,876 | 3,643 | 1,168 | 1,273 | 2,441 | 66.10 | 67.86 | 67.01 |
| | 一迫町 | 3,720 | 4,079 | 7,799 | 2,627 | 2,802 | 5,429 | 70.62 | 68.69 | 69.61 |
| | 瀬峰町 | 2,108 | 2,346 | 4,454 | 1,434 | 1,568 | 3,002 | 68.03 | 66.84 | 67.40 |
| | 鶯沢町 | 1,239 | 1,374 | 2,613 | 976 | 1,031 | 2,007 | 78.77 | 75.04 | 76.81 |
| | 金成町 | 3,295 | 3,551 | 6,846 | 2,335 | 2,464 | 4,799 | 70.86 | 69.39 | 70.10 |
| | 志波姫町 | 2,897 | 3,205 | 6,102 | 2,030 | 2,146 | 4,176 | 70.07 | 66.96 | 68.44 |
| | 花山村 | 656 | 729 | 1,385 | 506 | 548 | 1,054 | 77.13 | 75.17 | 76.10 |
| | 栗原郡 | 32,949 | 36,162 | 69,111 | 23,281 | 24,851 | 48,132 | 70.66 | 68.72 | 69.64 |
| 平成17年 9月11日執行 | 栗原市 | 32,627 | 35,787 | 68,414 | 22,757 | 24,167 | 46,924 | 69.75 | 67.53 | 68.59 |
| 平成21年 8月30日執行 | 栗原市 | 31,358 | 34,508 | 65,866 | 22,961 | 24,203 | 47,164 | 73.22 | 70.14 | 71.61 |
| 参議院議員選挙 | | | | | | | | | | |
| 平成13年 7月29日執行 | 築館町 | 6,199 | 6,696 | 12,895 | 3,629 | 3,701 | 7,330 | 58.54 | 55.27 | 56.84 |
| | 若柳町 | 5,641 | 6,339 | 11,980 | 3,765 | 4,075 | 7,840 | 66.74 | 64.28 | 65.44 |
| | 栗駒町 | 5,563 | 6,146 | 11,709 | 3,692 | 3,789 | 7,481 | 66.37 | 61.65 | 63.89 |
| | 高清水町 | 1,767 | 1,901 | 3,668 | 985 | 1,050 | 2,035 | 55.74 | 55.23 | 55.48 |
| | 一迫町 | 3,755 | 4,139 | 7,894 | 2,364 | 2,495 | 4,859 | 62.96 | 60.28 | 61.55 |
| | 瀬峰町 | 2,130 | 2,348 | 4,478 | 1,202 | 1,294 | 2,496 | 56.43 | 55.11 | 55.74 |
| | 鶯沢町 | 1,251 | 1,399 | 2,650 | 958 | 999 | 1,957 | 76.58 | 71.41 | 73.85 |
| | 金成町 | 3,272 | 3,562 | 6,834 | 2,036 | 2,165 | 4,201 | 62.22 | 60.78 | 61.47 |
| | 志波姫町 | 2,913 | 3,205 | 6,118 | 1,729 | 1,759 | 3,488 | 59.35 | 54.88 | 57.01 |
| | 花山村 | 659 | 725 | 1,384 | 482 | 504 | 986 | 73.14 | 69.52 | 71.24 |
| | 栗原郡 | 33,150 | 36,460 | 69,610 | 20,842 | 21,831 | 42,673 | 62.87 | 59.88 | 61.30 |
| 平成16年 7月11日執行 | 築館町 | 6,161 | 6,656 | 12,817 | 3,600 | 3,701 | 7,301 | 58.43 | 55.60 | 56.96 |
| | 若柳町 | 5,581 | 6,252 | 11,833 | 3,873 | 4,242 | 8,115 | 69.40 | 67.85 | 68.58 |
| | 栗駒町 | 5,518 | 6,042 | 11,560 | 3,759 | 3,923 | 7,682 | 68.12 | 64.93 | 66.45 |
| | 高清水町 | 1,757 | 1,873 | 3,630 | 1,052 | 1,100 | 2,152 | 59.87 | 58.73 | 59.28 |
| | 一迫町 | 3,726 | 4,075 | 7,801 | 2,394 | 2,506 | 4,900 | 64.25 | 61.50 | 62.81 |
| | 瀬峰町 | 2,104 | 2,353 | 4,457 | 1,241 | 1,327 | 2,568 | 58.98 | 56.40 | 57.62 |
| | 鶯沢町 | 1,231 | 1,379 | 2,610 | 991 | 1,076 | 2,067 | 80.50 | 78.03 | 79.20 |
| | 金成町 | 3,278 | 3,532 | 6,810 | 2,110 | 2,231 | 4,341 | 64.37 | 63.17 | 63.74 |
| | 志波姫町 | 2,899 | 3,205 | 6,104 | 1,841 | 1,893 | 3,734 | 63.50 | 59.06 | 61.17 |
| | 花山村 | 643 | 722 | 1,365 | 494 | 519 | 1,013 | 76.83 | 71.88 | 74.21 |
| | 栗原郡 | 32,898 | 36,089 | 68,987 | 21,355 | 22,518 | 43,873 | 64.91 | 62.40 | 63.60 |
| 平成19年 7月29日執行 | 栗原市 | 32,132 | 35,258 | 67,390 | 20,411 | 21,016 | 41,427 | 63.52 | 59.61 | 61.47 |

| 選挙名 選挙執行日 | 市町村名 | 当日有権者数(人) | | | 投票者数(人) | | | 投票率(%) | | |
|--------------------|------------|---------------|---------------|---------------|---------------|---------------|---------------|--------------|--------------|--------------|
| | | 男 | 女 | 総数 | 男 | 女 | 総数 | 男 | 女 | 総数 |
| 宮城県知事選挙 | | | | | | | | | | |
| 平成13年11月18日執行 | 築館町 | 6,134 | 6,613 | 12,747 | 2,672 | 2,909 | 5,581 | 43.56 | 43.99 | 43.78 |
| | 若柳町 | 5,598 | 6,274 | 11,872 | 2,761 | 3,234 | 5,995 | 49.32 | 51.55 | 50.50 |
| | 栗駒町 | 5,509 | 6,093 | 11,602 | 2,615 | 2,811 | 5,426 | 47.47 | 46.13 | 46.77 |
| | 高清水町 | 1,759 | 1,885 | 3,644 | 804 | 924 | 1,728 | 45.71 | 49.02 | 47.42 |
| | 一迫町 | 3,727 | 4,103 | 7,830 | 1,887 | 2,079 | 3,966 | 50.63 | 50.67 | 50.65 |
| | 瀬峰町 | 2,103 | 2,332 | 4,435 | 888 | 1,010 | 1,898 | 42.23 | 43.31 | 42.80 |
| | 鶯沢町 | 1,240 | 1,382 | 2,622 | 769 | 837 | 1,606 | 62.02 | 60.56 | 61.25 |
| | 金成町 | 3,285 | 3,559 | 6,844 | 1,556 | 1,745 | 3,301 | 47.37 | 49.03 | 48.23 |
| | 志波姫町 | 2,882 | 3,185 | 6,067 | 1,314 | 1,455 | 2,769 | 45.59 | 45.68 | 45.64 |
| | 花山村 | 653 | 716 | 1,369 | 429 | 497 | 926 | 65.70 | 69.41 | 67.64 |
| | 栗原郡 | 32,890 | 36,142 | 69,032 | 15,695 | 17,501 | 33,196 | 47.72 | 48.42 | 48.09 |
| 平成17年10月23日執行 | 栗原市 | 32,396 | 35,571 | 67,967 | 16,654 | 17,499 | 34,153 | 51.41 | 49.19 | 50.25 |
| 平成21年10月25日執行 | 栗原市 | 31,158 | 34,292 | 65,450 | 18,104 | 19,964 | 38,068 | 58.10 | 58.22 | 58.16 |
| 宮城県議会議員一般選挙 | | | | | | | | | | |
| 平成15年 4月13日執行 | 築館町 | 6,065 | 6,594 | 12,659 | 3,971 | 4,446 | 8,417 | 65.47 | 67.42 | 66.49 |
| | 若柳町 | 5,541 | 6,219 | 11,760 | 4,227 | 4,837 | 9,064 | 76.29 | 77.78 | 77.07 |
| | 栗駒町 | 5,490 | 6,028 | 11,518 | 3,759 | 4,001 | 7,760 | 68.47 | 66.37 | 67.37 |
| | 高清水町 | 1,751 | 1,850 | 3,601 | 1,091 | 1,216 | 2,307 | 62.31 | 65.73 | 64.07 |
| | 一迫町 | 3,674 | 4,048 | 7,722 | 2,725 | 3,035 | 5,760 | 74.17 | 74.98 | 74.59 |
| | 瀬峰町 | 2,093 | 2,320 | 4,413 | 1,139 | 1,258 | 2,397 | 54.42 | 54.22 | 54.32 |
| | 鶯沢町 | 1,227 | 1,368 | 2,595 | 950 | 1,016 | 1,966 | 77.42 | 74.27 | 75.76 |
| | 金成町 | 3,256 | 3,530 | 6,786 | 2,227 | 2,446 | 4,673 | 68.40 | 69.29 | 68.86 |
| | 志波姫町 | 2,865 | 3,176 | 6,041 | 1,964 | 2,208 | 4,172 | 68.55 | 69.52 | 69.06 |
| | 花山村 | 654 | 721 | 1,375 | 538 | 582 | 1,120 | 82.26 | 80.72 | 81.45 |
| | 栗原郡 | 32,616 | 35,854 | 68,470 | 22,591 | 25,045 | 47,636 | 69.26 | 69.85 | 69.57 |
| 平成19年 4月 8日執行 | 栗原市 | 31,815 | 34,970 | 66,785 | 20,768 | 22,597 | 43,365 | 65.28 | 64.62 | 64.93 |
| 栗原市長選挙 | | | | | | | | | | |
| 平成17年 5月 1日執行 | 栗原市 | 32,280 | 35,528 | 67,808 | 26,845 | 30,392 | 57,237 | 83.16 | 85.54 | 84.41 |
| 平成21年 4月19日執行 | 栗原市 | 31,119 | 34,314 | 65,433 | 無投票 | | | | | |
| 栗原市議会議員一般選挙 | | | | | | | | | | |
| 選挙区 | | | | | | | | | | |
| 平成17年 5月 1日執行 | 築館 | 5,999 | 6,545 | 12,544 | 4,645 | 5,274 | 9,919 | 77.43 | 80.58 | 79.07 |
| | 若柳 | 5,489 | 6,172 | 11,661 | 4,725 | 5,433 | 10,158 | 86.08 | 88.03 | 87.11 |
| | 栗駒 | 5,409 | 5,941 | 11,350 | 4,569 | 5,092 | 9,661 | 84.47 | 85.71 | 85.12 |
| | 高清水 | 1,716 | 1,830 | 3,546 | 1,390 | 1,573 | 2,963 | 81.00 | 85.96 | 83.56 |
| | 一迫 | 3,679 | 4,013 | 7,692 | 3,100 | 3,455 | 6,555 | 84.26 | 86.10 | 85.22 |
| | 瀬峰 | 2,079 | 2,322 | 4,401 | 1,688 | 1,928 | 3,616 | 81.19 | 83.03 | 82.16 |
| | 鶯沢 | 1,198 | 1,349 | 2,547 | 1,085 | 1,222 | 2,307 | 90.57 | 90.59 | 90.58 |
| | 金成 | 3,215 | 3,476 | 6,691 | 2,676 | 3,037 | 5,713 | 83.23 | 87.37 | 85.38 |
| | 志波姫 | 2,860 | 3,168 | 6,028 | 2,396 | 2,744 | 5,140 | 83.78 | 86.62 | 85.27 |
| | 花山 | 636 | 712 | 1,348 | 570 | 640 | 1,210 | 89.62 | 89.89 | 89.76 |
| | 栗原市 | 32,280 | 35,528 | 67,808 | 26,844 | 30,398 | 57,242 | 83.16 | 85.56 | 84.42 |
| 平成21年 4月19日執行 | 栗原市 | 31,119 | 34,314 | 65,433 | 24,421 | 27,470 | 51,891 | 78.48 | 80.05 | 79.30 |

資料：県選挙管理委員会、市選挙管理委員会

3 産業・経済

(1) 事業所

29. 事業所数及び従業者数

| 年次 | 区分 | 全産業 | 農林漁業 | 鉱業 | 建設業 | 製造業 | 電気・ガス・ 熱供給・ 水道業 | 運輸・ 通信業 | 卸売・ 小売業、 飲食店 |
|------|------|--------|------|----|-------|--------|-----------------------|------------|--------------------|
| 平成3年 | 事業所数 | 4,700 | 39 | 6 | 589 | 451 | 11 | 135 | 2,148 |
| | 従業者数 | 35,803 | 400 | 54 | 4,931 | 11,549 | 106 | 1,350 | 8,090 |
| 8 | 事業所数 | 4,493 | 37 | 5 | 580 | 404 | 14 | 124 | 1,999 |
| | 従業者数 | 35,004 | 587 | 64 | 5,106 | 9,635 | 109 | 1,245 | 8,102 |
| 11 | 事業所数 | 3,960 | 31 | 2 | 543 | 365 | 1 | 90 | 1,879 |
| | 従業者数 | 28,378 | 397 | 8 | 4,852 | 8,825 | 57 | 945 | 7,560 |
| 13 | 事業所数 | 4,317 | 38 | 2 | 526 | 354 | 23 | 122 | 1,827 |
| | 従業者数 | 32,846 | 499 | 22 | 4,407 | 8,304 | 119 | 1,366 | 8,067 |

| 年次 | 区分 | 全産業 | 農林漁業 | 鉱業 | 建設業 | 製造業 | 電気・ガス・ 熱供給・ 水道業 | 情報通信業 | 運輸業 |
|-------|------|--------|------|----|-------|-------|-----------------------|-------|-------|
| 平成16年 | 事業所数 | 3,741 | 30 | 2 | 488 | 340 | 1 | 11 | 75 |
| | 従業者数 | 27,361 | 519 | 16 | 3,666 | 7,930 | 73 | 35 | 976 |
| 18 | 事業所数 | 3,935 | 40 | 1 | 458 | 313 | 12 | 8 | 77 |
| | 従業者数 | 31,164 | 596 | 9 | 3,178 | 7,500 | 126 | 30 | 1,076 |

資料：事業所統計調査（平成3年まで），平成8年から事業所・企業統計調査

注）平成11年，16年は簡易調査のため，民営（国及び地方公共団体を除く）の事業所を調査対象としている。
平成16年調査に用いた産業分類は，日本標準産業分類（平成14年3月改訂）を基に再編成したものとなっている。

単位：所・人（平成3・11年7月1日，平成8・13年10月1日）

| 金融・ 保険業 | 不動産業 | サービス業 | 公 務 |
|------------|------|-------|-------|
| 42 | 29 | 1,154 | 96 |
| 513 | 62 | 7,406 | 1,342 |
| 40 | 27 | 1,166 | 97 |
| 513 | 60 | 8,116 | 1,467 |
| 33 | 26 | 990 | |
| 401 | 78 | 5,255 | |
| 36 | 33 | 1,251 | 105 |
| 433 | 76 | 8,242 | 1,311 |

単位：所・人（平成16年6月1日，平成18年10月1日）

| 卸売・ 小売業 | 金融・ 保険業 | 不動産業 | 飲食店， 宿泊業 | 医療，福祉 | 教 育， 学習支援業 | 複 合 サービス 業 | サービス業 (他に分類 されないもの) | 公 務 (他に分類 されないもの) |
|------------|------------|------|-------------|-------|---------------|------------------|---------------------------|-------------------------|
| 1,291 | 32 | 46 | 420 | 139 | 75 | 34 | 757 | |
| 6,135 | 362 | 118 | 1,797 | 1,853 | 356 | 510 | 3,015 | |
| 1,209 | 34 | 55 | 423 | 223 | 175 | 68 | 775 | 64 |
| 6,121 | 531 | 110 | 1,686 | 3,327 | 1,585 | 850 | 3,236 | 1,203 |

30. 産業中分類別，地区別，民営事業所数及び従業者数

| 産業中分類 | 築 館 | | 若 柳 | | 栗 駒 | | 高 清 水 | | 一 迫 | | 瀬 |
|-------------------------|------------|--------------|------------|--------------|------------|--------------|------------|--------------|------------|--------------|------------|
| | 事業所数 | 従業者数 | 事業所数 | 従業者数 | 事業所数 | 従業者数 | 事業所数 | 従業者数 | 事業所数 | 従業者数 | 事業所数 |
| A～Q 全産業 | 944 | 7,650 | 647 | 4,336 | 597 | 3,434 | 201 | 2,004 | 365 | 2,252 | 217 |
| A～C 農林漁業 | 7 | 113 | 3 | 23 | 4 | 20 | 3 | 57 | 4 | 79 | - |
| 01 農業 | 6 | 98 | 3 | 23 | 4 | 20 | 3 | 57 | 4 | 79 | - |
| 02 林業 | - | - | - | - | - | - | - | - | - | - | - |
| 03 漁業 | - | - | - | - | - | - | - | - | - | - | - |
| 04 水産養殖業 | 1 | 15 | - | - | - | - | - | - | - | - | - |
| D 鉱業 | 1 | 8 | - | - | - | - | - | - | - | - | - |
| 05 鉱業 | 1 | 8 | - | - | - | - | - | - | - | - | - |
| E 建設業 | 89 | 887 | 64 | 394 | 64 | 531 | 37 | 273 | 67 | 539 | 33 |
| 06 総合工事業 | 49 | 627 | 22 | 239 | 29 | 327 | 15 | 182 | 25 | 311 | 16 |
| 07 職別工事業（設備工事業を除く） | 25 | 133 | 28 | 86 | 25 | 96 | 18 | 62 | 34 | 168 | 11 |
| 08 設備工事業 | 15 | 127 | 14 | 69 | 10 | 108 | 4 | 29 | 8 | 60 | 6 |
| F 製造業 | 72 | 1,777 | 55 | 1,309 | 53 | 910 | 23 | 921 | 39 | 597 | 19 |
| 09 食料品製造業 | 11 | 98 | 11 | 107 | 10 | 103 | 4 | 557 | 5 | 42 | 2 |
| 10 飲料・たばこ・飼料製造業 | 1 | 8 | - | - | 2 | 10 | - | - | 3 | 27 | 2 |
| 11 繊維工業（衣服，その他の繊維製品を除く） | - | - | 1 | 4 | - | - | - | - | 1 | 19 | - |
| 12 衣服・その他の繊維製品製造業 | 10 | 190 | 6 | 158 | 10 | 190 | 2 | 11 | 3 | 10 | 2 |
| 13 木材・木製品製造業（家具を除く） | 3 | 22 | 3 | 54 | 3 | 21 | - | - | 4 | 15 | 1 |
| 14 家具・装備品製造業 | 4 | 10 | 4 | 7 | 2 | 5 | - | - | 1 | 2 | - |
| 15 パルプ・紙・紙加工品製造業 | 2 | 25 | 2 | 5 | - | - | - | - | 1 | 1 | - |
| 16 印刷・同関連業 | 3 | 41 | 2 | 7 | 2 | 11 | 1 | 86 | 2 | 2 | - |
| 17 化学工業 | - | - | - | - | - | - | - | - | - | - | - |
| 18 石油製品・石炭製品製造業 | - | - | - | - | - | - | - | - | - | - | - |
| 19 プラスチック製品製造業（別掲を除く） | 1 | 24 | 3 | 78 | 1 | 5 | 1 | 71 | 7 | 265 | 3 |
| 20 ゴム製品製造業 | - | - | 2 | 136 | 1 | 44 | - | - | - | - | 1 |
| 21 なめし革・同製品・毛皮製造業 | - | - | 2 | 6 | - | - | - | - | - | - | - |
| 22 窯業・土石製品製造業 | 10 | 142 | 4 | 555 | 3 | 48 | 2 | 16 | - | - | - |
| 23 鉄鋼業 | - | - | - | - | - | - | 1 | 2 | - | - | - |
| 24 非鉄金属製造業 | - | - | - | - | 4 | 153 | - | - | - | - | 1 |
| 25 金属製品製造業 | 4 | 86 | 2 | 8 | 2 | 21 | - | - | 1 | 1 | 4 |
| 26 一般機械器具製造業 | 4 | 64 | 2 | 31 | 1 | 58 | 6 | 104 | - | - | 1 |
| 27 電気機械器具製造業 | 2 | 300 | 2 | 23 | 3 | 59 | 2 | 47 | 1 | 5 | 1 |
| 28 情報通信機械器具製造業 | 5 | 210 | - | - | - | - | - | - | 1 | 8 | - |
| 29 電子部品・デバイス製造業 | 4 | 190 | 1 | 94 | 2 | 43 | 2 | 10 | 5 | 189 | - |
| 30 輸送用機械器具製造業 | 3 | 163 | 1 | 9 | 1 | 16 | - | - | 3 | 8 | - |
| 31 精密機械器具製造業 | 3 | 193 | - | - | 1 | 18 | - | - | - | - | 1 |
| 32 その他の製造業 | 2 | 11 | 7 | 27 | 5 | 105 | 2 | 17 | 1 | 3 | - |
| G 電気・ガス・熱供給・水道業 | 1 | 73 | - | - | - | - | - | - | - | - | - |
| 33 電気業 | 1 | 73 | - | - | - | - | - | - | - | - | - |
| 34 ガス業 | - | - | - | - | - | - | - | - | - | - | - |
| 35 熱供給業 | - | - | - | - | - | - | - | - | - | - | - |
| 36 水道業 | - | - | - | - | - | - | - | - | - | - | - |
| H 情報通信業 | 4 | 15 | 4 | 10 | 1 | 3 | - | - | - | - | - |
| 37 通信業 | 3 | 14 | 3 | 9 | - | - | - | - | - | - | - |
| 38 放送業 | - | - | - | - | - | - | - | - | - | - | - |
| 39 情報サービス業 | - | - | - | - | - | - | - | - | - | - | - |
| 40 インターネット附随サービス業 | - | - | - | - | - | - | - | - | - | - | - |
| 41 映像・音声・文字情報制作業 | 1 | 1 | 1 | 1 | 1 | 3 | - | - | - | - | - |
| I 運輸業 | 18 | 356 | 7 | 132 | 9 | 80 | 9 | 119 | 8 | 65 | 6 |
| 42 鉄道業 | - | - | 1 | 18 | 1 | 3 | - | - | - | - | 1 |
| 43 道路旅客運送業 | 4 | 89 | 2 | 42 | 4 | 59 | 1 | 10 | 2 | 11 | 1 |
| 44 道路貨物運送業 | 13 | 256 | 4 | 72 | 4 | 18 | 7 | 107 | 6 | 54 | 4 |
| 45 水運業 | - | - | - | - | - | - | - | - | - | - | - |
| 46 航空運輸業 | - | - | - | - | - | - | - | - | - | - | - |
| 47 倉庫業 | - | - | - | - | - | - | 1 | 2 | - | - | - |
| 48 運輸に附帯するサービス業 | 1 | 11 | - | - | - | - | - | - | - | - | - |

資料：平成16年事業所・企業統計調査

単位：所・人（平成16年6月1日現在）

| 峰 | | 鶯 沢 | | 金 成 | | 志 波 姫 | | 花 山 | | 合 計 | | 産 業 中 分 類 |
|-------|------|-------|------|-------|------|-------|------|------|-------|--------|--------------------------|-----------|
| 従業者数 | 事業所数 | 従業者数 | 事業所数 | 従業者数 | 事業所数 | 従業者数 | 事業所数 | 従業者数 | 事業所数 | 従業者数 | | |
| 1,312 | 125 | 1,075 | 318 | 2,990 | 242 | 2,002 | 85 | 306 | 3,741 | 27,361 | A~Q 全産業 | |
| - | 1 | 7 | 5 | 177 | 1 | 30 | 2 | 13 | 30 | 519 | A~C 農林漁業 | |
| - | 1 | 7 | 5 | 177 | 1 | 30 | 1 | 8 | 28 | 499 | 0 1 農業 | |
| - | - | - | - | - | - | - | - | - | 0 | 0 | 0 2 林業 | |
| - | - | - | - | - | - | - | - | - | 0 | 0 | 0 3 漁業 | |
| - | - | - | - | - | - | - | 1 | 5 | 2 | 20 | 0 4 水産養殖業 | |
| - | - | - | - | - | - | - | 1 | 8 | 2 | 16 | D 鉱業 | |
| - | - | - | - | - | - | - | 1 | 8 | 2 | 16 | 0 5 鉱業 | |
| 220 | 23 | 158 | 56 | 348 | 37 | 247 | 18 | 69 | 488 | 3,666 | E 建設業 | |
| 131 | 11 | 113 | 24 | 214 | 13 | 119 | 8 | 41 | 212 | 2,304 | 0 6 総合工事業 | |
| 49 | 9 | 15 | 26 | 112 | 18 | 83 | 9 | 25 | 203 | 829 | 0 7 職別工事業（設備工事業を除く） | |
| 40 | 3 | 30 | 6 | 22 | 6 | 45 | 1 | 3 | 73 | 533 | 0 8 設備工事業 | |
| 327 | 21 | 527 | 29 | 1,186 | 25 | 357 | 4 | 19 | 340 | 7,930 | F 製造業 | |
| 36 | 1 | 6 | 1 | 7 | 3 | 8 | 2 | 6 | 50 | 970 | 0 9 食料品製造業 | |
| 25 | - | - | 1 | 6 | - | - | - | - | 9 | 76 | 1 0 飲料・たばこ・飼料製造業 | |
| - | - | - | - | - | 1 | 36 | - | - | 3 | 59 | 1 1 繊維工業（衣服、その他の繊維製品を除く） | |
| 12 | 2 | 59 | 2 | 16 | 5 | 100 | - | - | 42 | 746 | 1 2 衣服・その他の繊維製品製造業 | |
| 10 | 6 | 124 | 1 | 6 | 2 | 6 | 1 | 5 | 24 | 263 | 1 3 木材・木製品製造業（家具を除く） | |
| - | 1 | 1 | 3 | 9 | 3 | 12 | - | - | 18 | 46 | 1 4 家具・装備品製造業 | |
| - | - | - | 2 | 34 | - | - | - | - | 7 | 65 | 1 5 パルプ・紙・紙加工品製造業 | |
| - | - | - | 4 | 71 | - | - | - | - | 14 | 218 | 1 6 印刷・同関連業 | |
| - | 1 | 27 | - | - | - | - | - | - | 1 | 27 | 1 7 化学工業 | |
| - | - | - | - | - | - | - | - | - | 0 | 0 | 1 8 石油製品・石炭製品製造業 | |
| 59 | - | - | 2 | 126 | - | - | - | - | 18 | 628 | 1 9 プラスチック製品製造業（別掲を除く） | |
| 5 | - | - | - | - | - | - | - | - | 4 | 185 | 2 0 ゴム製品製造業 | |
| - | - | - | - | - | - | - | - | - | 2 | 6 | 2 1 なめし革・同製品・毛皮製造業 | |
| - | - | - | - | - | - | - | - | - | 19 | 761 | 2 2 窯業・土石製品製造業 | |
| - | - | - | - | - | - | - | - | - | 1 | 2 | 2 3 鉄鋼業 | |
| 10 | 2 | 130 | 1 | 1 | - | - | - | - | 8 | 294 | 2 4 非鉄金属製造業 | |
| 145 | 1 | 7 | 3 | 17 | 1 | 3 | - | - | 18 | 288 | 2 5 金属製品製造業 | |
| 2 | 2 | 63 | 1 | 3 | 2 | 89 | - | - | 19 | 414 | 2 6 一般機械器具製造業 | |
| 5 | - | - | - | - | - | - | 1 | 8 | 12 | 447 | 2 7 電気機械器具製造業 | |
| - | - | - | 2 | 77 | 1 | 34 | - | - | 9 | 329 | 2 8 情報通信機械器具製造業 | |
| - | 3 | 100 | 3 | 293 | 2 | 13 | - | - | 22 | 932 | 2 9 電子部品・デバイス製造業 | |
| - | 1 | 1 | - | - | 3 | 45 | - | - | 12 | 242 | 3 0 輸送用機械器具製造業 | |
| 18 | - | - | 2 | 510 | - | - | - | - | 7 | 739 | 3 1 精密機械器具製造業 | |
| - | 1 | 9 | 1 | 10 | 2 | 11 | - | - | 21 | 193 | 3 2 その他の製造業 | |
| - | - | - | - | - | - | - | - | - | 1 | 73 | G 電気・ガス・熱供給・水道業 | |
| - | - | - | - | - | - | - | - | - | 1 | 73 | 3 3 電気業 | |
| - | - | - | - | - | - | - | - | - | 0 | 0 | 3 4 ガス業 | |
| - | - | - | - | - | - | - | - | - | 0 | 0 | 3 5 熱供給業 | |
| - | - | - | - | - | - | - | - | - | 0 | 0 | 3 6 水道業 | |
| - | 1 | 6 | 1 | 1 | - | - | - | - | 11 | 35 | H 情報通信業 | |
| - | - | - | - | - | - | - | - | - | 6 | 23 | 3 7 通信業 | |
| - | - | - | - | - | - | - | - | - | 0 | 0 | 3 8 放送業 | |
| - | 1 | 6 | - | - | - | - | - | - | 1 | 6 | 3 9 情報サービス業 | |
| - | - | - | - | - | - | - | - | - | 0 | 0 | 4 0 インターネット附随サービス業 | |
| - | - | - | 1 | 1 | - | - | - | - | 4 | 6 | 4 1 映像・音声・文字情報制作業 | |
| 27 | 3 | 66 | 7 | 52 | 7 | 73 | 1 | 6 | 75 | 976 | I 運輸業 | |
| 2 | - | - | 1 | 1 | 1 | 11 | - | - | 5 | 35 | 4 2 鉄道業 | |
| 6 | 1 | 2 | 2 | 8 | 2 | 25 | - | - | 19 | 252 | 4 3 道路旅客運送業 | |
| 19 | 2 | 64 | 4 | 43 | 4 | 37 | 1 | 6 | 49 | 676 | 4 4 道路貨物運送業 | |
| - | - | - | - | - | - | - | - | - | 0 | 0 | 4 5 水運業 | |
| - | - | - | - | - | - | - | - | - | 0 | 0 | 4 6 航空運輸業 | |
| - | - | - | - | - | - | - | - | - | 1 | 2 | 4 7 倉庫業 | |
| - | - | - | - | - | - | - | - | - | 1 | 11 | 4 8 運輸に附帯するサービス業 | |

30. 産業中分類別，地区別，民営事業所数及び従業者数（つづき）

| 産業中分類 | 築 館 | | 若 柳 | | 栗 駒 | | 高 清 水 | | 一 迫 | | 瀬 |
|-----------------------------|------------|--------------|------------|--------------|------------|------------|-----------|------------|------------|------------|-----------|
| | 事業所数 | 従業者数 | 事業所数 | 従業者数 | 事業所数 | 従業者数 | 事業所数 | 従業者数 | 事業所数 | 従業者数 | 事業所数 |
| J 卸売・小売業 | 299 | 1,737 | 266 | 1,118 | 219 | 883 | 57 | 322 | 135 | 505 | 67 |
| 4 9 各種商品卸売業 | - | - | - | - | - | - | - | - | - | - | - |
| 5 0 繊維・衣服等卸売業 | - | - | 3 | 7 | - | - | - | - | - | - | - |
| 5 1 飲食品卸売業 | 15 | 109 | 6 | 12 | 7 | 25 | 7 | 54 | 1 | 1 | 2 |
| 5 2 建築材料、鉱物・金属材料等卸売業 | 9 | 82 | 13 | 85 | 8 | 53 | - | - | 7 | 44 | 2 |
| 5 3 機械器具卸売業 | 9 | 92 | 3 | 25 | 4 | 13 | 1 | 2 | 2 | 8 | 1 |
| 5 4 その他の卸売業 | 5 | 16 | 7 | 21 | 1 | 1 | 2 | 48 | 1 | 2 | 1 |
| 5 5 各種商品小売業 | 2 | 8 | - | - | - | - | - | - | 2 | 6 | - |
| 5 6 織物・衣服・身の回り品小売業 | 23 | 69 | 25 | 64 | 16 | 54 | 5 | 15 | 11 | 25 | 4 |
| 5 7 飲食品小売業 | 89 | 502 | 91 | 494 | 86 | 291 | 19 | 93 | 54 | 196 | 28 |
| 5 8 自動車・自転車小売業 | 28 | 160 | 23 | 58 | 17 | 60 | 2 | 9 | 9 | 37 | 4 |
| 5 9 家具・じゅう器・機械器具小売業 | 34 | 138 | 25 | 82 | 23 | 65 | 6 | 14 | 12 | 37 | 6 |
| 6 0 その他の小売業 | 85 | 561 | 70 | 270 | 57 | 321 | 15 | 87 | 36 | 149 | 19 |
| K 金融・保険業 | 11 | 171 | 7 | 86 | 5 | 58 | 2 | 10 | 3 | 14 | 2 |
| 6 1 銀行業 | 2 | 43 | 1 | 15 | 2 | 23 | 1 | 9 | 1 | 11 | 1 |
| 6 2 協同組織金融業 | 2 | 21 | 2 | 43 | 1 | 9 | - | - | - | - | - |
| 6 3 郵便貯金取扱機関、政府関係金融機関 | - | - | - | - | - | - | - | - | - | - | - |
| 6 4 貸金業、投資業等非預金信用機関 | - | - | - | - | - | - | - | - | - | - | - |
| 6 5 証券業、商品先物取引業 | - | - | - | - | - | - | - | - | - | - | - |
| 6 6 補助的金融業、金融附帯業 | - | - | - | - | - | - | - | - | - | - | - |
| 6 7 保険業(保険媒介代理業、保険サービス業を含む) | 7 | 107 | 4 | 28 | 2 | 26 | 1 | 1 | 2 | 3 | 1 |
| L 不動産業 | 10 | 25 | 3 | 4 | 21 | 23 | 1 | 1 | 1 | 3 | 5 |
| 6 8 不動産取引業 | 2 | 10 | 1 | 1 | 2 | 3 | - | - | - | - | - |
| 6 9 不動産賃貸業・管理業 | 8 | 15 | 2 | 3 | 19 | 20 | 1 | 1 | 1 | 3 | 5 |
| M 飲食店、宿泊業 | 152 | 681 | 69 | 290 | 74 | 306 | 22 | 121 | 18 | 44 | 18 |
| 7 0 一般飲食店 | 76 | 361 | 30 | 118 | 30 | 108 | 16 | 85 | 14 | 32 | 9 |
| 7 1 遊興飲食店 | 64 | 215 | 34 | 146 | 31 | 78 | 3 | 9 | 3 | 6 | 8 |
| 7 2 宿泊業 | 12 | 105 | 5 | 26 | 13 | 120 | 3 | 27 | 1 | 6 | 1 |
| N 医療、福祉 | 38 | 445 | 28 | 433 | 18 | 165 | 4 | 41 | 14 | 155 | 8 |
| 7 3 医療業 | 28 | 219 | 22 | 232 | 14 | 109 | 3 | 11 | 10 | 66 | 4 |
| 7 4 保健衛生 | 1 | 1 | - | - | - | - | - | - | - | - | 1 |
| 7 5 社会保険・社会福祉・介護事業 | 9 | 225 | 6 | 201 | 4 | 56 | 1 | 30 | 4 | 89 | 3 |
| O 教育、学習支援業 | 24 | 183 | 12 | 52 | 9 | 19 | 1 | 1 | 5 | 21 | 9 |
| 7 6 学校教育 | 2 | 11 | 1 | 5 | - | - | - | - | - | - | - |
| 7 7 その他の教育、学習支援業 | 22 | 172 | 11 | 47 | 9 | 19 | 1 | 1 | 5 | 21 | 9 |
| P 複合サービス事業 | 4 | 43 | 4 | 59 | 9 | 72 | 1 | 24 | 5 | 85 | 3 |
| 7 8 郵便局(別掲を除く) | - | - | - | - | 2 | 2 | - | - | - | - | 2 |
| 7 9 協同組合(他に分類されないもの) | 4 | 43 | 4 | 59 | 7 | 70 | 1 | 24 | 5 | 85 | 1 |
| Q サービス業(他に分類されないもの) | 214 | 1,136 | 125 | 426 | 111 | 364 | 41 | 114 | 66 | 145 | 47 |
| 8 0 専門サービス業(他に分類されないもの) | 32 | 240 | 13 | 25 | 11 | 101 | 1 | 2 | 5 | 26 | 5 |
| 8 1 学術・開発研究機関 | - | - | - | - | - | - | - | - | - | - | 1 |
| 8 2 洗濯・理容・美容・浴場業 | 85 | 172 | 62 | 129 | 48 | 99 | 19 | 47 | 34 | 62 | 21 |
| 8 3 その他の生活関連サービス業 | 12 | 68 | 11 | 32 | 2 | 11 | - | - | 3 | 3 | - |
| 8 4 娯楽業 | 10 | 99 | 5 | 29 | 6 | 28 | 1 | 5 | - | - | - |
| 8 5 廃棄物処理業 | 4 | 86 | 1 | 9 | 3 | 28 | 2 | 9 | 1 | 4 | 3 |
| 8 6 自動車整備業 | 23 | 122 | 9 | 47 | 12 | 36 | 7 | 28 | 4 | 11 | 6 |
| 8 7 機械等修理業(別掲を除く) | 2 | 13 | 6 | 20 | 1 | 1 | 2 | 4 | 2 | 3 | 1 |
| 8 8 物品賃貸業 | 4 | 18 | 1 | 4 | 1 | 2 | - | - | - | - | 1 |
| 8 9 広告業 | - | - | - | - | - | - | - | - | - | - | - |
| 9 0 その他の事業サービス業 | 14 | 230 | 4 | 95 | 2 | 15 | 3 | 8 | 1 | 4 | 3 |
| 9 1 政治・経済・文化団体 | 12 | 42 | 3 | 13 | 1 | 6 | 1 | 3 | 1 | 6 | 1 |
| 9 2 宗教 | 16 | 46 | 10 | 23 | 24 | 37 | 5 | 8 | 14 | 22 | 5 |
| 9 3 その他のサービス業 | - | - | - | - | - | - | - | - | 1 | 4 | - |

資料：平成16年事業所・企業統計調査

単位：所・人（平成16年6月1日現在）

| 峰 | | 鶯 沢 | | 金 成 | | 志 波 姫 | | 花 山 | | 合 計 | | 産 業 中 分 類 |
|------|------|------|------|------|------|-------|------|------|-------|-------|-----------------------------|-----------|
| 従業者数 | 事業所数 | 従業者数 | 事業所数 | 従業者数 | 事業所数 | 従業者数 | 事業所数 | 従業者数 | 事業所数 | 従業者数 | | |
| 293 | 32 | 94 | 98 | 561 | 85 | 549 | 33 | 73 | 1,291 | 6,135 | J 卸売・小売業 | |
| - | - | - | - | - | - | - | - | - | 0 | 0 | 4 9 各種商品卸売業 | |
| - | 1 | 8 | - | - | 1 | 8 | - | - | 5 | 23 | 5 0 繊維・衣服等卸売業 | |
| 3 | - | - | 4 | 23 | 7 | 29 | - | - | 49 | 256 | 5 1 飲食料品卸売業 | |
| 8 | - | - | 4 | 34 | - | - | - | - | 43 | 306 | 5 2 建築材料、鉱物・金属材料等卸売業 | |
| 2 | - | - | 2 | 13 | 2 | 7 | - | - | 24 | 162 | 5 3 機械器具卸売業 | |
| 10 | - | - | 2 | 23 | 3 | 19 | - | - | 22 | 140 | 5 4 その他の卸売業 | |
| - | - | - | - | - | 2 | 10 | - | - | 6 | 24 | 5 5 各種商品小売業 | |
| 16 | 1 | 1 | 5 | 20 | 9 | 40 | 2 | 2 | 101 | 306 | 5 6 織物・衣服・身の回り品小売業 | |
| 137 | 16 | 38 | 38 | 233 | 32 | 236 | 20 | 48 | 473 | 2,268 | 5 7 飲食料品小売業 | |
| 15 | 1 | 1 | 6 | 15 | 4 | 33 | - | - | 94 | 388 | 5 8 自動車・自転車小売業 | |
| 14 | 4 | 13 | 11 | 55 | 3 | 13 | 2 | 5 | 126 | 436 | 5 9 家具・じゅう器・機械器具小売業 | |
| 88 | 9 | 33 | 26 | 145 | 22 | 154 | 9 | 18 | 348 | 1,826 | 6 0 その他の小売業 | |
| 11 | 1 | 6 | 1 | 6 | - | - | - | - | 32 | 362 | K 金融・保険業 | |
| 10 | 1 | 6 | - | - | - | - | - | - | 9 | 117 | 6 1 銀行業 | |
| - | - | - | 1 | 6 | - | - | - | - | 6 | 79 | 6 2 協同組織金融業 | |
| - | - | - | - | - | - | - | - | - | 0 | 0 | 6 3 郵便貯金取扱機関、政府関係金融機関 | |
| - | - | - | - | - | - | - | - | - | 0 | 0 | 6 4 貸金業、投資業等非預金信用機関 | |
| - | - | - | - | - | - | - | - | - | 0 | 0 | 6 5 証券業、商品先物取引業 | |
| - | - | - | - | - | - | - | - | - | 0 | 0 | 6 6 補助的金融業、金融附帯業 | |
| 1 | - | - | - | - | - | - | - | - | 17 | 166 | 6 7 保険業（保険媒介代理業、保険サービス業を含む） | |
| 25 | - | - | 3 | 13 | 1 | 5 | 1 | 19 | 46 | 118 | L 不動産業 | |
| - | - | - | 1 | 2 | - | - | - | - | 6 | 16 | 6 8 不動産取引業 | |
| 25 | - | - | 2 | 11 | 1 | 5 | 1 | 19 | 40 | 102 | 6 9 不動産賃貸業・管理業 | |
| 48 | 8 | 26 | 39 | 127 | 9 | 120 | 11 | 34 | 420 | 1,797 | M 飲食店、宿泊業 | |
| 29 | 6 | 23 | 21 | 68 | 6 | 29 | 8 | 20 | 216 | 873 | 7 0 一般飲食店 | |
| 17 | 1 | 1 | 13 | 20 | 2 | 7 | - | - | 159 | 499 | 7 1 遊興飲食店 | |
| 2 | 1 | 2 | 5 | 39 | 1 | 84 | 3 | 14 | 45 | 425 | 7 2 宿泊業 | |
| 176 | 4 | 25 | 11 | 277 | 11 | 129 | 3 | 7 | 139 | 1,853 | N 医療、福祉 | |
| 23 | 1 | 4 | 6 | 43 | 9 | 57 | - | - | 97 | 764 | 7 3 医療業 | |
| 12 | - | - | - | - | - | - | - | - | 2 | 13 | 7 4 保健衛生 | |
| 141 | 3 | 21 | 5 | 234 | 2 | 72 | 3 | 7 | 40 | 1,076 | 7 5 社会保険・社会福祉・介護事業 | |
| 19 | - | - | 1 | 15 | 13 | 45 | 1 | 1 | 75 | 356 | O 教育、学習支援業 | |
| - | - | - | 1 | 15 | 1 | 2 | - | - | 5 | 33 | 7 6 学校教育 | |
| 19 | - | - | - | - | 12 | 43 | 1 | 1 | 70 | 323 | 7 7 その他の教育、学習支援業 | |
| 19 | 1 | 9 | 2 | 40 | 3 | 154 | 2 | 5 | 34 | 510 | P 複合サービス事業 | |
| 3 | - | - | - | - | 1 | 3 | - | - | 5 | 8 | 7 8 郵便局（別掲を除く） | |
| 16 | 1 | 9 | 2 | 40 | 2 | 151 | 2 | 5 | 29 | 502 | 7 9 協同組合（他に分類されないもの） | |
| 147 | 30 | 151 | 65 | 187 | 50 | 293 | 8 | 52 | 757 | 3,015 | Q サービス業（他に分類されないもの） | |
| 16 | 1 | 1 | 5 | 23 | 4 | 33 | 2 | 3 | 79 | 470 | 8 0 専門サービス業（他に分類されないもの） | |
| 20 | 1 | 5 | - | - | - | - | - | - | 2 | 25 | 8 1 学術・開発研究機関 | |
| 29 | 14 | 24 | 31 | 84 | 19 | 37 | 3 | 4 | 336 | 687 | 8 2 洗濯・理容・美容・浴場業 | |
| - | - | - | 2 | 6 | 2 | 13 | - | - | 32 | 133 | 8 3 その他の生活関連サービス業 | |
| - | - | - | - | - | 3 | 23 | - | - | 25 | 184 | 8 4 娯楽業 | |
| 9 | 3 | 84 | 1 | 12 | - | - | - | - | 18 | 241 | 8 5 廃棄物処理業 | |
| 16 | 1 | 1 | 9 | 20 | 6 | 41 | - | - | 77 | 322 | 8 6 自動車整備業 | |
| 1 | 2 | 2 | 2 | 8 | 3 | 8 | - | - | 21 | 60 | 8 7 機械等修理業（別掲を除く） | |
| 8 | 1 | 4 | 3 | 8 | 2 | 12 | - | - | 13 | 56 | 8 8 物品賃貸業 | |
| - | - | - | - | - | 1 | 1 | - | - | 1 | 1 | 8 9 広告業 | |
| 33 | 2 | 21 | - | - | 2 | 109 | 1 | 41 | 32 | 556 | 9 0 その他の事業サービス業 | |
| 3 | 2 | 3 | 1 | 4 | 1 | 3 | 1 | 2 | 24 | 85 | 9 1 政治・経済・文化団体 | |
| 12 | 3 | 6 | 11 | 22 | 7 | 13 | 1 | 2 | 96 | 191 | 9 2 宗教 | |
| - | - | - | - | - | - | - | - | - | 1 | 4 | 9 3 その他のサービス業 | |

31. 産業大分類，地区別，全事業所数及び従業者数

| 産業中分類 | 築館 | | 若柳 | | 栗駒 | | 高清水 | | 一迫 | |
|---------------------|-------|-------|------|-------|------|-------|------|-------|------|-------|
| | 事業所数 | 従業者数 | 事業所数 | 従業者数 | 事業所数 | 従業者数 | 事業所数 | 従業者数 | 事業所数 | 従業者数 |
| A~R 全産業 | 1,002 | 8,899 | 679 | 5,113 | 615 | 3,878 | 211 | 2,131 | 370 | 2,483 |
| A~Q 全産業(R公務を除く) | 976 | 8,152 | 673 | 5,009 | 608 | 3,791 | 207 | 2,105 | 367 | 2,454 |
| A~C 農林漁業 | 6 | 83 | 3 | 16 | 10 | 89 | 3 | 74 | 6 | 103 |
| D~R 非農林漁業 | 996 | 8,816 | 676 | 5,097 | 605 | 3,789 | 208 | 2,057 | 364 | 2,380 |
| D~Q 非農林漁業(R公務を除く) | 970 | 8,069 | 670 | 4,993 | 598 | 3,702 | 204 | 2,031 | 361 | 2,351 |
| D 鉱業 | - | - | - | - | - | - | - | - | - | - |
| E 建設業 | 85 | 676 | 66 | 403 | 65 | 520 | 32 | 155 | 60 | 493 |
| F 製造業 | 67 | 1,528 | 49 | 1,344 | 45 | 719 | 21 | 1,103 | 39 | 563 |
| G 電気・ガス・熱供給・水道業 | 3 | 66 | 2 | 6 | 1 | 4 | - | - | 1 | 2 |
| H 情報通信業 | 4 | 15 | 4 | 10 | 1 | 3 | - | - | - | - |
| I 運輸業 | 20 | 439 | 7 | 169 | 9 | 77 | 10 | 127 | 8 | 74 |
| J 卸売・小売業 | 283 | 1,792 | 250 | 1,228 | 199 | 792 | 59 | 275 | 118 | 478 |
| K 金融・保険業 | 12 | 355 | 8 | 72 | 5 | 57 | 2 | 10 | 3 | 14 |
| L 不動産業 | 25 | 48 | 3 | 5 | 17 | 21 | 1 | 2 | 2 | 8 |
| M 飲食店，宿泊業 | 155 | 651 | 77 | 294 | 69 | 272 | 20 | 106 | 19 | 46 |
| N 医療，福祉 | 51 | 835 | 41 | 625 | 33 | 398 | 12 | 70 | 21 | 224 |
| O 教育，学習支援業 | 38 | 357 | 28 | 293 | 26 | 226 | 6 | 48 | 15 | 165 |
| P 複合サービス事業 | 11 | 102 | 11 | 103 | 14 | 201 | 2 | 35 | 9 | 71 |
| Q サービス業(他に分類されないもの) | 217 | 1,203 | 126 | 448 | 114 | 412 | 39 | 100 | 66 | 213 |
| R 公務(他に分類されないもの) | 26 | 747 | 6 | 104 | 7 | 87 | 4 | 26 | 3 | 29 |

資料：平成18年事業所・企業統計調査

単位：所・人（平成18年10月1日現在）

| 瀬 峰 | | 鷺 沢 | | 金 成 | | 志 波 姫 | | 花 山 | | 合 計 | |
|------|-------|------|-------|------|-------|-------|-------|------|------|-------|--------|
| 事業所数 | 従業者数 | 事業所数 | 従業者数 | 事業所数 | 従業者数 | 事業所数 | 従業者数 | 事業所数 | 従業者数 | 事業所数 | 従業者数 |
| 244 | 1,612 | 134 | 1,186 | 340 | 3,236 | 248 | 2,193 | 92 | 433 | 3,935 | 31,164 |
| 241 | 1,580 | 130 | 1,160 | 334 | 3,166 | 246 | 2,164 | 89 | 380 | 3,871 | 29,961 |
| - | - | 1 | 31 | 6 | 151 | 1 | 33 | 4 | 16 | 40 | 596 |
| 244 | 1,612 | 133 | 1,155 | 334 | 3,085 | 247 | 2,160 | 88 | 417 | 3,895 | 30,568 |
| 241 | 1,580 | 129 | 1,129 | 328 | 3,015 | 245 | 2,131 | 85 | 364 | 3,831 | 29,365 |
| - | - | - | - | - | - | - | - | 1 | 9 | 1 | 9 |
| 34 | 199 | 19 | 120 | 48 | 342 | 34 | 211 | 15 | 59 | 458 | 3,178 |
| 20 | 334 | 17 | 500 | 26 | 1,003 | 25 | 384 | 4 | 22 | 313 | 7,500 |
| 2 | 1 | 1 | - | 2 | 47 | - | - | - | - | 12 | 126 |
| - | - | 1 | 6 | 1 | 1 | - | - | - | - | 11 | 35 |
| 7 | 28 | 3 | 55 | 5 | 27 | 7 | 74 | 1 | 6 | 77 | 1,076 |
| 69 | 275 | 28 | 78 | 96 | 560 | 82 | 587 | 25 | 56 | 1,209 | 6,121 |
| 2 | 12 | 1 | 5 | 1 | 6 | - | - | - | - | 34 | 531 |
| 3 | 3 | - | - | 1 | 1 | 2 | 7 | 1 | 15 | 55 | 110 |
| 19 | 46 | 6 | 20 | 36 | 114 | 9 | 97 | 13 | 40 | 423 | 1,686 |
| 18 | 411 | 9 | 85 | 18 | 471 | 16 | 196 | 4 | 12 | 223 | 3,327 |
| 15 | 78 | 10 | 98 | 16 | 169 | 14 | 88 | 7 | 63 | 175 | 1,585 |
| 4 | 47 | 3 | 29 | 7 | 66 | 4 | 180 | 3 | 16 | 68 | 850 |
| 48 | 146 | 31 | 133 | 71 | 208 | 52 | 307 | 11 | 66 | 775 | 3,236 |
| 3 | 32 | 4 | 26 | 6 | 70 | 2 | 29 | 3 | 53 | 64 | 1,203 |

32. 産業大分類，経営組織，従業者規模別全事業所数及び従業上の地位

単位：所・人（平成18年10月1日）

| 産業大分類 | 事業所数 | 従業者数 | | | | | | |
|---------------------|-------|--------|----------------|-----|-------------|---------------|--------|--|
| | | 総数 | | | うち雇用人 | | | |
| | | 個人業主 | うち無給の 家族従業者 | 総数 | うち 常用雇用人 | うち正社員 ・正職員 | | |
| A～R 全産業 | 3,935 | 31,164 | 2,052 | 747 | 26,082 | 24,931 | 18,408 | |
| A～C 農林漁業 | 40 | 596 | - | - | 467 | 419 | 298 | |
| D～R 非農林漁業 | 3,895 | 30,568 | 2,052 | 747 | 25,615 | 24,512 | 18,110 | |
| D 鉱業 | 1 | 9 | - | - | 8 | 7 | 7 | |
| E 建設業 | 458 | 3,178 | 250 | 35 | 2,438 | 2,265 | 1,920 | |
| F 製造業 | 313 | 7,500 | 96 | 37 | 7,035 | 6,924 | 5,702 | |
| G 電気・ガス・熱供給・水道業 | 12 | 126 | - | - | 126 | 123 | 116 | |
| H 情報通信業 | 8 | 30 | 3 | 3 | 17 | 17 | 16 | |
| I 運輸業 | 77 | 1,076 | 9 | 6 | 973 | 927 | 844 | |
| J 卸売・小売業 | 1,209 | 6,121 | 741 | 359 | 4,414 | 4,195 | 1,998 | |
| K 金融・保険業 | 34 | 531 | 9 | 2 | 489 | 489 | 335 | |
| L 不動産業 | 55 | 110 | 40 | 10 | 38 | 38 | 24 | |
| M 飲食店，宿泊業 | 423 | 1,686 | 335 | 139 | 1,121 | 1,016 | 469 | |
| N 医療，福祉 | 223 | 3,327 | 77 | 22 | 3,137 | 2,896 | 2,050 | |
| O 教育，学習支援業 | 175 | 1,585 | 40 | 5 | 1,521 | 1,464 | 1,215 | |
| P 複合サービス事業 | 68 | 850 | 8 | 1 | 783 | 736 | 593 | |
| Q サービス業（他に分類されないもの） | 775 | 3,236 | 444 | 128 | 2,312 | 2,218 | 1,692 | |
| R 公務（他に分類されないもの） | 64 | 1,203 | - | - | 1,203 | 1,197 | 1,129 | |

| 産業大分類 | 民 営 | | | | | | | | | | | | 国，地方公共団体 | |
|---------------------|-------|--------|-------|-------|------|-------|--------|-------|--------|-------|------|--------|----------|-------|
| | 総数 | | 1～4人 | | 5～9人 | | 10～19人 | | 20～29人 | | 30以上 | | 事業所数 | 従業者数 |
| | 事業所数 | 従業者数 | 事業所数 | 従業者数 | 事業所数 | 従業者数 | 事業所数 | 従業者数 | 事業所数 | 従業者数 | | | | |
| A～R 全産業 | 3,648 | 27,401 | 2,416 | 5,009 | 609 | 4,062 | 343 | 4,523 | 123 | 2,867 | 157 | 10,940 | 287 | 3,763 |
| A～C 農林漁業 | 36 | 582 | 7 | 19 | 11 | 79 | 6 | 79 | 6 | 127 | 6 | 278 | 4 | 14 |
| D～R 非農林漁業 | 3,612 | 26,819 | 2,409 | 4,990 | 598 | 3,983 | 337 | 4,444 | 117 | 2,740 | 151 | 10,662 | 283 | 3,749 |
| D 鉱業 | 1 | 9 | - | - | 1 | 9 | - | - | - | - | - | - | - | - |
| E 建設業 | 458 | 3,178 | 258 | 569 | 89 | 605 | 78 | 1,051 | 19 | 429 | 14 | 524 | - | - |
| F 製造業 | 311 | 7,496 | 102 | 261 | 71 | 484 | 53 | 725 | 30 | 728 | 55 | 5,298 | 2 | 4 |
| G 電気・ガス・熱供給・水道業 | 2 | 67 | 1 | 1 | - | - | - | - | - | - | 1 | 66 | 10 | 59 |
| H 情報通信業 | 8 | 30 | 5 | 8 | 3 | 22 | - | - | - | - | - | - | - | - |
| I 運輸業 | 77 | 1,076 | 20 | 45 | 18 | 117 | 17 | 198 | 11 | 251 | 11 | 465 | - | - |
| J 卸売・小売業 | 1,205 | 6,065 | 879 | 1,850 | 202 | 1,324 | 84 | 1,072 | 19 | 446 | 21 | 1,373 | 4 | 56 |
| K 金融・保険業 | 34 | 531 | 14 | 31 | 4 | 29 | 10 | 116 | 4 | 89 | 2 | 266 | - | - |
| L 不動産業 | 54 | 105 | 53 | 90 | - | - | 1 | 15 | - | - | - | - | 1 | 5 |
| M 飲食店，宿泊業 | 416 | 1,678 | 324 | 720 | 62 | 400 | 22 | 288 | 4 | 85 | 4 | 185 | 7 | 8 |
| N 医療，福祉 | 166 | 2,286 | 55 | 132 | 50 | 336 | 32 | 446 | 11 | 275 | 18 | 1,097 | 57 | 1,041 |
| O 教育，学習支援業 | 67 | 304 | 54 | 92 | 7 | 46 | 3 | 44 | 1 | 22 | 2 | 100 | 108 | 1,281 |
| P 複合サービス事業 | 68 | 850 | 40 | 82 | 7 | 51 | 6 | 94 | 6 | 138 | 9 | 485 | - | - |
| Q サービス業（他に分類されないもの） | 745 | 3,144 | 604 | 1,109 | 84 | 560 | 31 | 395 | 12 | 277 | 14 | 803 | 30 | 92 |
| R 公務（他に分類されないもの） | - | - | - | - | - | - | - | - | - | - | - | - | 64 | #### |

資料：平成18年事業所・企業統計調査

3 産業・経済

(2) 農林業

33. 農家数，農家人口

単位：戸・人（各年2月1日）

| 年次 | 総農家 | 自給的農家 | 販売農家 | 専業 | 兼業 | 第1種兼業農家 | | 第2種兼業農家 | | 農家人口 | | |
|-------------|---------------|--------------|---------------|--------------|--------------|--------------|--------------|--------------|--------------|---------------|---------------|---------------|
| | | | | | | 計 | 世帯主農業主 | 計 | 世帯主農業主 | 総数 | 男 | 女 |
| 平成2年 | 11,855 | 1,300 | 10,555 | 927 | 9,628 | 2,168 | 1,319 | 7,460 | 1,027 | 52,767 | 25,574 | 27,193 |
| 館 | 1,580 | 210 | 1,370 | 101 | 1,269 | 223 | 129 | 1,046 | 178 | 6,803 | 3,312 | 3,491 |
| 柳 | 1,921 | 194 | 1,727 | 165 | 1,562 | 433 | 272 | 1,129 | 150 | 8,893 | 4,287 | 4,606 |
| 駒 | 2,034 | 163 | 1,871 | 132 | 1,739 | 388 | 225 | 1,351 | 119 | 9,589 | 4,630 | 4,959 |
| 清水 | 594 | 49 | 545 | 59 | 486 | 69 | 52 | 417 | 127 | 2,659 | 1,302 | 1,357 |
| 水迫 | 1,711 | 244 | 1,467 | 136 | 1,331 | 296 | 172 | 1,035 | 104 | 7,046 | 3,430 | 3,616 |
| 一峰 | 670 | 73 | 597 | 67 | 530 | 191 | 137 | 339 | 74 | 2,984 | 1,464 | 1,520 |
| 瀬 | 460 | 64 | 396 | 39 | 357 | 44 | 26 | 313 | 36 | 1,912 | 904 | 1,008 |
| 鶯 | 1,370 | 149 | 1,221 | 94 | 1,127 | 213 | 125 | 914 | 106 | 6,141 | 2,979 | 3,162 |
| 成 | 1,211 | 112 | 1,099 | 106 | 993 | 262 | 140 | 731 | 98 | 5,565 | 2,699 | 2,866 |
| 波 | 304 | 42 | 262 | 28 | 234 | 49 | 41 | 185 | 35 | 1,175 | 567 | 608 |
| 花 | | | | | | | | | | | | |
| 7 | 11,184 | 1,274 | 9,910 | 906 | 9,004 | 1,768 | 1,114 | 7,236 | 779 | 47,943 | 23,287 | 24,656 |
| 館 | 1,490 | 184 | 1,306 | 113 | 1,193 | 197 | 109 | 996 | 106 | 6,226 | 3,030 | 3,196 |
| 柳 | 1,803 | 206 | 1,597 | 173 | 1,424 | 334 | 211 | 1,090 | 127 | 7,980 | 3,860 | 4,120 |
| 駒 | 1,918 | 157 | 1,761 | 123 | 1,638 | 269 | 178 | 1,369 | 121 | 8,783 | 4,252 | 4,531 |
| 清水 | 562 | 64 | 498 | 46 | 452 | 129 | 83 | 323 | 48 | 2,400 | 1,169 | 1,231 |
| 水迫 | 1,623 | 261 | 1,362 | 140 | 1,222 | 195 | 113 | 1,027 | 104 | 6,324 | 3,090 | 3,234 |
| 一峰 | 608 | 79 | 529 | 53 | 476 | 159 | 113 | 317 | 56 | 2,552 | 1,255 | 1,297 |
| 瀬 | 446 | 65 | 381 | 51 | 330 | 36 | 20 | 294 | 20 | 1,787 | 849 | 938 |
| 鶯 | 1,273 | 120 | 1,153 | 76 | 1,077 | 181 | 105 | 896 | 129 | 5,670 | 2,760 | 2,910 |
| 成 | 1,169 | 106 | 1,063 | 95 | 968 | 242 | 158 | 726 | 44 | 5,099 | 2,476 | 2,623 |
| 波 | 292 | 32 | 260 | 36 | 224 | 26 | 24 | 198 | 24 | 1,122 | 546 | 576 |
| 花 | | | | | | | | | | | | |
| 12 | 10,476 | 1,327 | 9,149 | 978 | 8,171 | 1,268 | 823 | 6,903 | 1,082 | 43,444 | 21,209 | 22,235 |
| 館 | 1,361 | 156 | 1,205 | 113 | 1,092 | 142 | 102 | 950 | 144 | 5,642 | 2,786 | 2,856 |
| 柳 | 1,761 | 252 | 1,509 | 150 | 1,359 | 230 | 151 | 1,129 | 203 | 7,448 | 3,631 | 3,817 |
| 駒 | 1,862 | 196 | 1,666 | 163 | 1,503 | 216 | 144 | 1,287 | 175 | 8,067 | 3,941 | 4,126 |
| 清水 | 498 | 63 | 435 | 47 | 388 | 84 | 62 | 304 | 62 | 2,022 | 980 | 1,042 |
| 水迫 | 1,515 | 254 | 1,261 | 160 | 1,101 | 140 | 76 | 961 | 109 | 5,773 | 2,800 | 2,973 |
| 一峰 | 523 | 61 | 462 | 43 | 419 | 105 | 80 | 314 | 72 | 2,226 | 1,089 | 1,137 |
| 瀬 | 424 | 70 | 354 | 61 | 293 | 21 | 14 | 272 | 41 | 1,578 | 736 | 842 |
| 鶯 | 1,192 | 128 | 1,064 | 99 | 965 | 131 | 69 | 834 | 144 | 5,128 | 2,540 | 2,588 |
| 成 | 1,091 | 109 | 982 | 106 | 876 | 179 | 111 | 697 | 100 | 4,687 | 2,284 | 2,403 |
| 波 | 249 | 38 | 211 | 36 | 175 | 20 | 14 | 155 | 32 | 873 | 422 | 451 |
| 花 | | | | | | | | | | | | |
| 17 | 9,519 | 1,368 | 8,151 | 1,093 | 7,058 | 1,138 | 779 | 5,920 | 1,000 | 36,888 | 18,014 | 18,874 |
| 館 | 1,262 | 157 | 1,105 | 139 | 966 | 151 | 106 | 815 | 144 | 4,812 | 2,351 | 2,461 |
| 柳 | 1,553 | 214 | 1,339 | 153 | 1,186 | 201 | 145 | 985 | 193 | 6,288 | 3,088 | 3,200 |
| 駒 | 1,738 | 205 | 1,533 | 214 | 1,319 | 215 | 143 | 1,104 | 184 | 6,971 | 3,408 | 3,563 |
| 清水 | 464 | 89 | 375 | 55 | 320 | 78 | 57 | 242 | 46 | 1,676 | 813 | 863 |
| 水迫 | 1,350 | 243 | 1,107 | 164 | 943 | 153 | 82 | 790 | 121 | 4,873 | 2,376 | 2,497 |
| 一峰 | 497 | 80 | 417 | 64 | 353 | 86 | 68 | 267 | 38 | 1,881 | 919 | 962 |
| 瀬 | 375 | 69 | 306 | 46 | 260 | 28 | 15 | 232 | 34 | 1,369 | 645 | 724 |
| 鶯 | 1,071 | 133 | 938 | 104 | 834 | 58 | 45 | 776 | 104 | 4,365 | 2,172 | 2,193 |
| 成 | 984 | 122 | 862 | 120 | 742 | 146 | 99 | 596 | 109 | 3,938 | 1,897 | 2,041 |
| 波 | 225 | 56 | 169 | 34 | 135 | 22 | 19 | 113 | 27 | 715 | 345 | 370 |
| 花 | | | | | | | | | | | | |

資料：（世界）農（林）業センサス

- 注1) 販売農家・・・経営耕地面積が30a以上又は農産物販売金額が50万円以上の農家をいう。
 2) 自給的農家・・・経営耕地面積が30a未満かつ農産物販売金額が50万円未満の農家をいう。
 3) 第1種兼業農家・・・農業所得を主とする兼業農家をいう。
 4) 第2種兼業農家・・・農業所得を従とする兼業農家をいう。

34. 経営耕地面積規模別販売農家（経営体）数

単位：戸・経営体（各年2月1日）

| 年次 | 経営体数 | 0.3ha未満 | 0.3～0.5ha | 0.5～1.0ha | 1.0～1.5ha | 1.5～2.0ha | 2.0～3.0ha | 3.0～5.0ha | 5.0～10.0ha | 10.0ha以上 |
|-------------|---------------|-----------|--------------|--------------|--------------|--------------|--------------|--------------|------------|--------------|
| 平成2年 | 10,555 | 31 | 1,212 | 2,598 | 1,992 | 1,521 | 1,907 | 1,101 | 193 | 1) |
| 築館 | 1,370 | 3 | 185 | 358 | 258 | 204 | 226 | 117 | 19 | |
| 若柳 | 1,727 | 6 | 192 | 436 | 329 | 246 | 345 | 162 | 11 | |
| 栗駒 | 1,871 | 6 | 156 | 393 | 338 | 290 | 412 | 238 | 38 | |
| 高清水 | 545 | - | 54 | 127 | 112 | 87 | 77 | 77 | 11 | |
| 一迫 | 1,467 | 1 | 226 | 427 | 275 | 201 | 213 | 101 | 23 | |
| 瀬峰 | 597 | 1 | 60 | 128 | 102 | 68 | 119 | 89 | 30 | |
| 鷺沢 | 396 | 4 | 65 | 100 | 70 | 67 | 55 | 27 | 8 | |
| 金成 | 1,221 | 6 | 131 | 300 | 245 | 169 | 221 | 124 | 25 | |
| 志波 | 1,099 | 3 | 96 | 244 | 218 | 165 | 209 | 144 | 20 | |
| 花山 | 262 | 1 | 47 | 85 | 45 | 24 | 30 | 22 | 8 | |
| 7 | 9,910 | 24 | 1,063 | 2,396 | 1,876 | 1,423 | 1,765 | 1,074 | 269 | 20 |
| 築館 | 1,306 | 6 | 169 | 338 | 246 | 189 | 205 | 128 | 25 | - |
| 若柳 | 1,597 | 5 | 177 | 387 | 302 | 227 | 306 | 162 | 29 | 2 |
| 栗駒 | 1,761 | 2 | 161 | 348 | 341 | 282 | 374 | 210 | 38 | 5 |
| 高清水 | 498 | - | 50 | 94 | 117 | 79 | 83 | 51 | 23 | 1 |
| 一迫 | 1,362 | 2 | 171 | 389 | 253 | 163 | 218 | 132 | 32 | 2 |
| 瀬峰 | 529 | - | 34 | 117 | 92 | 61 | 98 | 86 | 39 | 2 |
| 鷺沢 | 381 | 3 | 47 | 101 | 71 | 61 | 57 | 32 | 9 | - |
| 金成 | 1,153 | 4 | 118 | 280 | 226 | 168 | 200 | 117 | 34 | 6 |
| 志波 | 1,063 | 1 | 99 | 248 | 189 | 166 | 190 | 137 | 32 | 1 |
| 花山 | 260 | 1 | 37 | 94 | 39 | 27 | 34 | 19 | 8 | 1 |
| 12 | 9,149 | 8 | 916 | 2,199 | 1,758 | 1,307 | 1,618 | 992 | 305 | 46 |
| 築館 | 1,205 | - | 146 | 310 | 236 | 172 | 196 | 114 | 27 | 4 |
| 若柳 | 1,509 | 2 | 151 | 371 | 295 | 212 | 274 | 153 | 48 | 3 |
| 栗駒 | 1,666 | 2 | 127 | 357 | 312 | 256 | 368 | 186 | 48 | 10 |
| 高清水 | 435 | - | 41 | 90 | 96 | 57 | 66 | 63 | 19 | 3 |
| 一迫 | 1,261 | - | 167 | 344 | 230 | 173 | 197 | 112 | 34 | 4 |
| 瀬峰 | 462 | 1 | 28 | 85 | 86 | 52 | 90 | 68 | 44 | 8 |
| 鷺沢 | 354 | - | 46 | 98 | 72 | 51 | 51 | 29 | 5 | 2 |
| 金成 | 1,064 | 1 | 95 | 256 | 209 | 161 | 184 | 116 | 33 | 9 |
| 志波 | 982 | 2 | 82 | 212 | 191 | 150 | 170 | 132 | 41 | 2 |
| 花山 | 211 | - | 33 | 76 | 31 | 23 | 22 | 19 | 6 | 1 |
| 17 | 8,151 | 9 | 761 | 1,880 | 1,572 | 1,215 | 1,427 | 904 | 307 | 76 2) |
| 築館 | 1,105 | 1 | 130 | 280 | 220 | 155 | 167 | 116 | 31 | 5 |
| 若柳 | 1,339 | 2 | 128 | 304 | 293 | 183 | 249 | 129 | 48 | 3 |
| 栗駒 | 1,533 | - | 130 | 307 | 282 | 253 | 324 | 177 | 44 | 16 |
| 高清水 | 375 | 1 | 28 | 73 | 76 | 60 | 49 | 58 | 26 | 4 |
| 一迫 | 1,107 | - | 126 | 306 | 205 | 151 | 177 | 102 | 27 | 13 |
| 瀬峰 | 417 | - | 28 | 75 | 68 | 59 | 75 | 63 | 39 | 10 |
| 鷺沢 | 306 | - | 34 | 85 | 56 | 50 | 46 | 27 | 6 | 2 |
| 金成 | 938 | 1 | 63 | 218 | 184 | 147 | 165 | 111 | 37 | 12 |
| 志波 | 862 | 2 | 67 | 174 | 164 | 143 | 158 | 105 | 40 | 9 |
| 花山 | 169 | 2 | 27 | 58 | 24 | 14 | 17 | 16 | 9 | 2 |

資料：（世界）農（林）業センサス

1) 平成2年までは、5.0ha以上の区分けとなっている。

2) 平成12年まで農家数、平成17年は経営体数

※ 農業経営体

農林産物の生産を行うか又は委託を受けて農業や林業作業を行い、生産又は作業に係る面積・頭数が次の規定のいずれかに該当する事業を行う者。

(1) 経営耕地面積が30a以上の規模の農業

(2) 農作物の作付面積又は栽培面積、家畜の飼養頭羽数又は出荷羽数その他事業の規模が物的指標以上の規模の農業

(3) 農林業の受託の事業

35. 農産物販売金額規模別経営体数

| | 計 | 収入なし | 50万円 未 満 | 50 ～ 100万 | 100 ～ 200 | 200 ～ 300 | 300 ～ 500 | 500 ～ 700 |
|------------|--------------|------------|----------------|-----------------|-----------------|-----------------|-----------------|-----------------|
| 合 計 | 8,151 | 471 | 1,817 | 1,826 | 2,043 | 814 | 590 | 210 |
| 築 館 | 1,105 | 84 | 265 | 268 | 264 | 115 | 60 | 17 |
| 若 柳 | 1,339 | 57 | 313 | 304 | 341 | 124 | 96 | 38 |
| 栗 駒 | 1,533 | 83 | 320 | 318 | 443 | 160 | 109 | 33 |
| 高清水 | 375 | 17 | 63 | 97 | 81 | 37 | 42 | 13 |
| 一 迫 | 1,107 | 107 | 302 | 255 | 228 | 87 | 66 | 28 |
| 瀬 峰 | 417 | 21 | 67 | 77 | 85 | 48 | 54 | 20 |
| 鶯 沢 | 306 | 16 | 82 | 79 | 81 | 19 | 21 | 3 |
| 金 成 | 938 | 18 | 214 | 219 | 250 | 98 | 70 | 30 |
| 志波姫 | 862 | 49 | 137 | 171 | 243 | 110 | 69 | 24 |
| 花 山 | 169 | 19 | 54 | 38 | 27 | 16 | 3 | 4 |

資料：2005年農林業センサス

36. 農業用機械の所有経営体数と所有台数

| | 乗 用 型 ト ラ ク タ ー | | | | | | | |
|------------|-----------------|--------------|------------|------------|--------------|--------------|--------------|--------------|
| | 計 | | 15馬力未満 | | 15 ～ 30馬力 | | 30馬力以上 | |
| | 実経営体数 | 台 数 | 経営体数 | 台 数 | 経営体数 | 台 数 | 経営体数 | 台 数 |
| 合 計 | 6,713 | 7,694 | 627 | 634 | 5,023 | 5,250 | 1,510 | 1,810 |
| 築 館 | 934 | 1,039 | 100 | 101 | 690 | 717 | 188 | 221 |
| 若 柳 | 1,051 | 1,134 | 81 | 82 | 782 | 799 | 250 | 253 |
| 栗 駒 | 1,328 | 1,576 | 131 | 135 | 1,064 | 1,142 | 227 | 299 |
| 高清水 | 317 | 365 | 19 | 19 | 242 | 255 | 73 | 91 |
| 一 迫 | 809 | 937 | 79 | 79 | 602 | 623 | 183 | 235 |
| 瀬 峰 | 368 | 471 | 28 | 28 | 250 | 269 | 136 | 174 |
| 鶯 沢 | 231 | 246 | 14 | 14 | 179 | 183 | 46 | 49 |
| 金 成 | 791 | 887 | 91 | 91 | 609 | 633 | 140 | 163 |
| 志波姫 | 758 | 872 | 64 | 65 | 513 | 530 | 239 | 277 |
| 花 山 | 126 | 167 | 20 | 20 | 92 | 99 | 28 | 48 |

資料：2005年農林業センサス

37. 所有別・林種別林野面積

| 年 次 | 所有別 合 計 | 国有 | 公有 | 私有 | 林種別 合 計 | 樹林地計 | 人工林 | |
|-------|------------|--------|-------|--------|------------|--------|--------|--------|
| | | | | | | | 小計 | 針葉樹 |
| 昭和55年 | 44,676 | 14,870 | 7,631 | 22,175 | 44,695 | 43,935 | 21,854 | 21,703 |
| 平成2年 | 44,697 | 14,731 | 8,203 | 21,763 | 44,185 | 43,554 | 22,637 | 22,543 |
| 12 | 44,615 | 14,529 | 8,865 | 21,221 | 44,016 | 43,113 | 22,688 | 22,430 |

資料：世界農林業センサス

単位：経営体（平成17年2月1日）

| 700 ＼ 1,000 | 1,000 ＼ 1,500 | 1,500 ＼ 2,000 | 2,000 ＼ 3,000 | 3,000 ＼ 5,000 | 5,000万 ＼ 1億円 | 1億円 ＼ 3億円 | 3億円 ＼ 5億円 | 5億円 以上 |
|-------------------|---------------------|---------------------|---------------------|---------------------|--------------------|-----------------|-----------------|-----------|
| 153 | 104 | 40 | 45 | 34 | 4 | - | - | - |
| 12 | 7 | 7 | - | 4 | 2 | - | - | - |
| 28 | 20 | 5 | 8 | 4 | 1 | - | - | - |
| 32 | 14 | 2 | 12 | 7 | - | - | - | - |
| 7 | 10 | 4 | 2 | 2 | - | - | - | - |
| 15 | 8 | 3 | 5 | 2 | 1 | - | - | - |
| 21 | 12 | 4 | 3 | 5 | - | - | - | - |
| - | 4 | 1 | - | - | - | - | - | - |
| 12 | 10 | 7 | 7 | 3 | - | - | - | - |
| 25 | 14 | 6 | 7 | 7 | - | - | - | - |
| 1 | 5 | 1 | 1 | - | - | - | - | - |

単位：経営体、台（平成17年2月1日）

| 動力防除機 | | 乗用型スピード スプレイヤー | | 動力田植機 | | コンバイン | |
|-------|-------|-------------------|----|-------|-------|-------|-------|
| 経営体数 | 台数 | 経営体数 | 台数 | 経営体数 | 台数 | 経営体数 | 台数 |
| 4,030 | 4,227 | 86 | 94 | 5,868 | 5,899 | 3,729 | 3,763 |
| 645 | 666 | 1 | 1 | 837 | 841 | 489 | 492 |
| 507 | 547 | 2 | 2 | 937 | 945 | 604 | 606 |
| 819 | 855 | 18 | 19 | 1,174 | 1,182 | 767 | 778 |
| 169 | 182 | 11 | 11 | 253 | 253 | 163 | 163 |
| 482 | 499 | 8 | 8 | 612 | 615 | 372 | 381 |
| 210 | 225 | 1 | 1 | 332 | 334 | 223 | 227 |
| 99 | 101 | 3 | 3 | 211 | 211 | 145 | 146 |
| 503 | 519 | 29 | 36 | 727 | 730 | 412 | 413 |
| 543 | 578 | 12 | 12 | 699 | 702 | 520 | 523 |
| 53 | 55 | 1 | 1 | 86 | 86 | 34 | 34 |

単位：ha（各年2月1日）

| 広葉樹 | 天然林 | | | 竹林 | 伐採跡地 | 未立木地 |
|-----|--------|-------|--------|----|------|------|
| | 小計 | 針葉樹 | 広葉樹 | | | |
| 151 | 22,081 | 1,472 | 20,609 | 64 | 242 | 454 |
| 94 | 20,917 | 1,479 | 19,438 | 60 | 184 | 387 |
| 258 | 20,425 | 1,329 | 19,096 | 61 | 481 | 361 |

38. 水稲作作業を委託した経営体数

| | 水稲作作業を委託した経営体数 | 水稲作の作業種類別経営体数 | | | | | |
|-----------|----------------|---------------|--------------|------------|------------|--------------|------------|
| | | 全作業 | 作業別に委託した | | | | |
| | | | 実経営体数 | 育苗 | 耕起・代かき | 田植 | 防除 |
| 合計 | 4,090 | 706 | 3,391 | 890 | 673 | 1,045 | 593 |
| 築館 | 507 | 85 | 422 | 135 | 63 | 97 | 29 |
| 若柳 | 669 | 172 | 500 | 111 | 133 | 188 | 63 |
| 栗駒 | 709 | 91 | 619 | 144 | 104 | 137 | 135 |
| 高清水 | 183 | 32 | 151 | 32 | 17 | 65 | 31 |
| 一迫 | 739 | 193 | 548 | 210 | 127 | 255 | 78 |
| 瀬峰 | 152 | 21 | 132 | 32 | 30 | 50 | 16 |
| 鶯沢 | 217 | 13 | 204 | 37 | 57 | 63 | 155 |
| 金成 | 386 | 52 | 334 | 94 | 56 | 60 | 43 |
| 志波姫 | 438 | 36 | 402 | 57 | 75 | 103 | 33 |
| 花山 | 90 | 11 | 79 | 38 | 11 | 27 | 10 |

資料：2005年農林業センサス

39. 水稲作作業を受託した経営体数と受託作業面積

| | 計 | | 全作業 | | 育苗 | | 耕起・ |
|-----------|------------|----------------|------------|---------------|------------|---------------|------------|
| | 実経営体数 | 面積 | 経営体数 | 面積 | 経営体数 | 面積 | 経営体数 |
| | | | | | | | |
| 合計 | 738 | 324,747 | 297 | 39,634 | 216 | 25,693 | 264 |
| 築館 | 93 | 31,712 | 31 | 2,443 | 30 | 4,279 | 30 |
| 若柳 | 157 | 48,908 | 88 | 10,770 | 41 | 3,101 | 48 |
| 栗駒 | 121 | 70,780 | 43 | 8,472 | 34 | 5,650 | 51 |
| 高清水 | 50 | 19,378 | 22 | 2,741 | 16 | 1,400 | 15 |
| 一迫 | 78 | 52,062 | 26 | 5,816 | 29 | 4,094 | 41 |
| 瀬峰 | 47 | 17,567 | 18 | 1,561 | 12 | 2,285 | 9 |
| 鶯沢 | 25 | 10,614 | 8 | 864 | 4 | 366 | 12 |
| 金成 | 78 | 29,561 | 29 | 3,424 | 23 | 2,128 | 30 |
| 志波姫 | 76 | 32,121 | 31 | 3,493 | 23 | 1,742 | 24 |
| 花山 | 13 | 12,044 | 1 | 50 | 4 | 648 | 4 |

資料：2005年農林業センサス

単位：経営体（平成17年2月1日）

| 稲刈り・脱穀 | 乾燥・調製 |
|--------------|--------------|
| 2,373 | 2,944 |
| 310 | 379 |
| 348 | 451 |
| 423 | 511 |
| 123 | 130 |
| 410 | 476 |
| 105 | 101 |
| 128 | 145 |
| 242 | 297 |
| 234 | 379 |
| 50 | 75 |

単位：経営体，a（平成17年2月1日）

| 部 分 作 業 | | | | | | | | |
|---------------|------------|---------------|-----------|---------------|------------|----------------|------------|---------------|
| 代かき | 田 植 | | 防 除 | | 稲刈り・脱穀 | | 乾燥・調製 | |
| 面 積 | 経営体数 | 面 積 | 経営体数 | 面 積 | 経営体数 | 面 積 | 経営体数 | 面 積 |
| 28,733 | 282 | 37,085 | 85 | 14,489 | 451 | 101,196 | 375 | 77,917 |
| 2,147 | 33 | 3,495 | 17 | 1,627 | 60 | 12,818 | 48 | 4,903 |
| 4,050 | 58 | 5,471 | 14 | 2,848 | 91 | 14,137 | 59 | 8,531 |
| 6,763 | 44 | 6,580 | 10 | 1,622 | 86 | 24,696 | 66 | 16,997 |
| 1,180 | 20 | 2,615 | 4 | 565 | 29 | 5,450 | 30 | 5,427 |
| 6,989 | 43 | 8,656 | 13 | 2,455 | 48 | 13,120 | 45 | 10,932 |
| 1,350 | 15 | 2,235 | 2 | 230 | 28 | 5,370 | 27 | 4,536 |
| 1,537 | 14 | 2,332 | 2 | 280 | 15 | 2,868 | 13 | 2,367 |
| 2,127 | 21 | 2,175 | 14 | 2,117 | 41 | 9,036 | 40 | 8,554 |
| 1,960 | 29 | 2,619 | 7 | 545 | 44 | 10,174 | 37 | 11,588 |
| 630 | 5 | 907 | 2 | 2,200 | 9 | 3,527 | 10 | 4,082 |

40. 農業産出額，生産農業所得

| 年次 | 農業産出額合計 | 耕種 | | | | | | | | | |
|------|--------------|--------------|------------|----------|-----------|----------|------------|-----------|-----------|----------|-----------|
| | | 計 | 米 | 麦類 | 雑穀・豆類 | いも類 | 野菜 | 果実 | 花き | 工芸農作物 | その他 |
| 平成元年 | 37,174 | 24,021 | 21,360 | 41 | 196 | 128 | 1,719 | 179 | 88 | 148 | 162 |
| 2 | 39,241 | 25,510 | 22,268 | 58 | 203 | 237 | 2,019 | 192 | 156 | 193 | 180 |
| 3 | 36,384 | 23,740 | 20,243 | 31 | 168 | 269 | 2,222 | 178 | 238 | 138 | 253 |
| 4 | 38,009 | 25,933 | 22,788 | 28 | 152 | 149 | 2,016 | 200 | 213 | 141 | 246 |
| 5 | 21,389 | 10,740 | 7,527 | 15 | 63 | 196 | 2,157 | 157 | 221 | 155 | 249 |
| 6 | 3,785 | 2,688 | 2,364 | 0 | 13 | 18 | 207 | 16 | 30 | 19 | 23 |
| 7 | 3,427 | 2,325 | 2,016 | 0 | 13 | 18 | 186 | 15 | 43 | 16 | 20 |
| 8 | 3,329 | 2,213 | 1,928 | 1 | 14 | 17 | 171 | 14 | 32 | 15 | 21 |
| 9 | 3,205 | 2,120 | 1,815 | 0 | 13 | 15 | 182 | 14 | 48 | 14 | 22 |
| 10 | 2,883 | 1,897 | 1,518 | 0 | 10 | 19 | 221 | 16 | 81 | 13 | 21 |
| 11 | 2,819 | 1,852 | 1,524 | 0 | 14 | 18 | 180 | 17 | 69 | 12 | 22 |
| 12 | 2,759 | 1,812 | 1,500 | 0 | 24 | 15 | 170 | 17 | 58 | 10 | 19 |
| 13 | 2,623 | 1,725 | 1,425 | 0 | 25 | 17 | 159 | 18 | 53 | 12 | 18 |
| 14 | 2,608 | 1,720 | 1,421 | 0 | 26 | 14 | 165 | 18 | 52 | 9 | 19 |
| 15 | 2,189 | 1,391 | 1,112 | 0 | 27 | 17 | 157 | 18 | 38 | 9 | 16 |
| 16 | 2,597 | 1,732 | 1,441 | 0 | 29 | 10 | 176 | 16 | 32 | 10 | 17 |
| 17 | 2,462 | 1,542 | 1,275 | 0 | 22 | 13 | 158 | 17 | 32 | 8 | 18 |
| 18 | 2,381 | 1,473 | 1,203 | 0 | 22 | 13 | 161 | 17 | 30 | 6 | 21 |
| 宮城 | | | | | | | | | | | |
| 15 | 1,929 | 1,251 | 829 | 9 | 38 | 9 | 284 | 25 | 42 | 8 | 12 |
| 16 | 2,101 | 1,459 | 1,027 | 10 | 87 | 7 | 286 | 21 | 42 | 8 | 12 |
| 17 | 1,997 | 1,305 | 920 | 8 | 32 | 8 | 259 | 23 | 40 | 6 | 12 |
| 18 | 1,929 | 1,252 | 863 | 6 | 30 | 7 | 268 | 21 | 39 | 5 | 12 |
| 19 | 1,832 | 1,178 | 794 | 3 | 21 | 6 | 273 | 23 | 43 | 5 | 10 |

資料：東北農政局統計部「生産農業所得統計」

注，平成19年からは県内一括集計のみとなっている。

単位：百万円、千万円(平成6年以降)

| 養蚕 | 畜産 | | | | | | 加工農産物 | 生産農業所得 | 農家1戸当たり(千円) | 耕地10a当たり(千円) |
|-------|------------|------------|------------|------------|------------|----------|----------|------------|-------------|--------------|
| | 計 | 肉用牛 | 乳用牛 | 豚 | 鶏 | その他 | | | | |
| 42 | 12,973 | 3,855 | 2,100 | 4,479 | 2,539 | - | 138 | 16,775 | 1,353 | 86 |
| 26 | 13,572 | 3,608 | 2,147 | 4,890 | 2,927 | - | 133 | 17,047 | 1,438 | 87 |
| 23 | 12,599 | 3,722 | 1,987 | 3,695 | 3,193 | 2 | 22 | 16,093 | 1,357 | 83 |
| 16 | 12,015 | 3,505 | 1,973 | 3,483 | 3,048 | 6 | 45 | 17,936 | 1,513 | 92 |
| 10 | 10,567 | 3,129 | 1,937 | 2,875 | 2,622 | 4 | 72 | 11,398 | 961 | 59 |
| 0 | 1,097 | 323 | 206 | 312 | 256 | 0 | 0 | 1,585 | 1,337 | 82 |
| 0 | 1,103 | 332 | 206 | 292 | 273 | 0 | 1 | 1,401 | 1,253 | 73 |
| - | 1,117 | 322 | 215 | 279 | 301 | 0 | 0 | 1,364 | 1,220 | 71 |
| - | 1,082 | 321 | 205 | 264 | 289 | 0 | 0 | 1,297 | 1,159 | 68 |
| - | 986 | 306 | 190 | 261 | 230 | 0 | 0 | 1,044 | 934 | 55 |
| - | 966 | 287 | x | x | x | 0 | 0 | 962 | 859 | 51 |
| - | 946 | 271 | x | x | x | x | 1 | 977 | 933 | 52 |
| - | 898 | 236 | x | x | x | x | 1 | 913 | 870 | 49 |
| - | 887 | 242 | x | x | x | x | 1 | 976 | 932 | 52 |
| - | 796 | 230 | x | x | x | x | 1 | 922 | 880 | 49 |
| - | 865 | 249 | x | 261 | 202 | 189 | 1 | 1,075 | 1,024 | 57 |
| - | 918 | 256 | 146 | 296 | 220 | x | 2 | 972 | 1,022 | 52 |
| - | 907 | 270 | 142 | 277 | 217 | x | 2 | 909 | 955 | 49 |
| 単位：億円 | | | | | | | | | | |
| - | 616 | 168 | 165 | 102 | 177 | 4 | 2 | 815 | 994 | 59 |
| - | 639 | 180 | 160 | 115 | 182 | 3 | 3 | 930 | 1,150 | 67 |
| - | 689 | 194 | 155 | 127 | 207 | 6 | 3 | 829 | 1,064 | 60 |
| - | 674 | 200 | 149 | 119 | 201 | 5 | 3 | 788 | 1,012 | 57 |
| - | 651 | 198 | 142 | 116 | 190 | 6 | 2 | 646 | 830 | 47 |

41. 耕地面積

単位：ha（各年7月15日現在、平成13年までは8月1日現在）

| 年次 | 耕地面積 | 耕地（田） | 耕地（畑） | | | |
|------|--------|--------|-------|-------|-----|-----|
| | | | 計 | 普通畑 | 樹園地 | 牧草地 |
| 平成元年 | 19,580 | 16,829 | 2,743 | 1,651 | 139 | 953 |
| 2 | 19,543 | 16,808 | 2,744 | 1,666 | 134 | 944 |
| 3 | 19,522 | 16,795 | 2,744 | 1,656 | 138 | 950 |
| 4 | 19,480 | 16,752 | 2,721 | 1,628 | 135 | 958 |
| 5 | 19,425 | 16,740 | 2,673 | 1,599 | 129 | 945 |
| 6 | 19,352 | 16,729 | 2,660 | 1,596 | 119 | 945 |
| 7 | 19,284 | 16,654 | 2,619 | 1,579 | 107 | 933 |
| 8 | 19,264 | 16,654 | 2,069 | 1,576 | 107 | 926 |
| 9 | 19,164 | 16,614 | 2,576 | 1,567 | 114 | 895 |
| 10 | 19,061 | 16,530 | 2,517 | 1,565 | 111 | 841 |
| 11 | 18,909 | 16,407 | 2,493 | 1,565 | 108 | 820 |
| 12 | 18,829 | 16,347 | 2,485 | 1,561 | 99 | 825 |
| 13 | 18,785 | 16,305 | 2,469 | 1,550 | 92 | 827 |
| 14 | 18,731 | 16,291 | 2,435 | 1,542 | 85 | 808 |
| 15 | 18,688 | 16,280 | 2,423 | 1,543 | 85 | 795 |
| 16 | 18,672 | 16,236 | 2,416 | 1,548 | 86 | 782 |
| 17 | 18,600 | 16,200 | 2,410 | 1,550 | 89 | 768 |
| 18 | 18,500 | 16,100 | 2,400 | 1,540 | 87 | 775 |
| 19 | 18,500 | 16,100 | 2,400 | - | - | - |
| 20 | 18,500 | 16,100 | 2,400 | - | - | - |

資料：農林水産省統計部「耕地面積調査」

注）耕地とは、農作物の栽培を目的とする土地をいい、けい畔を含む。

3 産業・経済

(3) 商工業

42. 地区別商業事業所数・従業者数・年間商品販売額

| 区 分 | 事業所数 | | | 従業者数 | | | 臨時雇用者数 | 出向・派遣受入者数 |
|--------------|-------|-----|-----|-------|-------|-------|--------|-----------|
| | 計 | 法人 | 個人 | 計 | 法人 | 個人 | | |
| | | | | 人 | 人 | 人 | 人 | 人 |
| 平成19年 | | | | | | | | |
| 合 計 | 1,123 | 441 | 682 | 5,514 | 3,817 | 1,697 | 101 | 87 |
| 卸売業 | 115 | 75 | 40 | 917 | 825 | 92 | 14 | 9 |
| 小売業 | 1,008 | 366 | 642 | 4,597 | 2,992 | 1,605 | 87 | 78 |
| 平成16年 | | | | | | | | |
| 合 計 | 1,284 | 461 | 823 | 5,880 | 3,882 | 1,998 | 221 | 91 |
| 卸売業 | 137 | 84 | 53 | 829 | 706 | 123 | 37 | 2 |
| 小売業 | 1,147 | 377 | 770 | 5,051 | 3,176 | 1,875 | 184 | 89 |
| 築 館 | 297 | 138 | 159 | 1,706 | 1,334 | 372 | 31 | 38 |
| 卸売業 | 35 | 22 | 13 | 279 | 238 | 41 | 9 | 2 |
| 小売業 | 262 | 116 | 146 | 1,427 | 1,096 | 331 | 22 | 36 |
| 若 柳 | 269 | 86 | 183 | 1,113 | 686 | 427 | 20 | 5 |
| 卸売業 | 31 | 20 | 11 | 149 | 120 | 29 | - | - |
| 小売業 | 238 | 66 | 172 | 964 | 566 | 398 | 20 | 5 |
| 栗 駒 | 218 | 62 | 156 | 790 | 387 | 403 | 86 | 2 |
| 卸売業 | 19 | 8 | 11 | 77 | 57 | 20 | 8 | - |
| 小売業 | 199 | 54 | 145 | 713 | 330 | 383 | 78 | 2 |
| 高清水 | 55 | 21 | 34 | 309 | 225 | 84 | 10 | 32 |
| 卸売業 | 10 | 7 | 3 | 96 | 87 | 9 | 8 | - |
| 小売業 | 45 | 14 | 31 | 213 | 138 | 75 | 2 | 32 |
| 一 迫 | 135 | 34 | 101 | 474 | 261 | 213 | 31 | 1 |
| 卸売業 | 11 | 7 | 4 | 55 | 49 | 6 | - | - |
| 小売業 | 124 | 27 | 97 | 419 | 212 | 207 | 31 | 1 |
| 瀬 峰 | 67 | 21 | 46 | 277 | 154 | 123 | 6 | 1 |
| 卸売業 | 6 | 2 | 4 | 21 | 14 | 7 | 2 | - |
| 小売業 | 61 | 19 | 42 | 256 | 140 | 116 | 4 | 1 |
| 鶯 沢 | 32 | 11 | 21 | 94 | 46 | 48 | - | - |
| 卸売業 | 1 | 1 | - | 8 | 8 | - | - | - |
| 小売業 | 31 | 10 | 21 | 86 | 38 | 48 | - | - |
| 金 成 | 97 | 37 | 60 | 552 | 372 | 180 | 8 | - |
| 卸売業 | 12 | 10 | 2 | 90 | 88 | 2 | 3 | - |
| 小売業 | 85 | 27 | 58 | 462 | 284 | 178 | 5 | - |
| 志波姫 | 81 | 47 | 34 | 495 | 403 | 92 | 26 | 7 |
| 卸売業 | 12 | 7 | 5 | 54 | 45 | 9 | 7 | - |
| 小売業 | 69 | 40 | 29 | 441 | 358 | 83 | 19 | 7 |
| 花 山 | 33 | 4 | 29 | 70 | 14 | 56 | 3 | 5 |
| 卸売業 | - | - | - | - | - | - | - | - |
| 小売業 | 33 | 4 | 29 | 70 | 14 | 56 | 3 | 5 |

資料：商業統計調査

(各年6月1日)

| 年間商品販売額 | その他の 収入額 | 売場面積 | 年間商品販売額 | | |
|------------|-------------|----------------|----------|------------|------------|
| | | | 1 事業所当たり | 従業者 1 人当たり | 就業者 1 人当たり |
| 万円 | 万円 | m ² | 万円 | 万円 | 万円 |
| 10,088,297 | 346,478 | 97,770 | 8,983 | 2,062 | 1,991 |
| 3,585,915 | 58,787 | - | 31,182 | 3,923 | 3,835 |
| 6,502,382 | 287,691 | 97,770 | 6,451 | 1,634 | 1,573 |
| 10,080,629 | 310,758 | 104,743 | 7,851 | 1,714 | 1,628 |
| X | X | - | X | X | X |
| X | X | 104,743 | X | X | X |
| 2,955,547 | 113,452 | 29,943 | 9,951 | 1,732 | 1,665 |
| 1,024,147 | 1,318 | - | 29,261 | 3,671 | 3,532 |
| 1,931,400 | 112,134 | 29,943 | 7,372 | 1,353 | 1,301 |
| 1,788,416 | 36,062 | 23,823 | 6,648 | 1,607 | 1,572 |
| 536,320 | 1,804 | - | 17,301 | 3,599 | 3,599 |
| 1,252,096 | 34,258 | 23,823 | 5,261 | 1,299 | 1,266 |
| 1,047,241 | 29,967 | 13,613 | 4,804 | 1,326 | 1,193 |
| 176,697 | 500 | - | 9,300 | 2,295 | 2,079 |
| 870,544 | 29,467 | 13,613 | 4,375 | 1,221 | 1,098 |
| 607,060 | 19,018 | 3,196 | 11,037 | 1,965 | 1,730 |
| 305,292 | 2,900 | - | 30,529 | 3,180 | 2,936 |
| 301,768 | 16,118 | 3,196 | 6,706 | 1,417 | 1,222 |
| 563,337 | 30,099 | 6,840 | 4,173 | 1,188 | 1,113 |
| 102,794 | 2,189 | - | 9,345 | 1,869 | 1,869 |
| 460,543 | 27,910 | 6,840 | 3,714 | 1,099 | 1,021 |
| 641,592 | 31,617 | 4,584 | 9,576 | 2,316 | 2,259 |
| 277,792 | 380 | - | 46,299 | 13,228 | 12,078 |
| 363,800 | 31,237 | 4,584 | 5,964 | 1,421 | 1,394 |
| 104,128 | 3,863 | 1,525 | 3,254 | 1,108 | 1,108 |
| X | X | - | X | X | X |
| X | X | 1,525 | X | X | X |
| 1,239,638 | 7,601 | 11,279 | 12,780 | 2,246 | 2,214 |
| 591,759 | 103 | - | 49,313 | 6,575 | 6,363 |
| 647,879 | 7,498 | 11,279 | 7,622 | 1,402 | 1,387 |
| 1,074,842 | 38,046 | 8,124 | 13,270 | 2,171 | 2,036 |
| 151,925 | 2,642 | - | 12,660 | 2,813 | 2,491 |
| 922,917 | 35,404 | 8,124 | 13,376 | 2,093 | 1,976 |
| 58,828 | 1,033 | 1,816 | 1,783 | 840 | 754 |
| - | - | - | - | - | - |
| 58,828 | 1,033 | 1,816 | 1,783 | 840 | 754 |

43. 商業の推移

単位：店・人・百万円
(平成3・6・11年7月1日，平成9・14・16・19年6月1日)

| 年次 | 事業所数 | 従業者数 | 年間商品販売額 |
|------|-------|-------|---------|
| 平成3年 | 1,767 | 6,444 | 140,350 |
| 6 | 1,619 | 6,547 | 141,472 |
| 9 | 1,470 | 5,921 | 111,843 |
| 11 | 1,469 | 6,026 | 107,877 |
| 14 | 1,374 | 6,222 | 96,277 |
| 16 | 1,284 | 5,880 | 100,806 |
| 19 | 1,123 | 5,514 | 100,883 |

資料：宮城県の商業

44. 工業（製造業）の推移

単位：所・人・万円（各年12月31日）

| 年次 | 事業所数 | 従業者数 | 現金給与総額 | 原材料使用額等 | 製造品出荷額等 | 粗付加価値額 |
|-------|------|-------|-----------|-----------|------------|-----------|
| 平成12年 | 352 | 8,293 | 2,530,896 | 8,588,719 | 15,177,682 | 6,369,872 |
| 13 | 237 | 7,641 | 2,256,340 | 6,669,929 | 12,443,158 | 5,523,242 |
| 14 | 222 | 7,527 | 2,305,662 | 6,204,681 | 11,795,892 | 5,350,310 |
| 15 | 227 | 7,847 | 2,410,210 | 6,633,907 | 12,532,330 | 5,648,609 |
| 16 | 211 | 7,460 | 2,350,677 | 7,407,308 | 13,519,824 | 5,852,877 |
| 17 | 210 | 7,473 | 2,152,662 | 5,891,798 | 10,511,485 | 4,435,261 |
| 18 | 190 | 7,258 | 2,118,752 | 5,655,639 | 10,970,678 | 4,704,733 |
| 19 | 188 | 6,834 | 2,138,332 | 5,319,300 | 10,462,469 | 4,624,088 |

資料：宮城県の工業

45. 従業者規模別工業（製造業）事業所

単位：所・人・万円（平成19年12月31日）

| 従業者規模 | 事業所数 | 従業者数 | 製造品出荷額等 |
|---------------|------|-------|------------|
| 総数 | 188 | 6,834 | 10,462,469 |
| 4～9人 | 62 | 402 | 330,455 |
| 10～19人 | 58 | 798 | 834,789 |
| 20～29人 | 21 | 535 | 610,281 |
| 30～49人 | 15 | 584 | 1,097,547 |
| 50～99人 | 17 | 1,204 | 1,581,010 |
| 100～199人 | 10 | 1,310 | 2,491,879 |
| 200～299人 | 2 | 536 | x |
| 300～499人 | 2 | 895 | x |
| 500～999人 | 1 | 570 | x |
| 1000人以上 | - | - | x |
| (再掲) 30人以上 | 47 | 5,099 | 8,686,944 |

資料：平成19年工業統計調査

46. 産業中分類別工業（製造業）事業所

単位：所・人・万円（平成19年12月31日）

| 産業中分類 | 事業所数 | 従業者数 | 現金給与総額 | 原材料使用額等 | 製造品出荷額等 | 付加価値額 〔従業者29人以下は 粗付加価値額〕 |
|-----------|------------|--------------|------------------|------------------|-------------------|--------------------------------|
| 総数 | 188 | 6,834 | 2,138,332 | 5,856,434 | 10,462,469 | 4,112,532 |
| 09 食料品 | 21 | 684 | 169,948 | 1,437,004 | 2,003,107 | 518,739 |
| 10 飲料・たばこ | 6 | 75 | 25,734 | 198,562 | 279,693 | 74,432 |
| 11 繊維 | 4 | 47 | 13,241 | 2,783 | 18,220 | 14,702 |
| 12 衣服 | 23 | 584 | 119,443 | 274,632 | 499,480 | 211,256 |
| 13 木材・木製品 | 9 | 114 | 29,805 | 82,673 | 152,313 | 63,189 |
| 14 家具・装備品 | 3 | 16 | 2,566 | 2,348 | 6,852 | 4,289 |
| 15 パルプ・紙 | 1 | 24 | x | x | x | x |
| 16 印刷 | 9 | 253 | 87,118 | 279,048 | 457,532 | 161,567 |
| 17 化学 | 1 | 22 | x | x | x | x |
| 18 石油・石炭 | — | — | — | — | — | — |
| 19 プラスチック | 15 | 524 | 206,775 | 310,175 | 615,735 | 284,353 |
| 20 ゴム製品 | 2 | 65 | x | x | x | x |
| 21 皮革製品 | — | — | — | — | — | — |
| 22 窯業・土石 | 13 | 1,267 | 401,266 | 791,278 | 1,615,086 | 640,592 |
| 23 鉄鋼 | — | — | — | — | — | — |
| 24 非鉄金属 | 4 | 202 | 92,725 | 259,225 | 454,962 | 185,533 |
| 25 金属製品 | 13 | 352 | 143,692 | 530,945 | 857,835 | 279,592 |
| 26 一般機械 | 18 | 717 | 254,345 | 531,842 | 1,177,846 | 587,722 |
| 27 電気機械 | 17 | 885 | 233,015 | 438,156 | 792,335 | 335,129 |
| 28 情報通信機械 | 8 | 400 | 101,627 | 454,007 | 614,566 | 137,975 |
| 29 電子部品 | 7 | 396 | 171,992 | 134,029 | 616,277 | 451,244 |
| 30 輸送用機械 | 2 | 92 | x | x | x | x |
| 31 精密機械 | 3 | 40 | 6,329 | 3,879 | 27,910 | 22,886 |
| 32 その他 | 9 | 75 | 17,845 | 34,054 | 75,006 | 39,002 |

資料：平成19年工業統計調査

47. 観光客入込数

単位：人

| 年次 | 入込数 | 宿泊客 | 四半期別入込数 | | | |
|------|-----------|---------|---------|---------|---------|---------|
| | | | 1～3月 | 4～6月 | 7～9月 | 10～12月 |
| 平成元年 | 1,564,200 | 154,000 | 267,500 | 330,900 | 558,300 | 407,500 |
| 2 | 1,883,800 | 181,400 | 247,300 | 389,200 | 789,700 | 457,600 |
| 3 | 1,728,800 | 191,400 | 229,400 | 399,300 | 655,700 | 444,400 |
| 4 | 1,664,500 | 201,000 | 204,300 | 364,600 | 673,300 | 422,300 |
| 5 | 1,829,900 | 213,900 | 214,600 | 463,700 | 718,400 | 433,200 |
| 6 | 1,904,000 | 199,800 | 249,000 | 455,900 | 754,300 | 444,800 |
| 7 | 1,901,600 | 184,200 | 256,800 | 470,100 | 749,900 | 424,800 |
| 8 | 1,800,200 | 151,700 | 230,200 | 411,200 | 694,800 | 464,000 |
| 9 | 1,934,100 | 212,400 | 246,600 | 429,500 | 808,900 | 449,100 |
| 10 | 1,880,600 | 198,300 | 245,700 | 409,000 | 797,900 | 428,000 |
| 11 | 1,812,600 | 206,500 | 231,800 | 398,500 | 743,000 | 439,300 |
| 12 | 1,628,600 | 203,500 | 216,800 | 342,300 | 671,100 | 398,400 |
| 13 | 1,548,800 | 203,100 | 165,800 | 347,600 | 672,600 | 362,800 |
| 14 | 1,550,196 | 199,100 | 160,252 | 357,261 | 639,669 | 393,014 |
| 15 | 1,487,860 | 160,997 | 121,967 | 350,851 | 614,624 | 400,418 |
| 16 | 1,463,735 | 149,761 | 146,834 | 346,749 | 590,927 | 379,225 |
| 17 | 1,554,463 | 139,938 | 142,236 | 336,764 | 676,276 | 399,187 |
| 18 | 1,704,105 | 160,692 | 142,869 | 341,631 | 754,930 | 464,675 |
| 19 | 1,910,876 | 160,218 | 164,957 | 394,678 | 854,675 | 496,566 |
| 20 | 876,908 | 78,086 | 167,099 | 284,619 | 232,812 | 192,378 |

資料：県統計年鑑（県観光課「関係統計概要」）

注）平成20年6月14日に発生した地震の影響により栗駒山周辺や温泉施設など栗原圏域全体での観光客入込数が前年に比べ大幅に減少。（平成20年調査の結果より）

3 産業・経済

(4) 財政・所得

48. 歳入科目別決算額

| 年 度 | 総 額 | 地方税 | 地方消費 税交付金 | ゴルフ場 利用税 交付金 | 特別地方 消費税 交付金 | 自動車 取得税 交付金 | 地 方 譲与税 | 利子割 交付金 | 配当割 交付金 | 株式等譲 渡所得割 交付金 | 地方特例 交付金 |
|-------|------------|-----------|--------------|--------------------|--------------------|-------------------|------------|------------|------------|---------------------|-------------|
| 平成元年度 | 33,618,318 | 5,486,861 | 0 | 14,681 | 0 | 488,296 | 693,724 | 102,716 | 0 | 0 | 0 |
| 2 | 35,808,596 | 5,689,176 | 0 | 15,898 | 0 | 507,936 | 778,204 | 208,129 | 0 | 0 | 0 |
| 3 | 39,826,975 | 6,123,290 | 0 | 15,386 | 1,310 | 494,427 | 791,158 | 208,433 | 0 | 0 | 0 |
| 4 | 41,693,706 | 6,339,659 | 0 | 16,237 | 2,756 | 429,867 | 868,928 | 143,527 | 0 | 0 | 0 |
| 5 | 45,780,188 | 6,616,914 | 0 | 15,175 | 2,881 | 458,380 | 935,849 | 153,903 | 0 | 0 | 0 |
| 6 | 49,675,183 | 6,342,788 | 0 | 14,950 | 3,025 | 501,791 | 959,005 | 172,808 | 0 | 0 | 0 |
| 7 | 49,947,374 | 6,811,710 | 0 | 13,034 | 3,530 | 566,379 | 983,978 | 162,919 | 0 | 0 | 0 |
| 8 | 50,682,842 | 6,775,495 | 0 | 14,706 | 3,315 | 546,196 | 990,602 | 81,162 | 0 | 0 | 0 |
| 9 | 50,732,113 | 7,258,195 | 191,899 | 15,573 | 7,174 | 501,538 | 719,720 | 61,272 | 0 | 0 | 0 |
| 10 | 49,556,368 | 6,865,849 | 816,156 | 14,182 | 6,281 | 401,519 | 586,525 | 49,299 | 0 | 0 | 0 |
| 11 | 49,123,705 | 6,976,830 | 763,296 | 9,971 | 5,704 | 372,485 | 595,978 | 52,209 | 0 | 0 | 161,432 |
| 12 | 45,072,462 | 6,926,460 | 787,165 | 13,266 | 912 | 369,709 | 608,105 | 178,333 | 0 | 0 | 202,277 |
| 13 | 43,666,574 | 6,936,938 | 733,444 | 9,978 | 0 | 358,698 | 601,233 | 180,175 | 0 | 0 | 217,491 |
| 14 | 41,717,799 | 6,781,912 | 629,524 | 7,350 | 0 | 307,697 | 606,586 | 60,076 | 0 | 0 | 210,612 |
| 15 | 41,693,757 | 6,579,826 | 696,384 | 4,338 | 0 | 324,373 | 644,137 | 41,332 | 0 | 0 | 189,983 |
| 16 | 45,244,293 | 6,596,499 | 776,804 | 8,269 | 0 | 356,811 | 603,515 | 40,462 | 5,048 | 4,936 | 190,901 |
| 17 | 44,162,873 | 6,620,721 | 727,721 | 8,347 | 0 | 339,093 | 1,222,823 | 25,554 | 8,285 | 11,762 | 191,489 |
| 18 | 43,814,882 | 6,485,001 | 775,910 | 9,584 | 0 | 316,332 | 1,149,392 | 18,122 | 12,885 | 9,817 | 138,879 |
| 19 | 39,925,035 | 7,040,517 | 749,573 | 8,279 | 0 | 289,022 | 604,182 | 23,921 | 15,443 | 8,161 | 44,800 |

資料：県市町村課「市町村決算概要」

49. 歳出目的別決算額

| 年 度 | 総 額 | 議会費 | 総務費 | 民生費 | 衛生費 | 労働費 | 農林水産業費 | 商工費 | 土木費 | 消防費 | 教育費 |
|-------|------------|---------|-----------|-----------|-----------|--------|-----------|-----------|-----------|-----------|-----------|
| 平成元年度 | 32,659,052 | 727,374 | 8,154,783 | 2,210,709 | 1,882,973 | 13,975 | 4,214,572 | 1,253,358 | 3,071,068 | 1,017,088 | 5,874,882 |
| 2 | 34,717,052 | 790,131 | 8,193,499 | 2,387,033 | 2,105,538 | 13,256 | 4,183,490 | 1,357,356 | 3,818,823 | 1,123,172 | 5,730,320 |
| 3 | 39,028,600 | 849,218 | 8,864,945 | 3,061,512 | 2,313,110 | 17,206 | 4,671,267 | 1,963,428 | 4,696,958 | 1,142,851 | 6,468,102 |
| 4 | 40,609,542 | 869,957 | 7,775,801 | 3,801,685 | 2,673,345 | 15,641 | 5,821,901 | 2,607,222 | 5,359,847 | 1,188,433 | 6,385,819 |
| 5 | 44,571,474 | 881,691 | 8,087,219 | 4,410,593 | 3,357,706 | 37,960 | 7,847,529 | 1,500,135 | 5,114,550 | 1,300,430 | 7,755,565 |
| 6 | 48,466,527 | 886,816 | 9,329,729 | 4,760,389 | 4,286,070 | 30,704 | 7,542,007 | 1,676,188 | 5,180,824 | 1,319,381 | 9,178,517 |
| 7 | 48,562,745 | 904,223 | 9,608,509 | 4,560,311 | 3,888,212 | 34,619 | 8,263,425 | 1,849,313 | 4,994,540 | 1,482,471 | 8,548,086 |
| 8 | 49,338,496 | 912,257 | 8,248,663 | 4,757,609 | 3,652,890 | 36,851 | 9,394,848 | 2,426,882 | 5,352,823 | 1,444,404 | 8,415,044 |
| 9 | 49,215,697 | 919,472 | 7,844,715 | 5,758,974 | 3,817,572 | 41,831 | 6,940,210 | 4,887,505 | 5,346,093 | 1,569,119 | 6,407,249 |
| 10 | 47,901,722 | 920,041 | 7,885,621 | 6,335,461 | 3,576,983 | 46,987 | 5,695,160 | 1,544,742 | 4,720,032 | 1,671,734 | 8,903,430 |
| 11 | 47,472,581 | 914,907 | 8,849,744 | 7,708,585 | 3,549,376 | 58,774 | 5,502,744 | 1,077,171 | 4,027,862 | 1,680,725 | 7,501,615 |
| 12 | 43,705,159 | 905,006 | 7,329,640 | 5,148,639 | 3,705,548 | 72,630 | 5,711,769 | 834,637 | 4,418,550 | 1,600,100 | 6,970,410 |
| 13 | 42,488,984 | 899,030 | 6,868,363 | 5,044,146 | 3,935,063 | 73,723 | 5,585,357 | 852,328 | 3,782,869 | 1,500,735 | 5,687,605 |
| 14 | 40,506,887 | 874,832 | 6,513,908 | 4,885,103 | 4,327,777 | 70,582 | 4,665,295 | 621,454 | 3,944,652 | 1,515,641 | 5,124,765 |
| 15 | 40,275,085 | 826,183 | 6,963,547 | 5,501,036 | 3,657,078 | 70,262 | 4,968,360 | 691,984 | 3,687,064 | 1,470,511 | 5,137,836 |
| 16 | 44,780,926 | 813,479 | 9,570,008 | 6,162,889 | 3,716,461 | 85,443 | 4,768,254 | 812,481 | 5,268,839 | 1,543,945 | 5,171,280 |
| 17 | 43,137,645 | 367,854 | 6,557,883 | 7,347,300 | 4,272,233 | 35,593 | 3,851,678 | 647,678 | 4,227,158 | 2,032,668 | 6,352,717 |
| 18 | 42,866,903 | 388,384 | 4,456,095 | 6,886,635 | 4,161,426 | 21,861 | 6,613,921 | 683,120 | 4,280,838 | 2,221,712 | 5,653,349 |
| 19 | 39,184,097 | 397,697 | 5,050,289 | 7,132,541 | 4,010,956 | 22,858 | 3,433,779 | 839,298 | 3,913,606 | 2,553,694 | 4,214,385 |

資料：県市町村課「市町村決算概要」

単位：千円

| 地方交付税 | 交通安全対策特別交付金 | 分担金及び負担金 | 使用料 | 手数料 | 国庫支出金 | 県支出金 | 財産収入 | 寄付金 | 繰入金 | 繰越金 | 諸収入 | 地方債 |
|------------|-------------|----------|---------|---------|-----------|-----------|-----------|---------|-----------|-----------|-----------|-----------|
| 15,023,047 | 11,195 | 361,362 | 342,445 | 77,725 | 1,654,008 | 2,034,983 | 709,805 | 75,559 | 1,966,835 | 522,437 | 1,419,929 | 2,632,710 |
| 16,164,880 | 13,346 | 369,073 | 602,051 | 80,051 | 1,768,805 | 2,445,015 | 535,888 | 36,619 | 1,430,505 | 750,760 | 1,312,825 | 3,099,435 |
| 17,188,329 | 15,295 | 368,621 | 612,651 | 81,198 | 1,932,623 | 2,663,299 | 1,933,967 | 48,112 | 1,742,612 | 824,754 | 1,430,150 | 3,351,360 |
| 18,078,670 | 14,235 | 380,672 | 530,338 | 87,404 | 2,127,760 | 3,125,998 | 1,902,592 | 32,404 | 2,116,041 | 577,075 | 1,261,633 | 3,657,910 |
| 18,753,267 | 14,049 | 403,159 | 563,078 | 106,227 | 2,883,392 | 4,413,312 | 971,048 | 129,842 | 2,442,000 | 850,664 | 1,150,738 | 4,916,310 |
| 18,164,378 | 13,719 | 448,764 | 584,097 | 124,140 | 3,308,141 | 3,696,416 | 961,403 | 9,225 | 3,499,442 | 983,714 | 1,356,367 | 8,531,010 |
| 19,124,517 | 13,937 | 463,485 | 617,556 | 126,365 | 2,689,455 | 4,664,387 | 531,988 | 31,676 | 3,353,668 | 960,656 | 1,108,224 | 7,719,910 |
| 19,010,222 | 14,668 | 533,595 | 618,543 | 129,013 | 2,107,228 | 4,698,167 | 456,100 | 28,913 | 3,495,075 | 1,073,629 | 1,825,303 | 8,280,910 |
| 19,490,947 | 14,892 | 455,367 | 608,241 | 124,709 | 2,027,754 | 4,131,187 | 1,991,887 | 18,392 | 3,115,315 | 1,057,345 | 1,203,196 | 7,737,510 |
| 19,842,190 | 13,882 | 520,708 | 506,572 | 111,768 | 2,815,435 | 3,156,298 | 724,319 | 39,148 | 3,529,800 | 1,224,205 | 1,156,722 | 7,175,510 |
| 20,940,976 | 13,783 | 576,035 | 492,678 | 118,088 | 3,501,048 | 3,289,366 | 386,386 | 14,630 | 3,140,495 | 1,300,646 | 1,153,269 | 5,258,400 |
| 21,245,287 | 12,071 | 382,856 | 511,515 | 96,043 | 2,047,845 | 2,948,345 | 588,354 | 21,481 | 1,792,995 | 1,302,224 | 1,131,819 | 3,905,400 |
| 20,003,777 | 12,155 | 339,518 | 523,237 | 93,764 | 2,463,118 | 2,925,281 | 139,077 | 24,763 | 1,995,469 | 1,080,302 | 1,230,956 | 3,797,200 |
| 18,952,738 | 11,889 | 235,066 | 534,869 | 93,283 | 2,018,794 | 2,475,115 | 117,941 | 15,881 | 2,257,639 | 891,955 | 1,511,937 | 3,996,935 |
| 17,877,976 | 12,845 | 254,161 | 538,203 | 91,400 | 1,634,761 | 2,709,904 | 248,803 | 14,360 | 2,272,739 | 941,643 | 1,199,789 | 5,416,800 |
| 17,452,607 | 13,174 | 679,339 | 573,302 | 90,085 | 1,575,459 | 2,194,601 | 461,835 | 12,142 | 4,956,925 | 1,109,081 | 1,634,498 | 5,908,000 |
| 19,343,379 | 13,576 | 233,831 | 635,166 | 342,388 | 2,962,663 | 2,197,432 | 101,384 | 8,700 | 1,772,613 | 1,364,412 | 982,734 | 5,048,800 |
| 18,775,783 | 14,538 | 215,111 | 639,728 | 296,843 | 2,906,229 | 2,613,363 | 99,901 | 2,009 | 1,044,953 | 1,025,228 | 1,077,774 | 6,187,500 |
| 19,017,440 | 14,139 | 146,785 | 601,819 | 290,095 | 3,181,039 | 1,692,146 | 139,154 | 560 | 298,750 | 947,979 | 1,148,231 | 3,663,000 |

単位：千円

| 災害復旧費 | 公債費 | その他 |
|-----------|-----------|---------|
| 628,709 | 3,605,369 | 4,192 |
| 1,228,214 | 3,722,124 | 64,096 |
| 831,431 | 3,825,507 | 323,065 |
| 253,632 | 3,856,259 | 0 |
| 319,638 | 3,958,458 | 0 |
| 163,960 | 4,111,942 | 0 |
| 102,703 | 4,326,333 | 0 |
| 381 | 4,687,090 | 8,754 |
| 426,142 | 5,225,371 | 31,444 |
| 914,719 | 5,643,647 | 43,165 |
| 686,715 | 5,871,911 | 42,452 |
| 161,178 | 6,591,254 | 255,798 |
| 1,662,770 | 6,596,961 | 34 |
| 1,185,079 | 6,777,447 | 352 |
| 546,798 | 6,754,174 | 252 |
| 418,169 | 6,449,678 | 0 |
| 297,275 | 7,116,454 | 31,154 |
| 686,591 | 6,812,971 | 0 |
| 375,734 | 7,239,260 | 0 |

50. 経済活動別市町村内総生産（実数）

（単位：百万円）

| 項 目 | 平成8年度 | 平成9年度 | 平成10年度 | 平成11年度 | 平成12年度 | 平成13年度 | 平成14年度 | 平成15年度 | 平成16年度 | 平成17年度 | 平成18年度 |
|---------------------------------------|----------------|----------------|----------------|----------------|----------------|----------------|----------------|----------------|----------------|----------------|----------------|
| | 1996 | 1997 | 1998 | 1999 | 2000 | 2001 | 2002 | 2003 | 2004 | 2005 | 2006 |
| 1 産 業 | 206,446 | 206,720 | 206,792 | 210,261 | 221,092 | 200,374 | 195,270 | 192,051 | 196,052 | 179,882 | 186,614 |
| (1) 農林水産業 | 19,773 | 18,433 | 16,820 | 16,636 | 15,936 | 14,881 | 14,185 | 11,909 | 14,376 | 13,798 | 13,151 |
| ① 農 業 | 18,690 | 17,298 | 15,834 | 15,150 | 14,748 | 13,895 | 13,368 | 11,074 | 13,256 | 12,561 | 12,078 |
| ② 林 業 | 997 | 1,052 | 870 | 1,316 | 827 | 781 | 644 | 669 | 848 | 1,144 | 1,018 |
| ③ 水 産 業 | 86 | 83 | 116 | 170 | 361 | 205 | 173 | 166 | 272 | 93 | 55 |
| (2) 鉱 業 | 135 | 163 | 73 | 59 | 36 | 34 | 45 | 77 | 65 | 35 | 49 |
| (3) 製造業 | 51,249 | 50,970 | 52,511 | 52,537 | 51,137 | 43,373 | 43,683 | 49,167 | 50,897 | 40,171 | 46,383 |
| (4) 建設業 | 28,446 | 28,171 | 28,553 | 30,373 | 41,055 | 29,031 | 23,831 | 18,906 | 19,696 | 17,321 | 15,978 |
| (5) 電気・ガス・水道業 | 6,643 | 7,341 | 7,317 | 7,968 | 7,559 | 8,045 | 7,794 | 7,063 | 7,041 | 6,225 | 5,947 |
| (6) 卸売・小売業 | 20,889 | 20,315 | 19,539 | 20,056 | 20,201 | 19,468 | 19,374 | 19,241 | 18,502 | 17,950 | 17,231 |
| (7) 金融・保険業 | 7,123 | 6,895 | 6,374 | 6,320 | 6,611 | 7,533 | 8,056 | 7,672 | 7,436 | 7,448 | 10,764 |
| (8) 不動産業 | 25,108 | 26,153 | 26,571 | 26,387 | 27,149 | 27,354 | 27,800 | 27,923 | 27,816 | 28,078 | 27,621 |
| (9) 運輸・通信業 | 19,682 | 20,078 | 20,123 | 21,010 | 20,778 | 20,326 | 20,685 | 20,073 | 20,397 | 19,108 | 20,048 |
| (10) サービス業 | 27,398 | 28,201 | 28,911 | 28,915 | 30,630 | 30,329 | 29,807 | 30,020 | 29,826 | 29,748 | 29,442 |
| 2 政府サービス生産者 | 33,140 | 34,003 | 34,021 | 34,001 | 32,448 | 34,041 | 32,965 | 32,673 | 32,665 | 32,914 | 32,655 |
| (1) 電気・ガス・水道業 | 640 | 723 | 747 | 776 | 994 | 1,429 | 1,655 | 1,839 | 1,926 | 2,327 | 2,077 |
| (2) サービス業 | 12,814 | 13,328 | 13,499 | 13,675 | 12,281 | 13,563 | 12,767 | 12,515 | 12,646 | 12,268 | 12,385 |
| (3) 公 務 | 19,686 | 19,952 | 19,775 | 19,550 | 19,173 | 19,049 | 18,543 | 18,319 | 18,093 | 18,319 | 18,193 |
| 3 対家計民間非営利サービス生産者 | 2,899 | 3,033 | 3,484 | 3,428 | 3,168 | 3,398 | 3,800 | 3,803 | 4,099 | 4,504 | 5,197 |
| 4 小 計（1+2+3） | 242,485 | 243,756 | 244,297 | 247,690 | 256,708 | 237,813 | 232,035 | 228,527 | 232,816 | 217,300 | 224,466 |
| 5 輸入品に課される税・関税 | 424 | 538 | 467 | 512 | 486 | 481 | 487 | 478 | 399 | 409 | 412 |
| 6 (控除) 総資本形成に係る消費税 | 546 | 969 | 823 | 713 | 937 | 835 | 652 | 756 | 873 | 649 | 826 |
| 7 (控除) 帰属利子 | 6,318 | 5,247 | 4,422 | 4,012 | 4,295 | 4,938 | 5,262 | 5,095 | 4,388 | 4,500 | 4,269 |
| 市町村内総生産（4+5-6-7） | 236,045 | 238,078 | 239,519 | 243,477 | 251,962 | 232,521 | 226,608 | 223,154 | 227,954 | 212,560 | 219,783 |
| 再 掲 | | | | | | | | | | | |
| 第 一 次 産 業 | 19,773 | 18,443 | 16,820 | 16,636 | 15,936 | 14,881 | 14,185 | 11,909 | 14,376 | 13,798 | 13,151 |
| 第 二 次 産 業 | 79,830 | 79,304 | 81,137 | 82,969 | 92,228 | 72,438 | 67,559 | 68,150 | 70,658 | 57,587 | 62,410 |
| 第 三 次 産 業 | 142,882 | 146,019 | 146,340 | 148,085 | 148,544 | 150,494 | 150,291 | 148,468 | 147,782 | 145,975 | 148,905 |
| 輸入品に課される税・関税・(控除)総資本形成に係る消費税・(控除)帰属利子 | △ 6,440 | △ 5,678 | △ 4,778 | △ 4,213 | △ 4,746 | △ 5,292 | △ 5,427 | △ 5,373 | △ 4,862 | △ 4,740 | △ 4,683 |
| 合 計 | 236,045 | 238,078 | 243,849 | 243,477 | 251,962 | 232,521 | 226,608 | 223,154 | 227,954 | 212,560 | 219,783 |

資料：平成18年度宮城県市町村民経済計算

注) 第一次産業：農林水産業

第二次産業：鉱業、製造業、建設業

第三次産業：第一・二次産業以外の産業、政府サービス生産者、対家計民間非営利サービス生産者

注) 平成15年度から推計方法を純生産ベースから総生産ベースに移行し、名称も「市町村民所得統計」から「市町村民経済計算」に改称。市町村民経済計算では、過去の数値についても遡及し訂正しているため、既公表値とは一致しない。

51. 市町村民所得（実数）

（単位：百万円）

| 項 目 | 平成8年度 | 平成9年度 | 平成10年度 | 平成11年度 | 平成12年度 | 平成13年度 | 平成14年度 | 平成15年度 | 平成16年度 | 平成17年度 | 平成18年度 |
|-------------------------|----------------|----------------|----------------|----------------|----------------|----------------|----------------|----------------|----------------|----------------|----------------|
| | 1996 | 1997 | 1998 | 1999 | 2000 | 2001 | 2002 | 2003 | 2004 | 2005 | 2006 |
| 1 雇用者報酬 | 128,346 | 130,953 | 129,597 | 128,691 | 127,787 | 126,591 | 123,160 | 119,162 | 116,202 | 114,245 | 114,135 |
| （1）賃金・俸給 | 113,560 | 114,847 | 113,984 | 112,522 | 112,146 | 108,523 | 105,158 | 103,718 | 101,237 | 99,602 | 99,485 |
| （2）雇主の社会負担 | 14,786 | 16,106 | 15,613 | 16,169 | 15,641 | 18,068 | 18,002 | 15,444 | 14,965 | 14,643 | 14,650 |
| 2 財産所得 | 10,710 | 10,939 | 8,585 | 7,813 | 7,014 | 6,113 | 5,211 | 4,264 | 5,305 | 6,531 | 8,093 |
| a 受 取 | 22,194 | 22,285 | 19,826 | 18,849 | 17,976 | 16,161 | 14,769 | 13,297 | 14,003 | 14,852 | 16,519 |
| b 支 払 | 11,484 | 11,346 | 11,241 | 11,036 | 10,962 | 10,048 | 9,558 | 9,033 | 8,698 | 8,321 | 8,426 |
| （1）一般政府 | △ 3,465 | △ 3,438 | △ 3,816 | △ 3,916 | △ 4,283 | △ 3,829 | △ 4,047 | △ 4,093 | △ 3,721 | △ 3,280 | △ 3,187 |
| a 受 取 | 5,870 | 5,750 | 5,327 | 5,058 | 4,794 | 4,330 | 3,514 | 2,858 | 2,784 | 2,887 | 3,119 |
| b 支 払 | 9,335 | 9,188 | 9,143 | 8,974 | 9,077 | 8,159 | 7,561 | 6,951 | 6,505 | 6,167 | 6,306 |
| （2）家 計 | 14,028 | 14,220 | 12,300 | 11,652 | 11,229 | 9,907 | 9,212 | 8,312 | 8,949 | 9,717 | 11,147 |
| ① 利 子 | 5,718 | 5,526 | 3,981 | 3,242 | 3,127 | 982 | 44 | ▲ 22 | ▲ 252 | ▲ 91 | 759 |
| a 受 取 | 7,598 | 7,433 | 5,841 | 5,087 | 4,807 | 2,676 | 1,848 | 1,866 | 1,766 | 1,909 | 2,728 |
| b 支 払 | 1,880 | 1,907 | 1,860 | 1,845 | 1,680 | 1,694 | 1,804 | 1,888 | 2,018 | 2,000 | 1,969 |
| ② 配当（受取） | 996 | 833 | 836 | 787 | 1,049 | 752 | 1,002 | 1,128 | 1,610 | 1,800 | 2,146 |
| ③ 保険契約者に帰属する財産所得 | 6,371 | 6,926 | 6,478 | 6,688 | 6,170 | 7,156 | 7,048 | 6,192 | 6,593 | 7,079 | 7,293 |
| ④ 賃貸料（受取） | 943 | 935 | 1,005 | 935 | 883 | 1,017 | 1,118 | 1,014 | 998 | 929 | 949 |
| （3）対家計民間非営利団体 | 147 | 157 | 101 | 77 | 68 | 35 | 46 | 45 | 77 | 94 | 133 |
| a 受 取 | 416 | 408 | 339 | 294 | 273 | 230 | 239 | 239 | 252 | 248 | 284 |
| b 支 払 | 269 | 251 | 238 | 217 | 205 | 195 | 193 | 194 | 175 | 154 | 151 |
| 3 企業所得（配当受払後） | 36,860 | 37,155 | 36,670 | 40,616 | 41,787 | 36,430 | 38,678 | 39,162 | 38,784 | 37,310 | 36,848 |
| （1）民間法人企業 | 8,270 | 6,425 | 8,208 | 9,200 | 10,613 | 6,704 | 8,013 | 8,946 | 7,190 | 6,172 | 7,311 |
| （2）公的企業 | ▲ 104 | 1,730 | 1,755 | 2,928 | 3,678 | 4,558 | 5,344 | 58,184 | 5,900 | 6,161 | 4,773 |
| （3）個人企業 | 28,694 | 29,000 | 26,707 | 27,937 | 27,490 | 25,168 | 25,321 | 25,032 | 25,694 | 24,977 | 24,764 |
| a 農林水産業 | 11,309 | 10,673 | 9,695 | 8,525 | 9,998 | 8,053 | 7,883 | 6,686 | 7,701 | 7,298 | 7,072 |
| b その他の産業 | 8,547 | 8,893 | 7,153 | 9,386 | 7,018 | 6,441 | 6,353 | 7,188 | 6,724 | 6,132 | 6,262 |
| c 持ち家 | 8,338 | 9,434 | 9,859 | 10,026 | 10,474 | 10,674 | 11,085 | 11,158 | 11,269 | 11,547 | 11,430 |
| 4 市町村民所得（1+2+3） | 175,916 | 179,047 | 174,852 | 177,120 | 176,582 | 169,134 | 167,049 | 162,588 | 160,291 | 158,086 | 159,076 |
| （参考）一人当たりの市町村民所得（単位：千円） | 2,005 | 2,057 | 2,025 | 2,065 | 2,079 | 2,009 | 2,004 | 1,970 | 1,965 | 1,970 | 2,010 |

資料：平成18年度宮城県市町村民経済計算

注）一人当たりの市町村民所得とは、市町村民所得を10月1日現在の県推計人口で割ったもので、企業の利潤なども含まれており、個人の所得水準を表しているものではない。

注）平成15年度から推計方法を純生産ベースから総生産ベースに移行し、名称も「市町村民所得統計」から「市町村民経済計算」に改称。市町村民経済計算では、過去の数値についても遡及し訂正しているので、既公表値とは一致しない。

4 教育 · 文化

54. 高等学校数・生徒数

単位：校・人（各年5月1日）

| 年次 | 学校総数 | 本校 | 分校 | 生徒総数 | 男 | 女 |
|-------|------|----|----|-------|-------|-------|
| 平成元年度 | 8 | 7 | 1 | 3,625 | 1,740 | 1,885 |
| 2 | 8 | 7 | 1 | 3,708 | 1,820 | 1,888 |
| 3 | 8 | 7 | 1 | 3,758 | 1,875 | 1,883 |
| 4 | 8 | 7 | 1 | 3,764 | 1,885 | 1,879 |
| 5 | 8 | 7 | 1 | 3,697 | 1,821 | 1,876 |
| 6 | 8 | 7 | 1 | 3,669 | 1,800 | 1,869 |
| 7 | 8 | 7 | 1 | 3,611 | 1,775 | 1,836 |
| 8 | 8 | 7 | 1 | 3,514 | 1,753 | 1,761 |
| 9 | 8 | 7 | 1 | 3,361 | 1,650 | 1,711 |
| 10 | 8 | 7 | 1 | 3,283 | 1,604 | 1,679 |
| 11 | 8 | 7 | 1 | 3,229 | 1,564 | 1,665 |
| 12 | 8 | 7 | 1 | 3,016 | 1,493 | 1,523 |
| 13 | 7 | 6 | 1 | 2,826 | 1,408 | 1,418 |
| 14 | 7 | 6 | 1 | 2,689 | 1,348 | 1,341 |
| 15 | 7 | 6 | 1 | 2,635 | 1,299 | 1,336 |
| 16 | 7 | 6 | 1 | 2,548 | 1,234 | 1,314 |
| 17 | 6 | 5 | 1 | 2,358 | 1,143 | 1,215 |
| 18 | 6 | 5 | 1 | 2,186 | 1,065 | 1,121 |
| 19 | 5 | 5 | 0 | 2,028 | 1,018 | 1,020 |
| 20 | 5 | 5 | 0 | 1,941 | 970 | 971 |

資料：学校基本調査

55. 幼稚園数・園児数

単位：校・学級・人（各年5月1日）

| 年次 | 幼稚園数 | 学級数 | 園児総数 | 男 | 女 |
|-------|------|-----|-------|-----|-----|
| 平成元年度 | 28 | 60 | 1,432 | 749 | 683 |
| 2 | 27 | 57 | 1,325 | 695 | 630 |
| 3 | 26 | 53 | 1,327 | 717 | 610 |
| 4 | 26 | 55 | 1,365 | 692 | 673 |
| 5 | 26 | 52 | 1,244 | 609 | 635 |
| 6 | 26 | 53 | 1,219 | 627 | 592 |
| 7 | 26 | 54 | 1,148 | 579 | 569 |
| 8 | 26 | 52 | 1,095 | 570 | 525 |
| 9 | 26 | 51 | 1,059 | 583 | 476 |
| 10 | 26 | 51 | 981 | 517 | 464 |
| 11 | 24 | 56 | 1,044 | 499 | 545 |
| 12 | 24 | 57 | 1,114 | 550 | 564 |
| 13 | 24 | 58 | 1,102 | 560 | 542 |
| 14 | 24 | 59 | 1,136 | 568 | 568 |
| 15 | 24 | 59 | 1,122 | 561 | 561 |
| 16 | 24 | 60 | 1,111 | 563 | 548 |
| 17 | 24 | 61 | 1,128 | 571 | 557 |
| 18 | 24 | 64 | 1,115 | 555 | 560 |
| 19 | 24 | 65 | 1,056 | 541 | 515 |
| 20 | 24 | 60 | 986 | 484 | 502 |

資料：学校基本調査

52. 小学校数・児童数

単位：校・学級・人（各年5月1日）

| 年次 | 学校総数 | 本校 | 学級数 | 児童総数 | 男 | 女 |
|-------|------|----|-----|-------|-------|-------|
| 平成元年度 | 33 | 31 | 303 | 7,857 | 4,000 | 3,857 |
| 2 | 32 | 30 | 301 | 7,714 | 3,964 | 3,750 |
| 3 | 32 | 30 | 295 | 7,402 | 3,797 | 3,605 |
| 4 | 31 | 29 | 287 | 7,178 | 3,733 | 3,445 |
| 5 | 31 | 29 | 283 | 6,949 | 3,602 | 3,347 |
| 6 | 31 | 29 | 283 | 6,635 | 3,458 | 3,177 |
| 7 | 30 | 29 | 276 | 6,336 | 3,303 | 3,033 |
| 8 | 30 | 29 | 268 | 5,972 | 3,101 | 2,871 |
| 9 | 30 | 29 | 258 | 5,650 | 2,910 | 2,740 |
| 10 | 30 | 29 | 257 | 5,404 | 2,767 | 2,637 |
| 11 | 30 | 29 | 249 | 5,090 | 2,615 | 2,475 |
| 12 | 30 | 29 | 245 | 4,791 | 2,462 | 2,329 |
| 13 | 30 | 29 | 238 | 4,505 | 2,305 | 2,200 |
| 14 | 31 | 29 | 234 | 4,268 | 2,184 | 2,084 |
| 15 | 31 | 29 | 236 | 4,169 | 2,156 | 2,013 |
| 16 | 31 | 29 | 233 | 4,035 | 2,033 | 2,002 |
| 17 | 31 | 29 | 234 | 3,912 | 1,962 | 1,950 |
| 18 | 31 | 29 | 232 | 3,903 | 1,973 | 1,930 |
| 19 | 31 | 29 | 232 | 3,843 | 1,959 | 1,884 |
| 20 | 31 | 29 | 232 | 3,835 | 1,967 | 1,868 |

資料：学校基本調査

53. 中学校数・生徒数

単位：校・学級・人（各年5月1日）

| 年次 | 学校総数 | 本校 | 学級数 | 生徒総数 | 男 | 女 |
|-------|------|----|-----|-------|-------|-------|
| 平成元年度 | 10 | 10 | 119 | 4,013 | 2,073 | 1,940 |
| 2 | 10 | 10 | 123 | 4,029 | 2,049 | 1,980 |
| 3 | 10 | 10 | 130 | 4,069 | 2,080 | 1,989 |
| 4 | 10 | 10 | 128 | 4,008 | 2,043 | 1,965 |
| 5 | 10 | 10 | 125 | 3,968 | 2,061 | 1,907 |
| 6 | 10 | 10 | 123 | 3,898 | 1,992 | 1,906 |
| 7 | 10 | 10 | 120 | 3,813 | 1,959 | 1,854 |
| 8 | 10 | 10 | 117 | 3,725 | 1,901 | 1,824 |
| 9 | 10 | 10 | 111 | 3,487 | 1,806 | 1,681 |
| 10 | 10 | 10 | 110 | 3,292 | 1,754 | 1,538 |
| 11 | 10 | 10 | 106 | 3,154 | 1,672 | 1,482 |
| 12 | 10 | 10 | 104 | 3,072 | 1,597 | 1,475 |
| 13 | 10 | 10 | 101 | 2,973 | 1,509 | 1,464 |
| 14 | 11 | 10 | 96 | 2,758 | 1,388 | 1,370 |
| 15 | 11 | 10 | 91 | 2,551 | 1,288 | 1,263 |
| 16 | 11 | 10 | 89 | 2,403 | 1,239 | 1,164 |
| 17 | 11 | 10 | 86 | 2,278 | 1,188 | 1,090 |
| 18 | 11 | 10 | 84 | 2,143 | 1,118 | 1,025 |
| 19 | 11 | 10 | 85 | 2,016 | 1,021 | 995 |
| 20 | 11 | 10 | 84 | 1,908 | 957 | 951 |

資料：学校基本調査

56-1. 中学校進路別卒業者数

単位：人（各年5月1日）

| 年次 | 合計 | | | 進学者 | | | 専修学校等入学者 | | | 就職者 | | | 無業者等 | | |
|-------|-------|-----|-----|-------|-----|-----|----------|---|---|-----|----|---|------|----|---|
| | 計 | 男 | 女 | 計 | 男 | 女 | 計 | 男 | 女 | 計 | 男 | 女 | 計 | 男 | 女 |
| 平成元年度 | 1,349 | 687 | 662 | 1,326 | 674 | 652 | 3 | 0 | 3 | 12 | 6 | 6 | 8 | 7 | 1 |
| 2 | 1,312 | 692 | 620 | 1,279 | 671 | 608 | 8 | 4 | 4 | 16 | 10 | 6 | 9 | 7 | 2 |
| 3 | 1,322 | 675 | 647 | 1,281 | 650 | 631 | 7 | 3 | 4 | 27 | 18 | 9 | 7 | 4 | 3 |
| 4 | 1,375 | 705 | 670 | 1,336 | 678 | 658 | 9 | 5 | 4 | 25 | 18 | 7 | 5 | 4 | 1 |
| 5 | 1,324 | 662 | 662 | 1,296 | 644 | 652 | 3 | 1 | 2 | 15 | 11 | 4 | 10 | 6 | 4 |
| 6 | 1,370 | 712 | 658 | 1,332 | 692 | 640 | 11 | 4 | 7 | 21 | 12 | 9 | 6 | 4 | 2 |
| 7 | 1,308 | 664 | 644 | 1,275 | 643 | 632 | 5 | 1 | 5 | 17 | 14 | 3 | 11 | 7 | 4 |
| 8 | 1,280 | 682 | 598 | 1,244 | 656 | 588 | 1 | 1 | 0 | 24 | 17 | 7 | 11 | 8 | 3 |
| 9 | 1,297 | 643 | 654 | 1,261 | 622 | 639 | 4 | 1 | 3 | 15 | 12 | 3 | 17 | 8 | 9 |
| 10 | 1,235 | 633 | 602 | 1,211 | 616 | 595 | 1 | 0 | 1 | 15 | 12 | 3 | 8 | 5 | 3 |
| 11 | 1,190 | 621 | 569 | 1,166 | 602 | 564 | 1 | 0 | 1 | 11 | 9 | 2 | 12 | 10 | 2 |
| 12 | 1,063 | 551 | 512 | 1,041 | 538 | 503 | 2 | 0 | 2 | 13 | 8 | 5 | 7 | 5 | 2 |
| 13 | 1,045 | 583 | 462 | 1,016 | 558 | 458 | 1 | 0 | 1 | 9 | 7 | 2 | 19 | 18 | 1 |
| 14 | 1,053 | 541 | 512 | 1,030 | 526 | 504 | 1 | 1 | 0 | 9 | 7 | 2 | 13 | 7 | 6 |
| 15 | 974 | 477 | 497 | 961 | 471 | 490 | 0 | 0 | 0 | 5 | 2 | 3 | 8 | 4 | 4 |
| 16 | 934 | 483 | 451 | 921 | 474 | 447 | 0 | 0 | 0 | 3 | 3 | 0 | 10 | 6 | 4 |
| 17 | 849 | 429 | 420 | 833 | 419 | 414 | 0 | 0 | 0 | 4 | 2 | 2 | 12 | 8 | 4 |
| 18 | 764 | 372 | 392 | 750 | 360 | 390 | 1 | 1 | 0 | 7 | 6 | 1 | 6 | 5 | 1 |
| 19 | 777 | 425 | 352 | 766 | 419 | 347 | 0 | 0 | 0 | 4 | 2 | 2 | 7 | 4 | 3 |
| 20 | 723 | 380 | 343 | 715 | 375 | 340 | 0 | 0 | 0 | 2 | 2 | 0 | 6 | 3 | 3 |

資料：学校基本調査

56-2. 高等学校進路別卒業者数

単位：人（各年5月1日）

| 年次 | 合計 | | | 進学者 | | | 専修学校等入学者 | | | 就職者 | | | 無業者等 | | |
|-------|-------|-----|-----|-----|-----|-----|----------|-----|-----|-----|-----|-----|------|----|----|
| | 計 | 男 | 女 | 計 | 男 | 女 | 計 | 男 | 女 | 計 | 男 | 女 | 計 | 男 | 女 |
| 平成元年度 | 1,085 | 511 | 574 | 173 | 68 | 105 | 274 | 128 | 146 | 611 | 304 | 307 | 27 | 11 | 16 |
| 2 | 1,148 | 538 | 610 | 204 | 75 | 129 | 296 | 141 | 155 | 607 | 314 | 293 | 41 | 8 | 33 |
| 3 | 1,172 | 545 | 627 | 207 | 73 | 134 | 327 | 173 | 154 | 620 | 296 | 324 | 18 | 3 | 15 |
| 4 | 1,198 | 584 | 614 | 202 | 78 | 124 | 383 | 184 | 199 | 592 | 312 | 280 | 21 | 10 | 11 |
| 5 | 1,231 | 612 | 619 | 196 | 79 | 117 | 399 | 184 | 215 | 603 | 333 | 270 | 33 | 16 | 17 |
| 6 | 1,200 | 581 | 619 | 239 | 92 | 147 | 405 | 199 | 206 | 520 | 277 | 243 | 36 | 13 | 23 |
| 7 | 1,213 | 594 | 619 | 215 | 91 | 124 | 494 | 227 | 267 | 480 | 264 | 216 | 24 | 12 | 12 |
| 8 | 1,180 | 560 | 620 | 230 | 78 | 152 | 432 | 205 | 227 | 485 | 264 | 221 | 33 | 13 | 20 |
| 9 | 1,166 | 557 | 609 | 245 | 87 | 158 | 420 | 195 | 225 | 446 | 259 | 187 | 55 | 16 | 39 |
| 10 | 1,130 | 562 | 568 | 237 | 107 | 130 | 426 | 199 | 227 | 403 | 231 | 172 | 64 | 25 | 39 |
| 11 | 1,067 | 520 | 547 | 228 | 106 | 122 | 373 | 184 | 189 | 337 | 172 | 165 | 129 | 58 | 71 |
| 12 | 1,051 | 490 | 561 | 239 | 120 | 119 | 382 | 149 | 233 | 345 | 185 | 160 | 85 | 36 | 49 |
| 13 | 1,053 | 527 | 526 | 277 | 146 | 131 | 343 | 139 | 204 | 327 | 193 | 134 | 106 | 49 | 57 |
| 14 | 1,001 | 472 | 529 | 258 | 117 | 141 | 361 | 159 | 202 | 300 | 166 | 134 | 82 | 30 | 52 |
| 15 | 848 | 417 | 431 | 222 | 106 | 116 | 271 | 123 | 148 | 284 | 155 | 129 | 71 | 33 | 38 |
| 16 | 856 | 436 | 420 | 235 | 127 | 108 | 303 | 143 | 160 | 273 | 146 | 127 | 45 | 20 | 25 |
| 17 | 883 | 436 | 447 | 253 | 126 | 127 | 292 | 123 | 169 | 289 | 162 | 127 | 49 | 25 | 24 |
| 18 | 788 | 361 | 427 | 230 | 98 | 132 | 272 | 136 | 136 | 278 | 126 | 152 | 8 | 1 | 7 |
| 19 | 798 | 395 | 403 | 262 | 138 | 124 | 252 | 114 | 138 | 252 | 141 | 135 | 8 | 2 | 6 |
| 20 | 720 | 358 | 362 | 245 | 119 | 126 | 227 | 102 | 125 | 237 | 134 | 103 | 10 | 3 | 7 |

資料：学校基本調査

57-1. 図書館利用者数及び貸出冊数等

(各年3月末現在)

| 年 度 | 開館 日数 | 入館者数 | 利用者数 | 登録者数 | 貸 出 | | | |
|--------|----------|---------|--------|--------|----------|--------|------------|-----------|
| | | | | | 図書・雑誌(冊) | | A V (点) | 合計 (点) |
| | | | | | 総数 | 内児童図書 | | |
| 平成17年度 | 285 | 128,467 | 41,427 | 12,843 | 126,942 | 62,484 | 21,345 | 148,287 |
| 18 | 287 | 117,907 | 46,893 | 14,715 | 152,532 | 79,740 | 18,128 | 170,660 |
| 19 | 288 | 114,686 | 42,589 | 16,068 | 143,726 | 65,309 | 16,422 | 160,148 |
| 20 | 288 | 116,905 | 43,092 | 17,135 | 147,324 | 66,780 | 16,210 | 163,534 |

資料：栗原市立図書館

57-2. 図書館利用登録者

(平成21年3月末)

| 地 区 | 6歳以下 | 7-9歳 | 10-12歳 | 13-15歳 | 16-18歳 | 19-22歳 | 23-29歳 |
|----------|------|-------|--------|--------|--------|--------|--------|
| 築 館 | 155 | 343 | 352 | 373 | 452 | 748 | 1,531 |
| 若 柳 | 35 | 190 | 139 | 84 | 27 | 39 | 123 |
| 栗 駒 | 28 | 142 | 98 | 79 | 357 | 82 | 125 |
| 高 清 水 | 14 | 57 | 48 | 83 | 58 | 14 | 58 |
| 一 迫 | 17 | 89 | 77 | 60 | 27 | 66 | 220 |
| 瀬 峰 | 20 | 72 | 26 | 15 | 14 | 11 | 49 |
| 鶯 沢 | 4 | 73 | 78 | 61 | 6 | 13 | 26 |
| 金 成 | 12 | 72 | 34 | 28 | 12 | 18 | 68 |
| 志 波 姫 | 45 | 117 | 75 | 68 | 43 | 74 | 168 |
| 花 山 | 2 | 28 | 33 | 18 | 17 | 6 | 28 |
| 栗原市外 | - | 6 | 2 | 1 | 5 | 25 | 107 |
| その他(団体等) | - | - | - | - | - | - | - |
| 合 計 | 332 | 1,189 | 962 | 870 | 1,018 | 1,096 | 2,503 |

| 地 区 | 30-39歳 | 40-49歳 | 50-59歳 | 60-69歳 | 70歳以上 | その他 | 合 計 | 比率(%) |
|----------|--------|--------|--------|--------|-------|-----|--------|--------|
| 築 館 | 1,246 | 1,051 | 1,170 | 814 | 1,155 | | 9,390 | 54.8% |
| 若 柳 | 165 | 160 | 149 | 79 | 33 | | 1,223 | 7.1% |
| 栗 駒 | 175 | 196 | 163 | 74 | 33 | 2 | 1,554 | 9.1% |
| 高 清 水 | 46 | 69 | 36 | 19 | 10 | | 512 | 3.0% |
| 一 迫 | 119 | 121 | 161 | 56 | 26 | 3 | 1,042 | 6.1% |
| 瀬 峰 | 56 | 38 | 34 | 25 | 9 | | 369 | 2.2% |
| 鶯 沢 | 42 | 29 | 37 | 17 | 9 | 1 | 396 | 2.3% |
| 金 成 | 58 | 68 | 77 | 27 | 15 | 1 | 490 | 2.9% |
| 志 波 姫 | 164 | 165 | 186 | 57 | 42 | 2 | 1,206 | 7.0% |
| 花 山 | 14 | 14 | 22 | 12 | 7 | | 201 | 1.2% |
| 栗原市外 | 85 | 63 | 79 | 24 | 3 | 3 | 403 | 2.4% |
| その他(団体等) | - | - | - | - | - | 349 | 349 | 1.9% |
| 合 計 | 2,170 | 1,974 | 2,114 | 1,204 | 1,342 | 361 | 17,135 | 100.0% |

資料：栗原市立図書館

57-3. 公民館図書室利用状況・蔵書冊数

単位：人・冊

| 名 称 | 年 度 | 利用状況 | | | 蔵書冊数(図書のみ) | | |
|-----------------------|-------|--------|--------|-------|------------|--------|---------|
| | | 貸出点数 | 貸出人数 | 予約 | 一般 | 児童 | 計 |
| 若柳公民館図書室 | H18年度 | 6,782 | 2,795 | 142 | 12,741 | - | 12,741 |
| | 19 | 6,624 | 2,802 | 109 | 13,089 | 4,266 | 17,355 |
| | 20 | 6,424 | 2,803 | 165 | 13,308 | 4,394 | 17,702 |
| 栗駒公民館図書室 (みちのく伝創館) | H18年度 | 6,061 | 359 | 68 | 6,626 | 4,715 | 11,341 |
| | 19 | 4,509 | 90 | 0 | 6,940 | 4,883 | 11,823 |
| | 20 | 3,426 | 1,142 | 223 | 7,195 | 4,953 | 12,148 |
| 高清水生涯学習館 図書室 | H18年度 | 755 | 755 | 0 | 10,075 | - | 10,075 |
| | 19 | 938 | 938 | 0 | 10,140 | - | 10,140 |
| | 20 | 834 | 373 | 91 | 10,231 | - | 10,231 |
| 一迫ふれあいホール 図書室 | H18年度 | 9,489 | 3,426 | 21 | 9,625 | 5,655 | 15,280 |
| | 19 | 7,678 | 2,601 | 14 | 9,722 | 5,745 | 15,467 |
| | 20 | 7,245 | 2,470 | 48 | 9,860 | 5,824 | 15,684 |
| 瀬峰公民館図書室 | H18年度 | 1,249 | 415 | 12 | 5,000 | 2,244 | 7,244 |
| | 19 | 749 | 210 | 10 | 5,064 | 2,280 | 7,344 |
| | 20 | 263 | 379 | 0 | 4,539 | 2,596 | 7,135 |
| 鶯沢公民館図書室 | H18年度 | 1,656 | 663 | 10 | 4,882 | 4,567 | 9,449 |
| | 19 | 1,937 | 775 | 0 | 4,904 | 4,630 | 9,534 |
| | 20 | 1,332 | 533 | 0 | 4,951 | 4,648 | 9,599 |
| 金成生涯学習 センター図書室 | H18年度 | 37,124 | 8,707 | 552 | 17,693 | 6,942 | 24,635 |
| | 19 | 35,608 | 15,190 | 411 | 17,693 | 6,942 | 24,635 |
| | 20 | 38,421 | 8,403 | 1,190 | 16,880 | 10,618 | 27,498 |
| 志波姫公民館 図書室 | H18年度 | 585 | 494 | 43 | 6,331 | - | 6,331 |
| | 19 | 571 | 500 | 20 | 6,309 | - | 6,309 |
| | 20 | 827 | 700 | 54 | 4,815 | 1,057 | 5,872 |
| 花山公民館図書室 | H18年度 | 314 | 28 | 0 | 4,126 | 1,166 | 5,292 |
| | 19 | 314 | 28 | 0 | 4,126 | 1,166 | 5,292 |
| | 20 | 52 | 30 | 0 | 4,189 | 1,194 | 5,383 |
| 計 | H18年度 | 64,015 | 17,642 | 848 | 77,099 | 25,289 | 102,388 |
| | 19 | 60,638 | 23,396 | 665 | 77,987 | 29,912 | 107,899 |
| | 20 | 60,107 | 15,780 | 1,492 | 75,968 | 35,284 | 111,252 |

資料：栗原市図書館

57-4. 移動図書館車ブックる号利用状況

| 巡回場所 | 平成17年度(10月～) | | 平成18年度 | | 平成19年度 | | 平成20年度 | |
|---------------------|--------------|------------|---------------|--------------|---------------|--------------|---------------|--------------|
| | 貸出冊数(冊) | 貸出人数(人) | 貸出冊数(冊) | 貸出人数(人) | 貸出冊数(冊) | 貸出人数(人) | 貸出冊数(冊) | 貸出人数(人) |
| 若柳公民館 | 461 | 105 | 588 | 176 | 591 | 186 | 675 | 209 |
| 栗駒公民館 (みちのく伝創館) | 233 | 83 | 403 | 115 | 291 | 96 | 307 | 92 |
| 高清水公民館 | 279 | 101 | 299 | 96 | 730 | 35 | 1,278 | 48 |
| 瀬峰公民館 | 229 | 76 | 436 | 161 | 265 | 92 | 313 | 100 |
| 鶯沢公民館 | 299 | 104 | 671 | 231 | 274 | 86 | 293 | 93 |
| 志波姫公民館 (保育所前駐車場) | 184 | 61 | 467 | 189 | 172 | 88 | 212 | 96 |
| 花山公民館 | 346 | 144 | 279 | 73 | 49 | 19 | - | - |
| 有賀小学校 | - | - | 1,922 | 785 | 1,373 | 498 | 1,020 | 430 |
| 畑岡小学校 | - | - | 1,097 | 382 | 1,119 | 367 | 466 | 162 |
| 鳥矢崎小学校 | - | - | 1,729 | 807 | 1,277 | 538 | 1,181 | 471 |
| 金田小学校 | - | - | 2,428 | 887 | 1,994 | 728 | 2,797 | 863 |
| 長崎小学校 | - | - | 1,368 | 576 | 1,186 | 442 | 1,519 | 384 |
| 鶯沢小学校 | - | - | 788 | 323 | 270 | 134 | 729 | 250 |
| 津久毛小学校 | - | - | 888 | 386 | 759 | 340 | 587 | 274 |
| 花山小学校 | - | - | 1,105 | 476 | 704 | 268 | 589 | 233 |
| 計 | 2,031 | 674 | 14,468 | 5,663 | 11,054 | 3,917 | 11,966 | 3,705 |

資料：栗原市図書館

57-5. 図書蔵冊数

単位：冊

| 分類 | | 13年度末 | 14年度末 | 15年度末 | 16年度末 | 17年度末 | 18年度末 | 19年度末 | 20年度末 |
|------------|--------|---------------|---------------|---------------|---------------|---------------|---------------|---------------|---------------|
| 一般 | 0 総記 | 1,467 | 1,529 | 1,585 | 1,701 | 1,739 | 1,808 | 1,856 | 1,909 |
| | 1 哲学 | 1,815 | 1,845 | 1,866 | 1,912 | 1,944 | 1,972 | 2,036 | 2,080 |
| | 2 歴史 | 4,821 | 4,940 | 5,100 | 5,406 | 5,539 | 5,734 | 5,908 | 6,189 |
| | 3 社会科学 | 6,324 | 6,531 | 6,706 | 6,991 | 7,149 | 7,479 | 7,737 | 8,029 |
| | 4 自然科学 | 3,791 | 3,912 | 4,047 | 4,227 | 4,330 | 4,489 | 4,624 | 4,793 |
| | 5 技術 | 4,475 | 4,668 | 4,845 | 5,067 | 5,234 | 5,439 | 5,694 | 5,947 |
| | 6 産業 | 2,149 | 2,200 | 2,259 | 2,351 | 2,397 | 2,490 | 2,563 | 2,664 |
| | 7 芸術 | 3,564 | 3,702 | 3,824 | 4,033 | 4,148 | 4,393 | 4,637 | 4,822 |
| | 8 言語 | 1,028 | 1,050 | 1,060 | 1,084 | 1,100 | 1,116 | 1,145 | 1,159 |
| | 9 文学 | 8,171 | 8,501 | 8,917 | 9,265 | 9,495 | 9,859 | 10,181 | 10,492 |
| | 文庫 | 1,516 | 1,688 | 1,762 | 1,868 | 1,931 | 2,018 | 2,133 | 2,223 |
| | 小説 | 6,319 | 6,877 | 7,316 | 7,762 | 8,130 | 8,710 | 9,246 | 9,836 |
| | 大活字 | 742 | 749 | 810 | 566 | 589 | 597 | 613 | 622 |
| | 郷土資料 | 439 | 459 | 678 | 1,166 | 1,249 | 1,504 | 1,704 | 1,849 |
| 参考資料 | 2,452 | 2,534 | 2,638 | 2,732 | 2,801 | 2,882 | 3,000 | 3,112 | |
| 姉齒文庫 | 0 | 514 | 548 | 548 | 549 | 549 | 549 | 549 | |
| 洋書 | - | - | - | - | - | - | - | 375 | 380 |
| 小計 | | 49,073 | 51,699 | 53,961 | 56,991 | 58,636 | 61,353 | 64,315 | 67,014 |
| 児童 | 0 総記 | 281 | 286 | 306 | 368 | 368 | 378 | 386 | 405 |
| | 1 哲学 | 120 | 123 | 130 | 141 | 151 | 172 | 178 | 182 |
| | 2 歴史 | 1,045 | 1,065 | 1,203 | 1,257 | 1,272 | 1,310 | 1,339 | 1,390 |
| | 3 社会科学 | 862 | 905 | 1,025 | 1,102 | 1,145 | 1,238 | 1,297 | 1,365 |
| | 4 自然科学 | 2,029 | 2,116 | 2,207 | 2,292 | 2,355 | 2,476 | 2,581 | 2,667 |
| | 5 技術 | 588 | 613 | 678 | 736 | 759 | 808 | 833 | 891 |
| | 6 産業 | 345 | 372 | 423 | 439 | 453 | 496 | 518 | 546 |
| | 7 芸術 | 869 | 920 | 969 | 1,104 | 1,127 | 1,205 | 1,236 | 1,272 |
| | 8 言語 | 217 | 220 | 230 | 242 | 246 | 262 | 262 | 297 |
| | 9 文学 | 5,990 | 6,314 | 6,843 | 7,186 | 7,486 | 7,996 | 8,369 | 8,797 |
| | 紙芝居 | 461 | 469 | 474 | 482 | 523 | 537 | 538 | 562 |
| 絵本 | 5,320 | 5,828 | 6,412 | 6,962 | 7,382 | 7,982 | 8,453 | 8,866 | |
| 参考資料 | 21 | 34 | 55 | 33 | 33 | 35 | 35 | 35 | |
| 洋書 | 193 | 288 | 309 | 350 | 358 | 368 | - | - | |
| 小計 | | 18,341 | 19,553 | 21,264 | 22,694 | 23,658 | 25,263 | 26,025 | 27,275 |
| 図書計 | | 67,414 | 71,252 | 75,225 | 79,685 | 82,294 | 86,616 | 90,340 | 94,289 |
| CD-ROM | | 0 | 0 | 0 | 0 | | 33 | 33 | 36 |
| AV | ビデオ | 708 | 712 | 810 | 833 | 848 | 855 | 855 | 861 |
| | C D | 713 | 734 | 857 | 1,010 | 1,040 | 1,119 | 1,159 | 1,221 |
| | カセット | 266 | 267 | 267 | 267 | 267 | 255 | 255 | 255 |
| | L D | 163 | 163 | 163 | 163 | 163 | 163 | 163 | 163 |
| | D V D | 86 | 103 | 149 | 261 | 312 | 388 | 492 | 596 |
| 計 | | 1,936 | 1,979 | 2,246 | 2,534 | 2,630 | 2,780 | 2,924 | 3,096 |
| 総合計 | | 69,434 | 73,327 | 77,569 | 82,219 | 84,924 | 89,429 | 93,297 | 97,421 |
| 雑誌(種) | | 77 | 90 | 90 | 79 | 79 | 79 | 79 | 71 |
| 新聞(紙) | | 7 | 6 | 8 | 8 | 10 | 10 | 10 | 8 |

資料：栗原市立図書館要覧

注) 洋書について、絵本が多いため18年度までは児童書に含めていたが、利用状況から19年度より一般書に分類して管理する事とした。

58. 文化施設・公民館・社会教育施設の利用状況

単位：人

| 区 分 | 施 設 名 | H 1 7 年度 | H 1 8 年度 | H 1 9 年度 | H 2 0 年度 | 備 考 |
|--------|------------------|----------|----------|----------|----------|-----------|
| 文化施設 | 栗原文化会館 | 100,325 | 109,953 | 90,002 | 98,372 | |
| | 若柳総合文化センター | 40,879 | 34,678 | 38,936 | 34,944 | |
| | 一迫ふれあいホール | 25,271 | 23,747 | 21,434 | 19,548 | |
| | けやき会館 | 17,260 | 15,103 | 15,387 | 12,572 | |
| 公民館 | 若柳公民館 | 49,317 | 43,143 | 40,999 | 42,036 | H21.7から閉鎖 |
| | 有賀公民館 | 3,055 | 3,253 | 3,345 | 2,524 | |
| | 畑岡公民館 | 7,298 | 6,466 | 5,969 | 6,478 | |
| | 大岡公民館 | 6,498 | 5,621 | 5,685 | 5,008 | |
| | 高清水公民館 | 10,563 | 9,347 | 10,380 | 9,948 | |
| | 一迫公民館 | 10,340 | 9,330 | 8,352 | 4,677 | |
| | 金田公民館 | 19,044 | 20,862 | 19,067 | 13,941 | |
| | 長崎公民館 | 6,061 | 3,622 | 4,435 | 6,508 | |
| | 姫松公民館 | 8,597 | 4,435 | 5,829 | 4,783 | |
| | 瀬峰公民館 | 25,232 | 20,288 | 23,282 | 19,644 | |
| | 金成公民館 | 6,721 | 5,557 | 5,778 | 4,530 | |
| | 萩野公民館 | 12,563 | 8,650 | 6,200 | 6,924 | |
| | 津久毛公民館 | 2,504 | 2,682 | 2,016 | 1,940 | |
| | 鶯沢公民館 | 16,634 | 14,703 | 15,228 | 8,649 | |
| | 北郷公民館 | 5,738 | 4,474 | 4,091 | 6,460 | |
| | 細倉公民館 | 5,823 | 5,810 | 8,005 | 3,576 | |
| | 志波姫公民館 | 10,426 | 15,791 | 12,927 | 12,451 | |
| 花山公民館 | 14,772 | 13,009 | 16,295 | 12,349 | | |
| 体育館 | 若柳総合体育館 | 50,720 | 54,958 | 56,314 | 59,991 | |
| | 栗駒総合体育館 | 26,599 | 28,391 | 25,903 | 18,972 | |
| | 築館体育センター | 16,188 | 17,303 | 14,401 | 9,710 | |
| | 高清水体育センター | 12,283 | 11,500 | 15,514 | 19,881 | |
| | 瀬峰トレーニングセンター | 16,062 | 14,262 | 13,305 | 14,531 | |
| | 鶯沢体育館 | 6,991 | 5,668 | 6,197 | 4,084 | |
| | 細倉体育館 | 7,475 | 6,903 | 6,191 | 6,382 | |
| | 金成体育センター | 20,459 | 21,103 | 12,845 | 7,904 | |
| | 築館B & G 海洋体育センター | 14,167 | 12,817 | 16,501 | 17,450 | |
| | 志波姫体育センター | 10,934 | 10,725 | 15,180 | 12,490 | |
| 社会教育施設 | 伊豆沼交流センター | 6,178 | 6,633 | 6,200 | 7,950 | |
| | 市立図書館 | 137,879 | 125,554 | 122,198 | 123,748 | |
| | 白鳥省吾記念館 | 314 | 247 | 352 | 200 | |
| | 細倉鉦山資料館 | 1,328 | 3,424 | 1,951 | 375 | |
| | みちのく伝創館 | 4,851 | 34,939 | 56,389 | 27,975 | |
| | 高清水生涯学習館 | 4,540 | 6,110 | 7,090 | 8,521 | |
| | 金成生涯学習センター | 10,104 | 25,779 | 23,354 | 21,782 | |
| | 金成野外活動センター | 1,245 | 923 | 630 | 1,183 | |

資料：社会教育課

注) 現在、条例では築館公民館が栗原文化会館、栗駒公民館が現在みちのく伝創館、沢辺公民館が金成生涯学習センターとなっている。それぞれの区分で計上。

5 福祉・衛生

59. 高齢者人口

| 年次 | 総人口 | 60歳以上 | | 65歳以上 | | 75歳以上 | | 60歳 ～ 64歳 |
|------|--------|--------|-----------|--------|-----------|--------|-----------|-----------------|
| | | 人口 | 割合 (%) | 人口 | 割合 (%) | 人口 | 割合 (%) | |
| 平成5年 | 91,622 | 26,419 | 28.8 | 18,722 | 20.4 | 7,321 | 8.0 | 7,697 |
| 6 | 91,073 | 26,995 | 29.6 | 19,478 | 21.4 | 7,569 | 8.3 | 7,517 |
| 7 | 90,330 | 27,557 | 30.5 | 20,061 | 22.2 | 7,752 | 8.6 | 7,496 |
| 8 | 89,436 | 28,049 | 31.4 | 20,801 | 23.3 | 8,091 | 9.0 | 7,248 |
| 9 | 88,698 | 28,439 | 32.1 | 21,382 | 24.1 | 8,359 | 9.4 | 7,057 |
| 10 | 87,976 | 28,930 | 32.9 | 22,208 | 25.2 | 8,663 | 9.8 | 6,722 |
| 11 | 87,400 | 29,134 | 33.3 | 22,688 | 26.0 | 8,981 | 10.3 | 6,446 |
| 12 | 86,791 | 29,278 | 33.7 | 23,278 | 26.8 | 9,463 | 10.9 | 6,000 |
| 13 | 86,020 | 29,391 | 34.2 | 23,774 | 27.6 | 10,071 | 11.7 | 5,617 |
| 14 | 85,176 | 29,533 | 34.7 | 24,187 | 28.4 | 10,679 | 12.5 | 5,346 |
| 15 | 84,375 | 29,462 | 34.9 | 24,500 | 29.0 | 11,234 | 13.3 | 4,962 |
| 16 | 83,580 | 29,582 | 35.4 | 24,622 | 29.5 | 11,784 | 14.1 | 4,960 |
| 17 | 82,588 | 29,545 | 35.8 | 24,727 | 29.9 | 12,264 | 14.8 | 4,818 |
| 18 | 81,464 | 29,176 | 35.8 | 24,745 | 30.4 | 12,815 | 15.7 | 4,431 |
| 19 | 80,526 | 29,123 | 36.2 | 24,750 | 30.7 | 13,275 | 16.5 | 4,373 |
| 20 | 79,427 | 29,528 | 37.2 | 24,675 | 31.1 | 13,855 | 17.4 | 4,853 |
| 21 | 78,337 | 29,906 | 38.2 | 24,639 | 31.5 | 14,096 | 18.0 | 5,267 |

資料：県長寿社会政策課「宮城県高齢者人口調査」

単位：人（各年3月末現在）

| 65歳 ～ 69歳 | 70歳 ～ 74歳 | 75歳 ～ 79歳 | 80歳 ～ 84歳 | 85歳 以上 | 在宅65歳以上高齢者 | |
|-----------------|-----------------|-----------------|-----------------|-----------|------------|-----------|
| | | | | | ひとり ぐらし | 割合 (%) |
| 6,746 | 4,655 | 3,571 | 2,368 | 1,382 | 982 | 5.2 |
| 7,090 | 4,819 | 3,587 | 2,467 | 1,515 | 1,044 | 5.4 |
| 7,151 | 5,158 | 3,591 | 2,531 | 1,630 | 1,138 | 5.7 |
| 7,260 | 5,450 | 3,772 | 2,605 | 1,714 | 1,234 | 5.9 |
| 7,220 | 5,803 | 3,832 | 2,694 | 1,833 | 1,304 | 6.1 |
| 7,352 | 6,193 | 3,960 | 2,711 | 1,992 | 1,443 | 6.5 |
| 7,191 | 6,516 | 4,111 | 2,742 | 2,128 | 1,605 | 7.1 |
| 7,203 | 6,612 | 4,439 | 2,757 | 2,267 | 1,766 | 7.6 |
| 6,981 | 6,722 | 4,747 | 2,933 | 2,391 | 1,904 | 8.0 |
| 6,807 | 6,701 | 5,073 | 3,060 | 2,546 | 1,907 | 7.9 |
| 6,449 | 6,817 | 5,432 | 3,152 | 2,650 | 1,944 | 7.9 |
| 6,151 | 6,687 | 5,730 | 3,297 | 2,757 | 2,003 | 8.1 |
| 5,746 | 6,717 | 5,833 | 3,549 | 2,882 | 2,040 | 8.3 |
| 5,422 | 6,508 | 5,950 | 3,825 | 3,040 | 2,285 | 9.2 |
| 5,149 | 6,326 | 5,965 | 4,099 | 3,211 | 2,126 | 8.6 |
| 4,776 | 6,044 | 6,098 | 4,402 | 3,355 | 2,246 | 9.1 |
| 4,765 | 5,778 | 5,992 | 4,662 | 3,442 | 2,304 | 9.4 |

60. 保育所数・児童数

単位：所・人

| 年 度 | 保育所数 | 年間延べ児童数 | | | |
|-------|------|---------|-------|-------|--------|
| | | 未満児 | 3歳児 | 以上児 | 計 |
| 平成7年度 | 15 | 2,836 | 2,609 | 2,734 | 8,179 |
| 8 | 15 | 2,608 | 2,562 | 3,071 | 8,241 |
| 9 | 15 | 2,948 | 2,403 | 2,991 | 8,342 |
| 10 | 15 | 3,253 | 2,288 | 2,810 | 8,351 |
| 11 | 15 | 3,558 | 2,469 | 2,242 | 8,269 |
| 12 | 15 | 3,812 | 2,375 | 2,016 | 8,203 |
| 13 | 15 | 3,836 | 2,657 | 2,231 | 8,724 |
| 14 | 15 | 4,297 | 2,363 | 2,282 | 8,942 |
| 15 | 15 | 4,405 | 2,646 | 2,165 | 9,216 |
| 16 | 15 | 4,727 | 2,643 | 2,178 | 9,548 |
| 17 | 15 | 4,861 | 2,541 | 2,238 | 9,640 |
| 18 | 14 | 5,230 | 2,649 | 2,264 | 10,143 |
| 19 | 14 | 5,549 | 2,881 | 2,427 | 10,857 |
| 20 | 14 | 6,439 | 2,927 | 2,644 | 12,010 |

資料：子育て支援課

61. 検診等の受診状況

単位：人，％

| 年度，区分 | 基本健康 診 査 | 肺がん検診 | 胃がん検診 | 子宮がん 検 診 | 乳がん検診 | 大腸がん 検 診 |
|--------|----------------|--------|--------|----------------|--------|----------------|
| 平成12年度 | | | | | | |
| 対象者数 | 32,610 | 36,093 | 34,128 | 25,502 | 23,944 | 38,022 |
| 受診者数 | 15,394 | 29,388 | 10,654 | 6,534 | 5,036 | 13,442 |
| 受診率 | 47.2 | 81.4 | 31.2 | 25.6 | 21.0 | 35.4 |
| 平成13年度 | | | | | | |
| 対象者数 | 31,177 | 33,887 | 33,533 | 24,258 | 22,273 | 36,414 |
| 受診者数 | 15,055 | 29,396 | 10,320 | 6,450 | 4,996 | 13,240 |
| 受診率 | 48.3 | 86.7 | 30.8 | 26.6 | 22.4 | 36.4 |
| 平成14年度 | | | | | | |
| 対象者数 | 31,163 | 32,780 | 33,618 | 23,413 | 21,009 | 36,835 |
| 受診者数 | 15,336 | 28,597 | 10,353 | 6,220 | 4,807 | 13,314 |
| 受診率 | 49.2 | 87.2 | 30.8 | 26.6 | 22.9 | 36.1 |
| 平成15年度 | | | | | | |
| 対象者数 | 31,809 | 32,965 | 34,431 | 24,260 | 22,318 | 35,627 |
| 受診者数 | 15,315 | 28,308 | 10,062 | 6,501 | 5,647 | 12,602 |
| 受診率 | 48.1 | 85.9 | 29.2 | 26.8 | 25.3 | 35.4 |
| 平成16年度 | | | | | | |
| 対象者数 | 32,511 | 34,716 | 35,208 | 27,343 | 20,821 | 36,777 |
| 受診者数 | 14,843 | 27,115 | 9,715 | 6,209 | 4,348 | 12,353 |
| 受診率 | 45.7 | 78.1 | 27.6 | 22.7 | 20.9 | 33.6 |
| 平成17年度 | | | | | | |
| 対象者数 | 35,688 | 33,479 | 38,567 | 25,855 | 24,665 | 41,311 |
| 受診者数 | 15,337 | 23,773 | 9,914 | 6,170 | 4,085 | 12,076 |
| 受診率 | 43.0 | 71.0 | 25.7 | 23.9 | 16.6 | 29.2 |
| 平成18年度 | | | | | | |
| 対象者数 | 32,172 | 39,842 | 35,284 | 28,334 | 27,311 | 37,817 |
| 受診者数 | 15,091 | 22,968 | 9,650 | 6,513 | 2,866 | 12,222 |
| 受診率 | 46.9 | 57.6 | 27.3 | 29.7 | 25.5 | 32.3 |
| 平成19年度 | | | | | | |
| 対象者数 | 28,256 | 37,492 | 32,307 | 28,172 | 24,880 | 34,926 |
| 受診者数 | 14,139 | 22,520 | 9,842 | 6,517 | 3,064 | 12,335 |
| 受診率 | 50.0 | 60.0 | 30.4 | 23.1 | 12.3 | 35.3 |

資料：健康推進課

注) 平成16年度がん検診対象者年齢の改正。平成17年度子宮がん，乳がんの受診率算出方法の変更。

62. 管内医療機関数・病床数

(平成21年4月1日現在)

| 区 分 | 病 院 | 一般診療所 | 歯科診療所 | 総 数 | 備 考 |
|-----|-----|-------|-------|-----|------------|
| 施設数 | 5 | 48 | 32 | 85 | |
| 病床数 | 805 | 117 | 0 | 922 | 療養病床 (184) |

資料：栗原保健所

63. 特定死因別死亡者数

単位：人

| 年次 | 結核 | 悪性 新生物 | 糖尿病 | 高血圧 性疾患 | 心疾患 (高血圧性 を除く) | 脳血管 疾患 | 大動脈 瘤及び 解離 | 肺炎 | 慢性閉 塞性肺 疾患 | 喘息 | 肝疾患 | 腎不全 | 老衰 | 不慮の 事故 | 自殺 |
|-------|----|-----------|-----|------------|----------------------|-----------|------------------|-----|------------------|----|-----|-----|----|-----------|----|
| 平成10年 | 4 | 259 | 13 | 8 | 134 | 170 | 8 | 71 | 9 | 10 | 5 | 14 | 31 | 55 | 27 |
| 11 | 4 | 273 | 8 | 6 | 151 | 198 | 5 | 81 | 11 | 16 | 14 | 16 | 35 | 34 | 25 |
| 12 | 3 | 261 | 5 | 4 | 146 | 168 | 7 | 92 | 17 | 9 | 8 | 21 | 17 | 45 | 24 |
| 13 | 3 | 271 | 14 | 9 | 134 | 151 | 7 | 85 | 8 | 9 | 13 | 17 | 32 | 40 | 18 |
| 14 | 2 | 281 | 12 | 1 | 172 | 187 | 6 | 75 | 11 | 8 | 15 | 27 | 18 | 38 | 29 |
| 15 | 2 | 268 | 7 | 1 | 176 | 174 | 6 | 78 | 9 | 4 | 8 | 17 | 26 | 42 | 33 |
| 16 | 2 | 275 | 9 | 2 | 168 | 157 | 10 | 95 | 13 | 3 | 12 | 15 | 35 | 44 | 36 |
| 17 | 0 | 295 | 13 | 4 | 200 | 174 | 10 | 94 | 18 | 3 | 7 | 32 | 36 | 42 | 40 |
| 18 | 0 | 275 | 9 | 6 | 180 | 164 | 10 | 123 | 8 | 2 | 10 | 29 | 22 | 41 | 26 |
| 19 | 1 | 269 | 13 | 11 | 163 | 170 | 3 | 126 | 13 | 4 | 14 | 24 | 32 | 40 | 22 |

資料：県医療整備課（人口動態統計）

64. 出産年齢別出生数・率（対出生数）

単位：人，%

| 年次 | 総数 | 出生数 | | | | | | | | | | | | | |
|-------|-----|-------|-----|--------|------|--------|------|--------|------|--------|------|--------|-----|-------|-----|
| | | 19歳以下 | | 20～24歳 | | 25～29歳 | | 30～34歳 | | 35～39歳 | | 40～44歳 | | 45歳以上 | |
| | | 数 | 率 | 数 | 率 | 数 | 率 | 数 | 率 | 数 | 率 | 数 | 率 | 数 | 率 |
| 平成12年 | 615 | 15 | 2.4 | 162 | 26.3 | 223 | 36.3 | 147 | 23.9 | 57 | 9.3 | 11 | 1.8 | 0 | 0.0 |
| 13 | 607 | 20 | 3.3 | 134 | 22.1 | 235 | 38.7 | 160 | 26.4 | 47 | 7.7 | 11 | 1.8 | 0 | 0.0 |
| 14 | 565 | 28 | 5.0 | 135 | 23.9 | 224 | 39.6 | 122 | 21.6 | 48 | 8.5 | 8 | 1.4 | 0 | 0.0 |
| 15 | 563 | 13 | 2.3 | 127 | 22.6 | 227 | 40.3 | 143 | 25.4 | 49 | 8.7 | 4 | 0.7 | 0 | 0.0 |
| 16 | 529 | 14 | 2.6 | 121 | 22.9 | 197 | 37.2 | 150 | 28.4 | 42 | 7.9 | 5 | 0.9 | 0 | 0.0 |
| 17 | 529 | 15 | 2.8 | 115 | 21.7 | 203 | 38.4 | 132 | 25.0 | 52 | 9.8 | 12 | 2.3 | 0 | 0.0 |
| 18 | 513 | 8 | 1.6 | 88 | 17.2 | 194 | 37.8 | 155 | 30.2 | 61 | 11.9 | 7 | 1.4 | 0 | 0.0 |
| 19 | 512 | 6 | 1.2 | 71 | 13.9 | 198 | 38.7 | 170 | 33.2 | 63 | 12.3 | 3 | 0.6 | 1 | 0.2 |

資料：栗原保健所（衛生統計年報）

65. 合計特殊出生率の推移

単位：人

| 年次 | 栗原市 | 築館 | 若柳 | 栗駒 | 高清水 | 一迫 | 瀬峰 | 鶯沢 | 金成 | 志波姫 | 花山 | 宮城県 |
|---------|------|------|------|------|------|------|------|------|------|------|------|------|
| S58～S62 | 2.09 | 2.05 | 2.09 | 2.18 | 2.04 | 2.13 | 2.01 | 1.98 | 2.05 | 2.2 | 2.27 | 1.8 |
| S63～H 4 | 1.99 | 1.88 | 1.97 | 1.96 | 1.88 | 1.92 | 1.97 | 2.18 | 2.03 | 1.93 | 1.91 | 1.59 |
| H 5～H 9 | 1.84 | 1.66 | 1.8 | 2.01 | 1.8 | 1.83 | 1.77 | 1.94 | 1.82 | 1.74 | 1.8 | 1.46 |
| H10～H14 | 1.71 | 1.74 | 1.67 | 1.64 | 1.65 | 1.72 | 1.68 | 1.77 | 1.7 | 1.61 | 1.72 | 1.37 |
| H15～H20 | 1.54 | - | - | - | - | - | - | - | - | - | - | 1.28 |

資料：栗原保健所（人口動態統計特殊報告）

合計特殊出生率：15歳から49歳までの女性の5歳階級別出生率をの5倍を合計して算出しており、どの年齢階級の女性の人数も同じとして算出された出生率である。

6 生活・環境

66. 自動車保有台数

| 年 度 | 総合計 | 登録車両 数合計 | 貨物車 | | | 乗合用 | |
|-------|--------|-------------|-------|-------|-------|-----|-----|
| | | | 普通車 | 小型車 | 被けん引車 | 普通車 | 小型車 |
| 平成元年度 | 51,574 | 30,582 | 1,610 | 5,085 | 16 | 67 | 216 |
| 2 | 53,246 | 31,346 | 1,720 | 5,025 | 15 | 70 | 209 |
| 3 | 54,800 | 32,156 | 1,777 | 4,965 | 15 | 72 | 214 |
| 4 | 55,955 | 32,849 | 1,852 | 4,895 | 14 | 77 | 203 |
| 5 | 57,188 | 33,608 | 1,893 | 4,801 | 13 | 74 | 198 |
| 6 | 58,686 | 34,582 | 1,995 | 4,703 | 23 | 65 | 182 |
| 7 | 60,272 | 35,641 | 2,037 | 4,656 | 27 | 62 | 176 |
| 8 | 61,371 | 36,466 | 2,163 | 4,620 | 37 | 61 | 176 |
| 9 | 62,366 | 37,040 | 2,195 | 4,516 | 36 | 63 | 181 |
| 10 | 63,151 | 37,377 | 2,161 | 4,357 | 36 | 62 | 188 |
| 11 | 63,837 | 37,419 | 2,167 | 4,183 | 31 | 62 | 196 |
| 12 | 64,534 | 37,392 | 2,127 | 4,000 | 31 | 61 | 197 |
| 13 | 64,702 | 37,055 | 2,107 | 3,808 | 32 | 57 | 185 |
| 14 | 65,074 | 36,786 | 2,100 | 3,649 | 31 | 57 | 178 |
| 15 | 65,298 | 36,393 | 2,106 | 3,518 | 26 | 60 | 166 |
| 16 | 65,576 | 36,269 | 2,093 | 3,425 | 26 | 57 | 165 |
| 17 | 65,877 | 35,858 | 2,076 | 3,332 | 26 | 57 | 161 |
| 18 | 65,722 | 35,077 | 2,097 | 3,174 | 26 | 58 | 157 |
| 19 | 64,832 | 33,729 | 2,044 | 3,005 | 24 | 61 | 147 |
| 20 | 64,463 | 32,783 | 1,908 | 2,845 | 20 | 59 | 137 |

資料：東北運輸局宮城運輸支局

單位：台（各年度末）

| 乘用 | | 特殊 | | 小型二輪車 | 輕自動車 | | | |
|--------|--------|-------|-------|-------|--------|--------|-------|----|
| 普通車 | 小型車 | 特殊車 | 大型特殊車 | | 四輪乘用 | 四輪貨物 | 二輪 | 三輪 |
| 350 | 22,393 | 577 | 268 | 596 | 1,877 | 17,544 | 973 | 2 |
| 532 | 22,846 | 647 | 282 | 573 | 2,515 | 17,750 | 1,062 | 0 |
| 910 | 23,197 | 717 | 289 | 628 | 3,188 | 17,702 | 1,126 | 0 |
| 1,496 | 23,267 | 732 | 313 | 642 | 3,830 | 17,477 | 1,155 | 2 |
| 2,228 | 23,284 | 760 | 357 | 694 | 4,450 | 17,259 | 1,175 | 2 |
| 3,202 | 23,238 | 801 | 373 | 746 | 5,050 | 17,152 | 1,154 | 2 |
| 4,178 | 23,243 | 845 | 417 | 743 | 5,780 | 16,962 | 1,144 | 2 |
| 5,260 | 23,105 | 895 | 149 | 744 | 6,439 | 16,573 | 1,147 | 2 |
| 6,221 | 22,739 | 933 | 156 | 784 | 7,080 | 16,354 | 1,106 | 2 |
| 6,987 | 22,446 | 977 | 163 | 821 | 7,897 | 15,945 | 1,109 | 2 |
| 7,717 | 21,885 | 1,013 | 165 | 835 | 8,814 | 15,671 | 1,096 | 2 |
| 8,442 | 21,285 | 1,083 | 166 | 850 | 9,747 | 15,429 | 1,114 | 2 |
| 9,044 | 20,589 | 1,086 | 147 | 858 | 10,568 | 15,128 | 1,091 | 2 |
| 9,424 | 20,120 | 1,082 | 145 | 847 | 11,420 | 14,935 | 1,084 | 2 |
| 9,734 | 19,550 | 1,090 | 143 | 837 | 12,216 | 14,763 | 1,087 | 2 |
| 10,015 | 19,272 | 1,075 | 141 | 859 | 12,818 | 14,556 | 1,072 | 2 |
| 10,104 | 18,906 | 1,060 | 136 | 862 | 13,606 | 14,473 | 1,076 | 2 |
| 9,976 | 18,421 | 1,030 | 138 | 865 | 14,419 | 14,285 | 1,073 | 3 |
| 9,740 | 17,582 | 997 | 129 | 893 | 15,098 | 14,040 | 1,071 | 1 |
| 9,581 | 17,172 | 936 | 125 | 911 | 15,822 | 13,851 | 1,095 | 1 |

67. 水道普及率

単位：人・%（各年度末）

| 年 度 | 総人口 | 給水人口 | 普及率 |
|-------|--------|--------|------|
| 平成元年度 | 93,872 | 75,658 | 80.6 |
| 2 | 93,128 | 75,287 | 80.8 |
| 3 | 92,596 | 75,343 | 81.4 |
| 4 | 91,787 | 75,351 | 82.1 |
| 5 | 91,221 | 76,691 | 84.1 |
| 6 | 90,493 | 79,308 | 87.6 |
| 7 | 89,436 | 79,324 | 88.7 |
| 8 | 88,801 | 78,742 | 88.7 |
| 9 | 88,123 | 78,314 | 88.9 |
| 10 | 87,522 | 78,845 | 90.1 |
| 11 | 86,867 | 79,187 | 91.2 |
| 12 | 86,230 | 78,993 | 91.6 |
| 13 | 85,471 | 78,600 | 92.0 |
| 14 | 84,765 | 78,338 | 92.4 |
| 15 | 83,860 | 78,115 | 93.1 |
| 16 | 82,911 | 77,982 | 94.1 |
| 17 | 81,464 | 78,150 | 95.9 |
| 18 | 80,526 | 77,643 | 96.4 |
| 19 | 79,427 | 75,934 | 95.6 |

資料：宮城県の水道

68. 下水道普及率

単位：人・%（各年度末）

| 年 度 | 総人口 A | 処理区域人口 B | 水洗化人口 C | 普及率 B/A | 水洗化率 C/B |
|--------|----------|-------------|------------|------------|-------------|
| 平成10年度 | 87,400 | 1,694 | 744 | 1.9 | 43.9 |
| 11 | 86,791 | 2,415 | 1,144 | 2.8 | 47.4 |
| 12 | 86,020 | 11,164 | 2,768 | 13.0 | 24.8 |
| 13 | 85,176 | 14,865 | 5,670 | 17.5 | 38.1 |
| 14 | 84,375 | 19,743 | 8,451 | 23.4 | 42.8 |
| 15 | 83,580 | 25,527 | 11,269 | 30.5 | 44.1 |
| 16 | 82,588 | 26,402 | 13,591 | 32.0 | 51.5 |
| 17 | 81,464 | 26,869 | 15,158 | 33.0 | 56.4 |
| 18 | 80,526 | 27,818 | 16,163 | 34.5 | 58.1 |
| 19 | 79,427 | 28,290 | 16,714 | 35.6 | 59.1 |
| 20 | 78,337 | 30,431 | 17,759 | 38.8 | 58.4 |

資料：みやぎの下水道

69. 斎場使用状況

単位：件

| 年 度 | 15歳以上 | 15歳未満 | 死産児 | 改葬 | 胎盤 | 四肢の一部 | 合計 |
|--------|-------|-------|-----|----|----|-------|-------|
| 平成10年度 | 959 | 4 | 14 | 3 | 0 | 3 | 983 |
| 11 | 987 | 2 | 10 | 3 | 1 | 6 | 1,009 |
| 12 | 942 | 3 | 17 | 2 | 0 | 6 | 970 |
| 13 | 945 | 6 | 7 | 1 | 0 | 4 | 963 |
| 14 | 1,017 | 7 | 9 | 5 | 0 | 5 | 1,043 |
| 15 | 1,014 | 4 | 14 | 5 | 0 | 4 | 1,041 |
| 16 | 1,043 | 6 | 13 | 1 | 0 | 7 | 1,070 |
| 17 | 1,096 | 7 | 11 | 2 | 0 | 11 | 1,127 |
| 18 | 1,055 | 6 | 10 | 3 | 0 | 12 | 1,086 |
| 19 | 1,000 | 2 | 11 | 3 | 0 | 4 | 1,020 |
| 20 | 1,087 | 1 | 9 | 4 | 1 | 7 | 1,109 |

資料：環境課

70. 一般廃棄物処理状況

単位：kg

| 年 度 | 合 計 | 可燃物 | 不燃物 | 粗 大 |
|-------|------------|------------|-----------|-----------|
| 平成元年度 | 17,633,580 | 13,883,430 | 3,597,400 | 152,750 |
| 2 | 18,168,550 | 14,236,860 | 3,713,500 | 218,190 |
| 3 | 18,373,047 | 14,205,597 | 3,841,650 | 325,800 |
| 4 | 17,332,690 | 12,884,220 | 3,940,200 | 508,270 |
| 5 | 16,493,400 | 11,991,170 | 3,983,130 | 519,100 |
| 6 | 17,167,580 | 12,411,280 | 4,212,060 | 544,240 |
| 7 | 17,966,380 | 13,288,450 | 4,249,720 | 428,210 |
| 8 | 18,493,060 | 13,713,120 | 4,382,290 | 397,650 |
| 9 | 17,639,250 | 14,361,630 | 2,856,220 | 421,400 |
| 10 | 19,125,750 | 15,669,170 | 2,995,730 | 460,850 |
| 11 | 20,277,510 | 16,625,430 | 3,020,800 | 631,280 |
| 12 | 22,040,940 | 17,675,450 | 3,114,910 | 1,250,580 |
| 13 | 19,196,640 | 16,950,520 | 1,719,430 | 526,690 |
| 14 | 19,424,820 | 17,068,190 | 1,700,000 | 656,630 |
| 15 | 19,220,630 | 16,931,650 | 1,529,310 | 759,670 |
| 16 | 19,005,280 | 17,081,310 | 1,197,580 | 726,390 |
| 17 | 19,078,280 | 17,265,960 | 1,111,210 | 701,110 |
| 18 | 18,498,150 | 16,804,590 | 1,059,710 | 633,850 |
| 19 | 17,171,930 | 15,703,760 | 917,480 | 550,690 |
| 20 | 17,722,570 | 15,663,280 | 1,181,160 | 878,130 |

資料：環境課

71. 市町村道整備状況

単位：km（各年4月1日）

| 年 次 | 実延長 (全体実延長) | 実延長 (うち幹線分) | 改良済延長 (全体延長) | 改良済延長 (うち幹線延長) | 舗装済延長 (全体延長) | 舗装済延長 (うち幹線延長) |
|------|----------------|----------------|-----------------|-------------------|-----------------|-------------------|
| 平成元年 | 1,578.4 | 501.5 | 830.8 | 377.0 | 820.7 | 385.8 |
| 2 | 1,586.9 | 501.2 | 840.0 | 381.1 | 834.9 | 393.7 |
| 3 | 1,604.5 | 501.5 | 873.4 | 390.0 | 881.6 | 405.1 |
| 4 | 1,610.7 | 502.5 | 892.0 | 393.6 | 916.8 | 413.3 |
| 5 | 1,610.6 | 502.9 | 922.1 | 400.5 | 963.7 | 426.6 |
| 6 | 1,618.3 | 503.5 | 968.7 | 415.6 | 1,006.7 | 439.1 |
| 7 | 1,617.8 | 499.2 | 981.0 | 417.1 | 1,030.0 | 441.9 |
| 8 | 1,623.8 | 499.0 | 996.4 | 422.1 | 1,051.2 | 446.2 |
| 9 | 1,625.5 | 497.5 | 1,013.4 | 428.4 | 1,069.1 | 449.0 |
| 10 | 1,628.6 | 497.3 | 1,027.9 | 430.8 | 1,089.0 | 457.7 |
| 11 | 1,632.6 | 497.3 | 1,040.1 | 433.3 | 1,104.3 | 458.5 |
| 12 | 1,636.8 | 497.9 | 1,051.4 | 664.5 | 1,123.8 | 461.4 |
| 13 | 1,649.2 | 497.7 | 1,083.4 | 440.8 | 1,150.4 | 464.3 |
| 14 | 1,658.7 | 497.2 | 1,105.2 | 442.2 | 1,164.6 | 464.7 |
| 15 | 1,659.4 | 497.1 | 1,131.0 | 444.8 | 1,188.6 | 467.3 |
| 16 | 1,681.6 | 498.7 | 1,154.2 | 447.2 | 1,216.1 | 470.4 |
| 17 | 1,694.5 | 499.4 | 1,175.8 | 449.9 | 1,230.9 | 471.5 |
| 18 | 1,694.5 | 499.4 | 1,175.8 | 449.9 | 1,230.9 | 471.5 |
| 19 | 1,704.7 | 500.1 | 1,186.7 | 449.2 | 1,245.3 | 472.0 |
| 20 | 1,704.7 | 500.0 | 1,186.7 | 449.2 | 1,245.3 | 472.0 |

資料：みやぎの道路

7 安 全

72. 火災発生件数及び焼失状況

単位：件・棟・人・世帯

| 年次 | 出火 件数計 | | 焼損 棟数計 | | 焼損面積 | | 死者 | 負傷者 | り災 世帯 | り災 人員 | 損害額 (千円) |
|------|-----------|----------|-----------|-----------|-------|-----|----|-----|----------|----------|-------------|
| | うち 建物 | うち 全焼 | 建物 (㎡) | 林野 (a) | | | | | | | |
| 平成元年 | 70 | 42 | 113 | 55 | 8,966 | 176 | 0 | 6 | 48 | 195 | 275,625 |
| 2 | 67 | 35 | 65 | 26 | 4,477 | 192 | 2 | 9 | 27 | 101 | 235,954 |
| 3 | 65 | 28 | 53 | 25 | 5,043 | 197 | 3 | 5 | 26 | 79 | 325,361 |
| 4 | 43 | 26 | 45 | 25 | 3,256 | 53 | 2 | 3 | 17 | 79 | 195,407 |
| 5 | 55 | 25 | 42 | 16 | 2,221 | 57 | 2 | 4 | 14 | 52 | 134,503 |
| 6 | 85 | 33 | 58 | 32 | 3,159 | 174 | 3 | 5 | 21 | 73 | 164,942 |
| 7 | 69 | 43 | 82 | 42 | 6,372 | 102 | 2 | 9 | 27 | 116 | 342,810 |
| 8 | 70 | 32 | 68 | 33 | 4,526 | 257 | 4 | 3 | 25 | 94 | 318,735 |
| 9 | 57 | 25 | 63 | 30 | 3,289 | 117 | 7 | 4 | 26 | 62 | 143,578 |
| 10 | 53 | 30 | 59 | 22 | 3,642 | 63 | 3 | 5 | 27 | 75 | 176,505 |
| 11 | 54 | 35 | 61 | 25 | 3,159 | 129 | 4 | 3 | 24 | 99 | 293,512 |
| 12 | 50 | 21 | 52 | 22 | 2,740 | 19 | 1 | 2 | 29 | 85 | 184,311 |
| 13 | 79 | 32 | 60 | 28 | 3,462 | 156 | 0 | 7 | 23 | 85 | 229,110 |
| 14 | 62 | 27 | 52 | 22 | 2,205 | 84 | 1 | 8 | 24 | 94 | 110,202 |
| 15 | 70 | 19 | 26 | 8 | 2,111 | 125 | 4 | 5 | 16 | 60 | 75,130 |
| 16 | 58 | 32 | 75 | 36 | 6,232 | 207 | 3 | 12 | 26 | 76 | 366,177 |
| 17 | 68 | 40 | 68 | 36 | 5,232 | 663 | 2 | 8 | 34 | 97 | 365,729 |
| 18 | 48 | 30 | 60 | 28 | 5,801 | 26 | 4 | 6 | 21 | 76 | 624,603 |
| 19 | 49 | 32 | 73 | 40 | 7,269 | 14 | 2 | 1 | 37 | 16 | 492,469 |
| 20 | 56 | 28 | 46 | 19 | 2,661 | 179 | 2 | 4 | 23 | 85 | 149,370 |

資料：消防本部予防課

73. 事故別救急出動状況

単位：件・人

| 年次 | 出動件数 | 火災 | 自然災害 | 水難 | 交通 | 労働災害 | 運動競技 | 一般負傷 | 加害 | 自損行為 | 急病 | その他 | | | 搬送人員 | 不搬送 |
|------|-------|----|------|----|-----|------|------|------|----|------|-------|------|------|-----|-------|-----|
| | | | | | | | | | | | | 転院搬送 | 医師搬送 | その他 | | |
| 平成元年 | 1,337 | 2 | 0 | 1 | 288 | 18 | 16 | 113 | 10 | 16 | 561 | 299 | 4 | 9 | 1,301 | 102 |
| 2 | 1,413 | 2 | 0 | 2 | 290 | 16 | 11 | 121 | 11 | 17 | 655 | 270 | 10 | 8 | 1,375 | 99 |
| 3 | 1,400 | 3 | 0 | 0 | 280 | 17 | 11 | 137 | 10 | 12 | 627 | 286 | 6 | 11 | 1,373 | 93 |
| 4 | 1,409 | 4 | 0 | 5 | 278 | 20 | 10 | 118 | 14 | 16 | 658 | 263 | 7 | 16 | 1,383 | 94 |
| 5 | 1,442 | 2 | 0 | 2 | 274 | 26 | 10 | 120 | 2 | 16 | 673 | 299 | 5 | 13 | 1,437 | 82 |
| 6 | 1,656 | 3 | 0 | 4 | 292 | 20 | 8 | 168 | 10 | 12 | 761 | 357 | 4 | 17 | 1,656 | 111 |
| 7 | 1,828 | 6 | 0 | 1 | 293 | 25 | 17 | 182 | 12 | 19 | 866 | 395 | 4 | 8 | 1,806 | 105 |
| 8 | 1,830 | 5 | 1 | 2 | 317 | 14 | 13 | 162 | 7 | 17 | 894 | 385 | 4 | 9 | 1,827 | 112 |
| 9 | 1,826 | 3 | 0 | 3 | 261 | 13 | 5 | 193 | 9 | 20 | 897 | 403 | 2 | 17 | 1,788 | 105 |
| 10 | 1,961 | 3 | 0 | 1 | 299 | 15 | 9 | 192 | 12 | 23 | 976 | 418 | 0 | 13 | 1,924 | 119 |
| 11 | 2,092 | 2 | 0 | 1 | 310 | 24 | 16 | 203 | 13 | 24 | 1,020 | 464 | 0 | 15 | 2,075 | 110 |
| 12 | 2,260 | 1 | 0 | 0 | 306 | 19 | 14 | 223 | 13 | 21 | 1,175 | 472 | 0 | 16 | 2,218 | 145 |
| 13 | 2,367 | 3 | 0 | 0 | 275 | 20 | 27 | 286 | 12 | 26 | 1,183 | 523 | 0 | 12 | 2,314 | 135 |
| 14 | 2,344 | 12 | 0 | 1 | 248 | 17 | 17 | 236 | 4 | 19 | 1,310 | 468 | 0 | 12 | 2,310 | 115 |
| 15 | 2,492 | 6 | 1 | 0 | 296 | 20 | 18 | 219 | 4 | 35 | 1,390 | 495 | 0 | 8 | 2,446 | 135 |
| 16 | 2,644 | 5 | 0 | 1 | 293 | 19 | 23 | 293 | 16 | 37 | 1,448 | 498 | 0 | 11 | 2,590 | 136 |
| 17 | 2,865 | 8 | 0 | 1 | 294 | 19 | 24 | 321 | 7 | 46 | 1,591 | 542 | 0 | 12 | 2,779 | 164 |
| 18 | 2,848 | 6 | 0 | 2 | 259 | 16 | 22 | 282 | 9 | 42 | 1,679 | 525 | 0 | 6 | 2,773 | 141 |
| 19 | 2,775 | 0 | 0 | 0 | 251 | 10 | 26 | 277 | 12 | 25 | 1,618 | 551 | 0 | 5 | 2,709 | 140 |
| 20 | 2,840 | 2 | 20 | | 213 | 21 | 10 | 286 | 9 | 29 | 1,716 | 527 | 2 | 5 | 2,715 | 173 |

資料：消防本部総務課

74. 交通事故の状況

単位：件・人

| 年次 | 件数 | 死者 | 傷者 | 件数/日 | 死傷者数/日 |
|------|-----|----|-----|------|--------|
| 平成元年 | 266 | 9 | 310 | 0.73 | 0.87 |
| 2 | 233 | 8 | 280 | 0.64 | 0.79 |
| 3 | 258 | 7 | 300 | 0.71 | 0.84 |
| 4 | 251 | 13 | 279 | 0.69 | 0.80 |
| 5 | 257 | 7 | 296 | 0.70 | 0.83 |
| 6 | 264 | 10 | 292 | 0.72 | 0.83 |
| 7 | 291 | 12 | 337 | 0.80 | 0.96 |
| 8 | 286 | 13 | 388 | 0.78 | 1.10 |
| 9 | 231 | 2 | 276 | 0.63 | 0.76 |
| 10 | 317 | 16 | 370 | 0.87 | 1.06 |
| 11 | 290 | 5 | 382 | 0.79 | 1.06 |
| 12 | 392 | 12 | 512 | 1.07 | 1.44 |
| 13 | 322 | 10 | 412 | 0.88 | 1.16 |
| 14 | 372 | 9 | 492 | 1.02 | 1.37 |
| 15 | 355 | 7 | 441 | 0.97 | 1.23 |
| 16 | 389 | 5 | 502 | 1.07 | 1.39 |
| 17 | 374 | 3 | 470 | 1.02 | 1.30 |
| 18 | 357 | 8 | 460 | 0.98 | 1.28 |
| 19 | 307 | 8 | 393 | 0.84 | 1.10 |
| 20 | 288 | 8 | 363 | 0.79 | 1.02 |

資料：宮城県警察本部

統計でみる栗原

平成 21 年版

平成 22 年 2 月 発行

編集・発行 栗原市企画部企画課

〒987-2293 宮城県栗原市築館薬師一丁目 7 番 1 号

TEL 0228-22-1125

FAX 0228-22-0313

E-mail kikaku@kuriharacity.jp
